

This Owner's Manual is provided and hosted by [Appliance Factory Parts](#).



# AIR TEMP b6k32e7a Owner's Manual

[Shop genuine replacement parts for AIR TEMP  
b6k32e7a](#)



[Find Your AIR TEMP Air Conditioner Parts - Select From 623 Models](#)

----- Manual continues below -----

# **Airtemp Room Air Conditioner**

## Installation & Operations Manual

---

Room air conditioners for  
double hung windows &  
through-the-wall Installation

---

Acondicionadores de aire para  
ventanas de guillotina y  
empotrados en la pared

---

Climatiseurs – Installation dans  
un mur ou une fenêtre à  
guillotine

### ENGLISH

Important Safety Instructions .....	2
Installation .....	3
Operation .....	8
Maintenance .....	9
Warranty .....	10

### ESPAÑOL

Instrucciones importantes de seguridad .....	11
Instalación.....	12
Funcionamiento .....	17
Mantenimiento .....	18
Garantía .....	19

### FRANÇAIS

Directives de sécurité importantes.....	20
Installation .....	21
Utilisation .....	25
Dépannage .....	26
Garantie .....	27

### For Future Reference

#### **Write down the model and serial numbers**

The model and serial numbers can be found on the side of the cabinet near the control panel. Use these numbers in any correspondence or service calls concerning your air conditioner.

#### **Para referencia futura**

##### **Escriba el número de modelo y de serie**

El número de modelo y de serie se encuentran en el costado del gabinete cerca del panel de control. Use estos números en toda la correspondencia o llamadas de servicio relacionadas con su acondicionador de aire.

#### **Pour consultation ultérieure**

##### **Inscrivez les numéros de modèle et de série**

Noter ci-contre les numéros de modèle et de série (on les trouve sur le côté de la grille décorative avant, près du tableau de commande). Communiquer ces numéros lors de toute correspondance ou appel au service après-vente ayant trait au climatiseur.

Model No., No. de Modelo, N° de modèle

Serial No., No. de Serie, N° de série

Date of Purchase, Fecha de Compra, Date d'achat

## IMPORTANT SAFETY INSTRUCTIONS

### ELECTRICAL REQUIREMENTS & SAFETY PRECAUTIONS

#### Warning



#### RECOMMENDED CIRCUIT WIRE SIZES

(As installed per building code) :

PROTECTOR SIZE	WIRE GAUGE
30 AMP	#10 MINIMUM



250V  
30A

#### ⚠ Electrical Shock Hazard

- Plug unit **only** into grounded electrical outlet.
- **Do not** use an extension cord or plug adapter with this unit.
- **Do not** operate unit with decorative front or filter removed.
- Failure to follow these precautions could result in electrical shock, fire or personal injury.
- **The air conditioner has a serial plate rating of 230 volts. It must have its own fuse or circuit breaker, and no other device or unit should be operated on that fuse or circuit breaker.**
- We recommend that a qualified electrician install unit in accordance with the National Electrical Code and local codes and ordinances.
- **Do not** operate this air conditioner without proper time delay circuit protection (circuit breaker or fuse). Refer to serial plate for proper power supply requirements.
- Use copper conductors of correct wire gauge and protector size only.
- **Do not** alter cord or plug end. **Do not** remove warning label on cord.

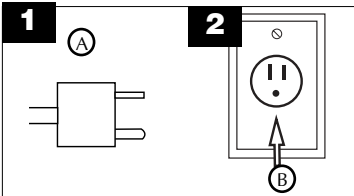

(A) Three-prong grounding plug.

**Do not alter plug end.**

(B) Single outlet grounding wall receptacle

#### ⚠ Important Grounding Requirements

- Air conditioner has a three-prong grounding plug on the power supply cord, which must be plugged into a properly grounded three-prong wall receptacle for your protection against possible shock hazard.
- **Use a single outlet grounding type wall receptacle to match the cord plug.** (Fig. 2)

#### ⚠ Additional Safety Precautions

- **Do not** cut, alter or remove any of the expanded polystyrene (styrofoam) inside this air conditioner.
- **Do not** store or use gasoline or other flammable vapors and liquids in the vicinity of this or any other appliance. The fumes can create a fire hazard or explosion.
- **Do not** introduce objects in the air discharge area. This could cause permanent damage to your unit.
- **Do not** pour liquids on the air conditioner as this could cause a malfunction. With the unit unplugged, use a damp cloth for cleaning your unit.
- **Avoid** using strong solvents to clean the air conditioner.
- Clean the air conditioner filter every two weeks to avoid overheating caused by air obstruction. **Do not** operate without filter.
- **Do not** obstruct the air intake area of your air conditioner, as this could cause overheating, thus activating the units security switch and shutting off the unit.
- **Do not** block air circulation to outside louvers of cabinet.
- **Do not** block air flow inside with blinds, curtains, or furniture, or outside with shrubs, enclosures, or other buildings.
- **Do not** run the air conditioner with an outside protective cover in place. This could result in fire or mechanical damage within the air conditioner.

### Installation Parts

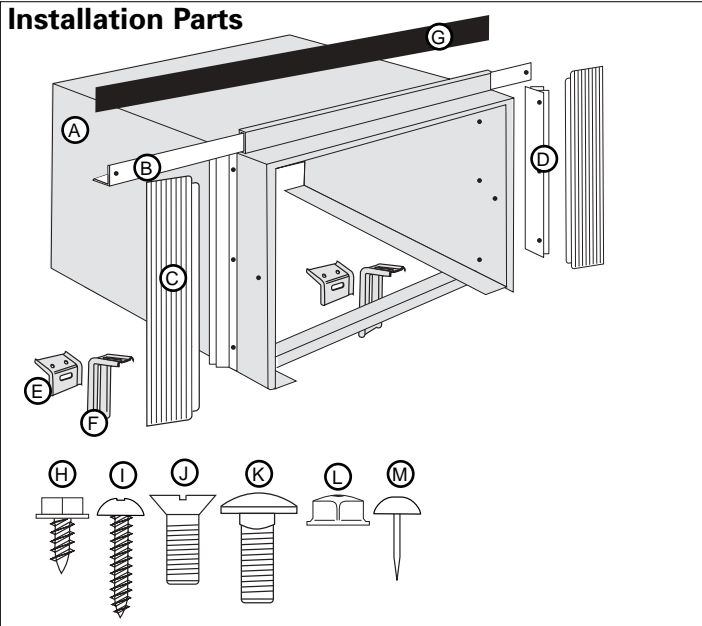

- |                     |                                 |
|---------------------|---------------------------------|
| (A) Cabinet         | <b>Fasteners:</b>               |
| (B) Sliders         | (H) Hex head screw (6)          |
| (C) Filler panel    | (I) 1" long wood screw (6)      |
| (D) Side Seal       | (J) 5/8" long machine screw (2) |
| (E) Sill bracket    | (K) Carriage bolt (2)           |
| (F) Support bracket | (L) Flange nut (4)              |
| (G) Foam            | (M) Upholsterer's tack (6)      |

### Tools Needed

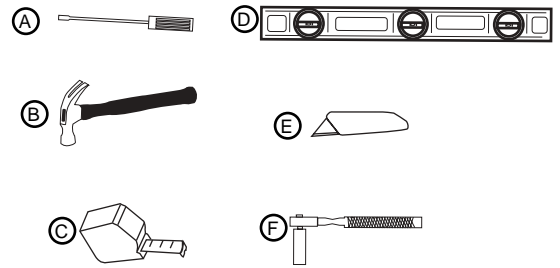

- |                            |                                   |
|----------------------------|-----------------------------------|
| (A) Blade-type screwdriver | (E) Knife                         |
| (B) Hammer                 | (F) Hex driver, ratchet or wrench |
| (C) Rule or tape measure   |                                   |
| (D) Level                  |                                   |

### Window Requirements 28 1/2" to 40" Wide

This air conditioner is factory prepared for installation in standard double-hung windows with actual opening width of 28 1/2" to 40" and clear, vertical opening of 21" minimum from bottom of sash to sill.

**Note:** Unit can be installed in a 27" wide window, if cabinet side seals are not installed. Use foam seal to fill any openings between the sides of the cabinet and the window stop molding.

### Decorative Front Removal

Detach front panel from cabinet by removing attachment screws on both sides of unit (Fig. 3).

### Removing the Chassis

Remove the two (2) shipping screws from both sides of the cabinet. Slide the chassis out of the cabinet by pulling the chassis forward while bracing the cabinet (Fig. 4).

#### Caution:

**Use two or more people to move and install air conditioner. Failure to do so can result in injury.**

**Use caution when working around exposed sharp edges of the cabinet and sharp coils to avoid injury or torn clothing.**

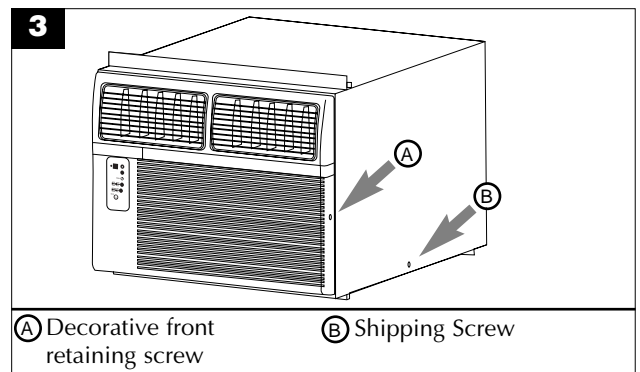

- |                                      |                    |
|--------------------------------------|--------------------|
| (A) Decorative front retaining screw | (B) Shipping Screw |
|--------------------------------------|--------------------|

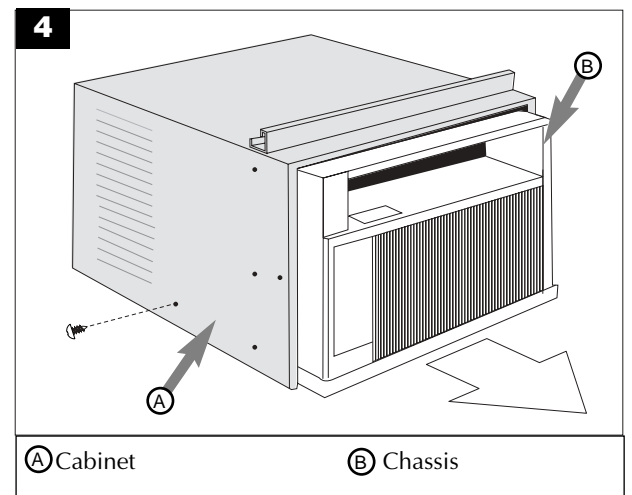

- |             |             |
|-------------|-------------|
| (A) Cabinet | (B) Chassis |
|-------------|-------------|

### Installing Cabinet in Window (Flush Mount)

1. Attach cabinet side seals to the existing holes in the cabinet using the six (6) screws supplied (Fig. 5).
2. Open window and mark the center of window sill. Carefully place cabinet in window and align center mark on the bottom tie bar with the center mark on the window sill.
3. Close window until it touches behind top retainer bar. Do not close window so tightly that sliders cannot move. (Do not release your grip on the cabinet until the lower window sash is in its final position.) (Fig. 6)
4. Attach the cabinet to the window sill by driving two (2) 1" long screws through each cabinet track into the window sill (Fig. 7).
5. Loosely attach the sill bracket to the support bracket, using the carriage bolt and flange nut (Fig. 8).
6. Using 5/8" long machine screw and flange nut, attach the support bracket to the cabinet track. Use the track hole that aligns with the sill bracket on the outer edge of the window sill (Fig. 9).
7. Attach the sill bracket to the window sill using 1" long screws.
8. Tighten the carriage bolt and flange nut. (Fig. 10)
9. Be sure cabinet maintains its outward pitch. This allows air conditioner to slant slightly downward (1/2 bubble off on a carpenter's level) on the outside and prevents water in the bottom pan from entering the room.

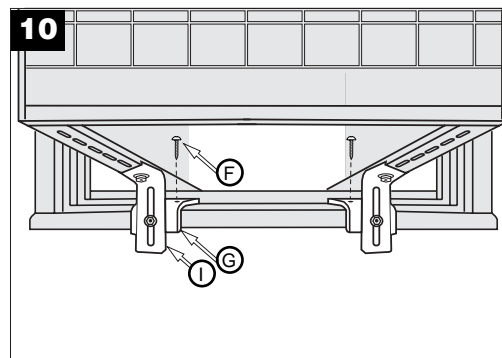
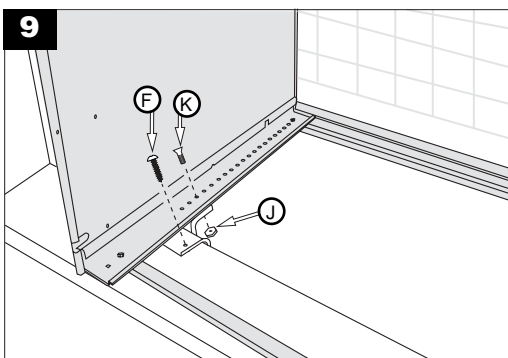
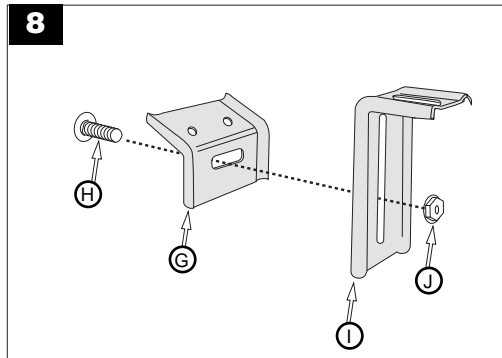
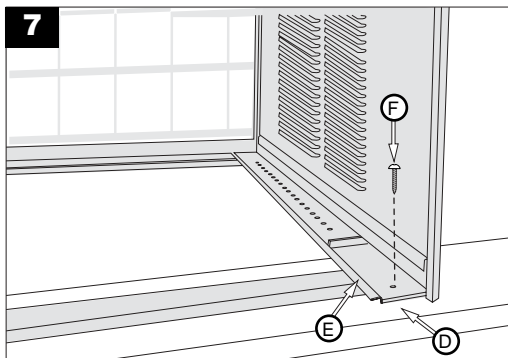
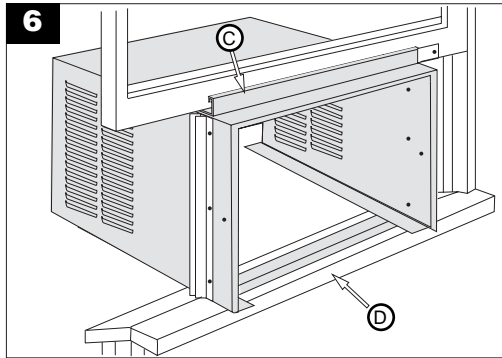
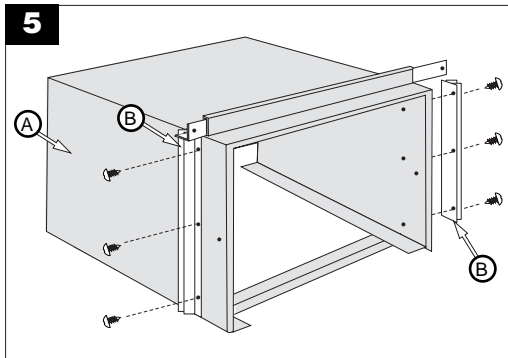

- (A) Cabinet
- (B) Cabinet Side seal
- (C) Top retainer bar
- (D) Center of window sill
- (E) Cabinet Track
- (F) 1" long screw
- (G) Sill Bracket
- (H) Carriage bolt
- (I) Support bracket
- (J) Flange nut
- (K) 5/8" long machine screw

**Note:** All supporting parts should be secured to firm wood, masonry or metal.

**Caution:** Do not block air circulation to outside louvers of cabinet.

### Installation Other Than Flush Mount

In order to install the unit with more of it projecting into the room, it will be necessary to relocate the top retaining bar, side seals and bottom tie bar.

1. Check to make sure the cabinet's outside side louvers will not be blocked when the unit is moved farther into the room.
2. Remove the top retainer bar, cabinet side seals and bottom tie bar from the cabinet. Relocate them for the desired projection into the room.
3. Using the top retaining bar and cabinet side seals as templates, locate and drill five (5) 7/32" mounting holes on the top of the cabinet and three (3) on each cabinet side.
4. Use sealing material to fill the holes in the cabinet top and sides that become exposed when the top retaining bar and cabinet side seals were relocated.
5. Follow all preceding instructions.

## Installing the Window Filler Panels

1. Measure distance "X" between the face of the window stop molding and the side of the cabinet (Fig. 11).

**Note: Measure both sides of unit separately.**

2. Subtract one groove (3/16") from "X" measurement to obtain the required width. Using a sharp knife, score the groove until the filler panel becomes weak enough to break apart (Fig. 12).

3. Insert cut edge of the filler panel into the cabinet side seal groove (position 1). Leave a small space at the bottom of the cabinet side seal groove (Fig. 13).

Rotate the filler panel backward toward the window frame until the filler panel clears the window sill. Push the filler panel down against the window sill (position 2).

Slide the filler panel out from the air conditioner cabinet until the filler panel flange contacts the window stop molding (position 3) (Fig. 14).

4. Attach the filler panel to the face of the window stop molding by driving upholsterers' tacks through the holes in the filler panel flange (Fig. 15).

5. Pull the sliders out until the sliders contact the face of the window stop molding (Fig. 16).

6. Pull bottom window sash down tightly and lock it in place by installing a 5/8" long screw through the hole in the slider into the window sash (Fig. 16).

7. Cut the plastic foam seal to proper length and insert it between the upper and the lower window sash.

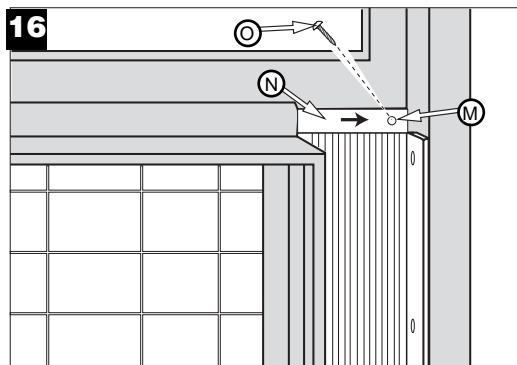
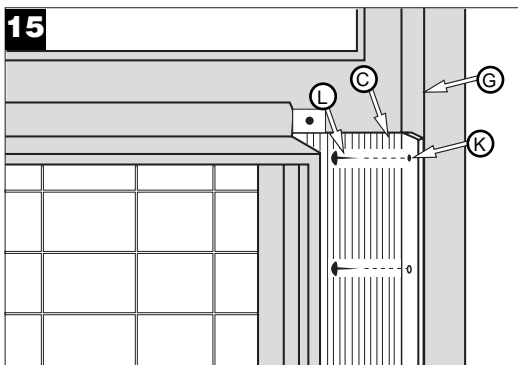
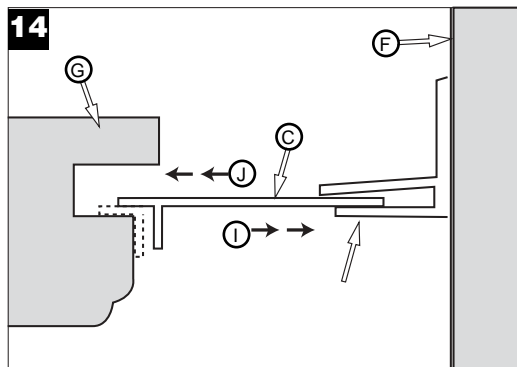
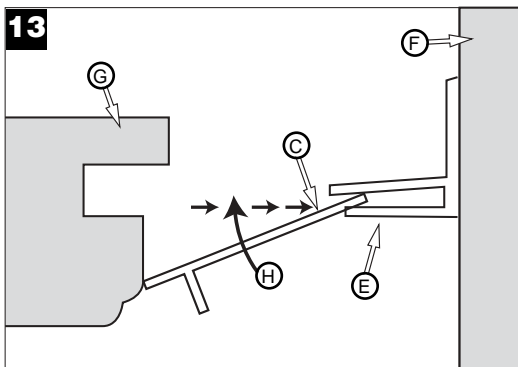
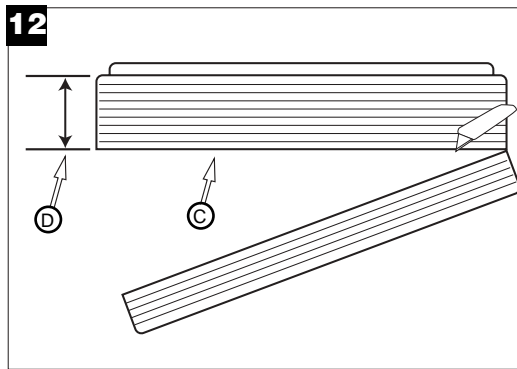
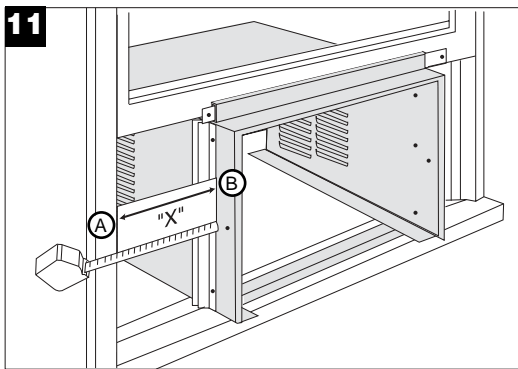

- (A) Face of window stop molding
- (B) Side of cabinet
- (C) Filler Panel
- (D) "X" minus one groove (3/16")
- (E) Cabinet side seal
- (F) Cabinet
- (G) Window stop molding
- (H) Position 1
- (I) Position 2
- (J) Position 3
- (K) Holes in flange
- (L) Upholsterers' tacks
- (M) Hole in slider
- (N) Slider
- (O) 1" long screw

## Through-the-wall Installation

This air conditioner is designed as a slide-out type chassis, making it possible to install it through-the-wall in both existing and new construction. We recommend that this type of installation be performed with professional assistance.

- **IMPORTANT:** This appliance must be installed according to all applicable electrical and building codes and ordinances.
- It is recommended that you have help to install your unit and that you use proper lifting technique to avoid personal injury.
- It is important that you inspect the condition of the wall where the air conditioner will be installed.
- Be sure the wall can support the weight of the unit.
- All cabinet louvers **MUST BE** on the outdoor side of the wall. **DO NOT BLOCK SIDE LOUVERS.**
- The cabinet must be installed level from side-to-side and with a downward tilt from inside to outside.

**The instructions below are for a typical wall installation. Your application may vary. Please consult your authorized dealer or importer before attempting any installation not covered in this manual.**

1. First remove the Decorative front panel and chassis from the cabinet, then remove top bar from the cabinet.
2. Determine the size of the opening for a wood frame by adding 1/8" to the width and height of the cabinet. Measure height from top of cabinet to bottom of bar. Add this measurement to the thickness of wood used to build the frame. This will determine the size of wall opening needed. Minimum 1" thick lumber is recommended when building the frame. When determining finish frame thickness, be sure not to cover side louvers on the cabinet.
3. Install the finished frame in the wall opening square and level, nail or screw it securely to the wall and place the cabinet into the framed wall opening.
4. Make sure cabinet projects into the roomside of the wall 1 1/4" at the top and 1 1/2" at the bottom to ensure proper tilt and access to the anti-theft screw, then fasten cabinet to the frame by drilling twelve (12) 1" wood screws (not supplied) through the cabinet and into the frame. (Fig. 17 & 18)

If installation is made in a building with brick veneer construction, a steel angle lintel must be used to support the bricks above the cabinet.(Fig. 19)

5. Install a 3/4" X 1 1/2" wood filler strip between the bottom bar and the interior, caulk both top and bottom of this strip. After cabinet is installed caulk all openings, inside and outside between finish frame and cabinet to prevent moisture from getting to the interior of the wall. Use of flashing (drip rail) will further prevent water from dripping inside the wall.
6. Install chassis into cabinet.

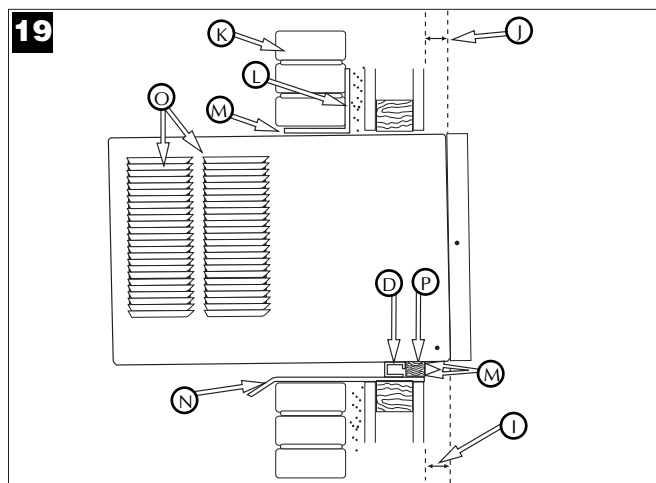
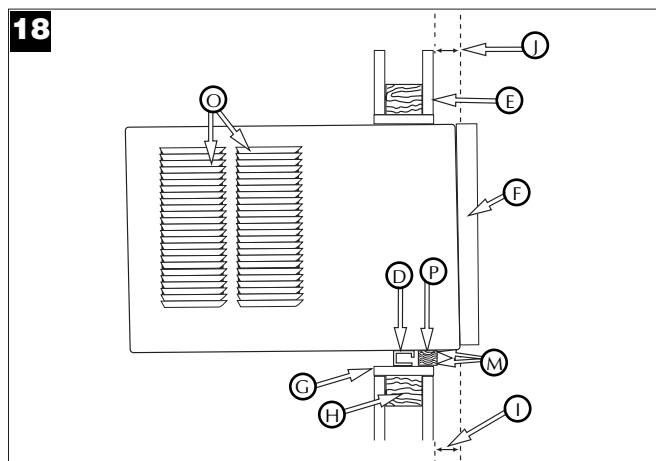
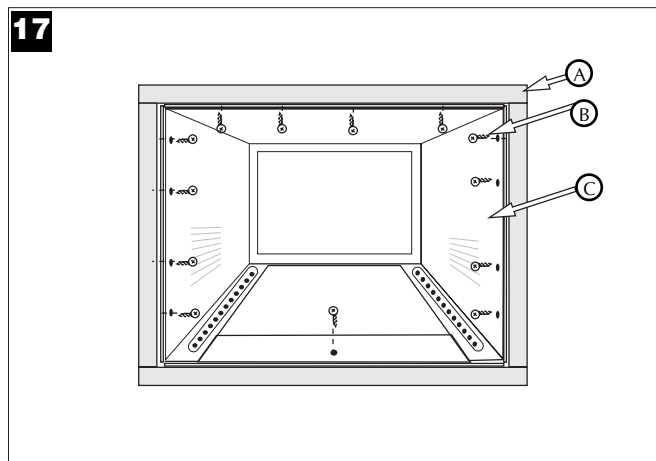

- |  |                        |
|--|------------------------|
| Ⓐ Wood frame   | Ⓗ 2" Wood frame        |
| Ⓑ 1" wood screws   | Ⓘ 1 1/2" space         |
| Ⓒ Cabinet  | Ⓝ 1 1/4" space         |
| Ⓓ Bottom Bar   | Ⓚ Brick veneer         |
| Ⓔ Interior wall  | Ⓛ Lintel angle         |
| Ⓕ Decorative Front   | Ⓜ Caulking             |
| Ⓖ Minimum 1x6 wood support (nailed or screwed to wood frame) | Ⓝ Flashing (drip rail) |
|  | Ⓞ Side louvers         |
|  | Ⓟ Wood filler strip    |

## Condensate Drain

A condensate drain is provided to divert excess water when air conditioner is installed over a doorway or sidewalk.

1. Pry cap plug from the condensate drain (located on underside of bottom pan). Use a 3/8" pipe tap and fully thread the condensate drain (Fig. 20).
2. Screw a 3/8" pipe fitting into the condensate drain. The fitting should be protruding approximately 1/2" above the bottom pan when fully threaded into the condensate drain (Fig. 21).
3. If an open drain source is used to dispose of condensate, plastic or rubber tubing may be run directly from the pipe fitting to the open drain source. If closed drain source (internal structural plumbing) is used, a "P" trap must be between the 3/8" pipe fitting and the closed drain source (Fig. 22).

**Consult your authorized dealer or importer for alternative installation instructions.**

**Unit is designed to operate with approximately 1/2" of water in bottom pan.**

**Do not remove the cap plug, unless the condensate drain is used.**

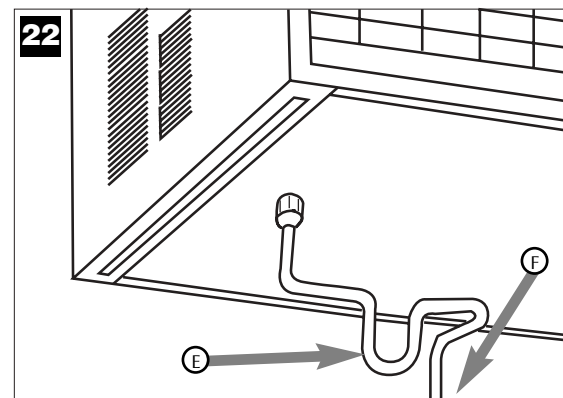
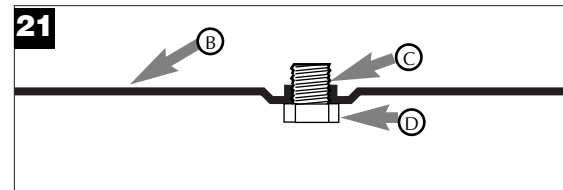
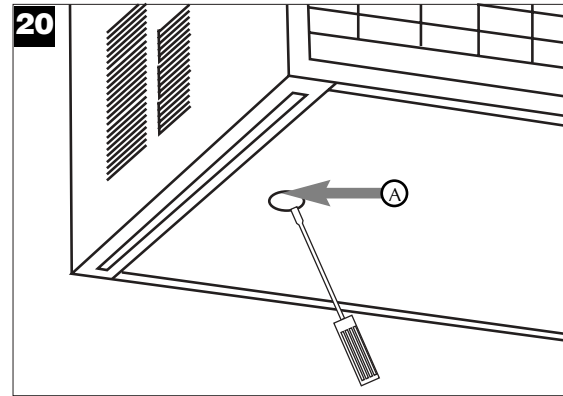

- (A) Cap plug
- (B) Bottom pan
- (C) Condensate drain
- (D) 3/8" pipe fitting fully threaded into condensate drain
- (E) "P" trap
- (F) To closed drain source



## Electronic Control Panel

### (A) Power Control

The Power Control turns the unit on and off.

### (B) Set Temperature/ Timer Display

Shows the set temperature when the unit is in operation and hours when the timer is being set. *THE TEMPERATURE DISPLAY ONLY SHOWS THE SET TEMPERATURE, NOT THE ACTUAL ROOM TEMPERATURE.*

### (C) Temperature/ Timer Hour Controls

These buttons are used to raise or lower the set temperature. By depressing both buttons at once, the display will toggle between Celsius and Fahrenheit. When the timer is being set, these buttons are used to change the hour setting in increments of 1 hour from 00 to 24.

### (D) Mode Control

A green light will indicate which mode is currently being utilized.

**Cool Mode** – The unit will circulate and cool the air.

**Fan Mode** – The unit will only circulate the air.

**Energy Saver Mode** – The fan will switch from the set fan speed to LOW whenever the compressor turns off in response to the thermostat. When the compressor cycles back on, the unit will return to the original fan setting.

### (E) Fan Speed Control- High, Low, and Auto

The fan speed is adjusted with the Fan Speed Control, each time the button is depressed it changes the setting. A green light will indicate which setting is currently being used.

**Auto Feature** –When the AUTO feature is selected while the air conditioner is in the COOL mode, the fan speeds will change automatically as the temperature in the room changes.

- **High fan:** If the room temperature is 4° or more above the set temperature.
- **Low fan:** If the room temperature is less than 4° above the set temperature.

### (F) Timer Control *The timer can be set to either turn the unit on or off.*

#### To turn the unit on using the Timer:

Depress the timer key when the power is off, the display will read 00. Adjust to the desired number of hours before TURN ON using the up/down arrows.

The display will show the time by hours left until TURN ON.

To Turn the timer off, depress the timer key.

A green light next to the Timer Control indicates that the timer is set.

#### To turn the unit OFF using the Timer:

Depress the timer key when the power is on, the display will read 00. Adjust to the desired number of hours before TURN OFF using the up/down arrows. The display will automatically go back to the set temperature after 10 seconds.

To display the amount of time left until TURN OFF, depress the timer button once.

To turn the TIMER OFF, depress the timer button twice.

A green light next to the Timer Control indicates that the timer is set.

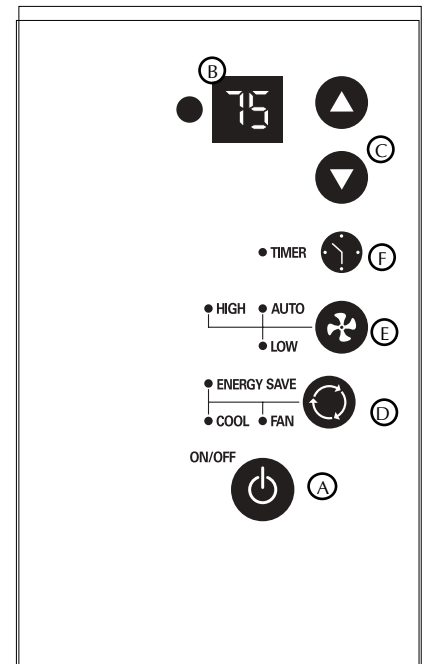

- (A) Power Control
- (B) Temperature/Timer Display
- (C) Temperature/Timer Controls
- (D) Mode Control
- (E) Fan Speed Control
- (F) Timer On/Off

#### **Built-in three minute timing delay.**

***This electronic controlled unit will not automatically resume operation after a power failure.***

***If this electronic unit will not respond to touch pad or remote control commands, it is necessary to unplug the unit from the electrical outlet for five seconds and then plug the unit back in.***

## Air Conditioner Remote Control

The functions work the same as your air conditioner's touch controls.

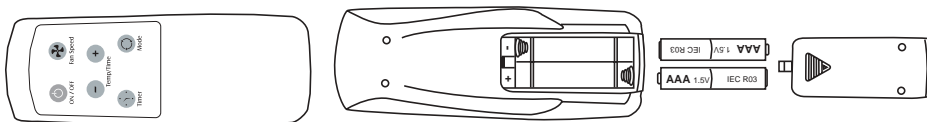

#### **CAUTION:**

- Use only AAA or IEC R03 1.5V batteries.
- Remove the batteries if the remote controller is not used for a month or longer.
- Do not attempt to recharge the supplied batteries
- All batteries should be replaced at the same time.
- Do not dispose of the batteries in a fire as they may explode.
- Do not mix old and new batteries.

- Do not install the batteries with the polarity (+/-) reversed.
- Keep batteries and other things that could be swallowed away from young children. Contact a doctor immediately if an object is swallowed.
- Do not mix alkaline, standard (carbon- zinc), or rechargeable (nickle-cadmium) batteries.

## Directing Airflow

Unit is engineered with adjustable louvers to direct discharge airflow. Louvers are manually adjusted by moving levers in direction of desired airflow (Fig. 23).

## Cleaning Air Filter *EVERY TWO WEEKS: Clean the filter.*

1. Turn unit off.
2. Remove the air filter by grasping the top corners and pulling it up and out of the unit (Fig. 23).
3. Wash in hot soapy water, rinse and shake dry.
4. Replace the filter, with the front of the filter toward you.
5. To dry the filter thoroughly, run your unit for a few minutes. Remember, only a clean filter works properly and delivers top efficiency at every setting.

**Note: Failure to keep air filter clean will result in poor air circulation.**

**DO NOT operate without filter. This can render the unit inoperative.**

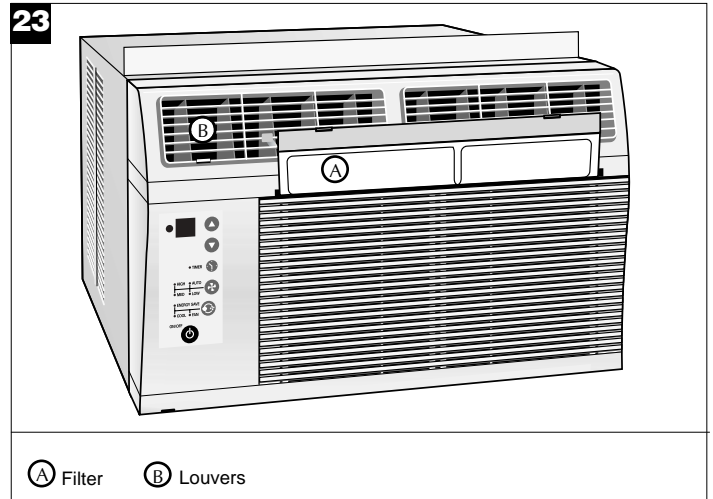

*Proper use and care of your air conditioner will help ensure longer life of the unit. It is recommended to annually inspect and clean the coils and condensate water passages. Expense of annual inspection is the consumers' responsibility.*

**Service** To save time and expense, check the following before calling an authorized servicer.

### Insufficient Cooling

- Shut all windows and doors in room.
- Remove any obstructions from inside and outside louvers.
- Inspect filter and clean if dirty.
- Under certain conditions the cooling coils directly behind the filter, may ice up and block the airflow. This is a common occurrence in air conditioners caused when the outside temperature drops below 70°F (21°C) while the humidity remains high. If this happens, simply turn the unit off and allow the ice to melt, then resume normal operation.

## Troubleshooting Guide

Occurrence	Possible Cause	Solutions
<b>Air conditioner will not operate</b>	<ul style="list-style-type: none"> <li>• Wall plug disconnected.</li> <li>• House fuse blown or circuit breaker tripped.</li> <li>• Unit turned off and then on too quickly.</li> <li>• Thermostat set too low for cooling.</li> </ul>	<ul style="list-style-type: none"> <li>✓ Push plug firmly into wall outlet.</li> <li>✓ Replace fuse with time delay type or reset circuit breaker.</li> <li>✓ Wait 3 minutes before restarting.</li> <li>✓ Adjust thermostat to lower temperature.</li> </ul>
<b>Air from unit does not feel cold enough</b>	<ul style="list-style-type: none"> <li>• Unit in Fan mode.</li> <li>• Temperature set too high.</li> <li>• Room temperature below 70°F.</li> </ul>	<ul style="list-style-type: none"> <li>✓ Set Mode to Cool.</li> <li>✓ Set thermostat to lower temperature.</li> <li>✓ Cooling may not occur until room temperature rises above 70°F.</li> </ul>
<b>Air conditioner cooling, but room is too warm — ice forming on cooling coil behind decorative front</b>	<ul style="list-style-type: none"> <li>• Outdoor temperature below 70°F.</li> <li>• Dirty air filter — air restricted.</li> </ul>	<ul style="list-style-type: none"> <li>✓ To defrost the coil, set mode to Fan. Then, set thermostat to warmer temperature.</li> <li>✓ Clean filter. See “Cleaning the Air Filter” section. To defrost, set mode to Fan.</li> </ul>
<b>Air conditioner cooling, but room too warm — NO ice forming on cooling coil behind decorative front</b>	<ul style="list-style-type: none"> <li>• Dirty air filter — air restricted.</li> <li>• Thermostat set too warm.</li> </ul>	<ul style="list-style-type: none"> <li>✓ Clean air filter. Refer to “Cleaning Air Filter” section.</li> <li>✓ Set thermostat to colder temperature.</li> </ul>
<b>Noise when unit is cooling</b>	<ul style="list-style-type: none"> <li>• Air movement sound.</li> <li>• Sound of fan hitting water-moisture removal system.</li> <li>• Window vibration — poor installation.</li> </ul>	<ul style="list-style-type: none"> <li>✓ The sound of rushing air is normal. If too loud, Fan Speed to Low setting.</li> <li>✓ This is normal when humidity is high. Close doors, windows and registers.</li> <li>✓ Refer to installation instructions — check with installer.</li> </ul>
<b>Water dripping inside when unit is cooling</b>	<ul style="list-style-type: none"> <li>• Improper installation.</li> </ul>	<ul style="list-style-type: none"> <li>✓ Tilt air conditioner slightly to the outside to allow water drainage. Refer to installation instructions — check with installer.</li> </ul>
<b>Water dripping outside when unit is cooling</b>	<ul style="list-style-type: none"> <li>• Unit removing large quantity of moisture from humid room.</li> </ul>	<ul style="list-style-type: none"> <li>✓ This is normal during excessively humid days.</li> </ul>

**How to Obtain Warranty Service**

Service for your Room Air Conditioner will be provided by CareCo through its network of Authorized Independent Servicers nationwide.

Note: Before calling for service, carefully read the "Installation and Operating Instructions" booklet. Then if you need service:

1. Call a CareCo authorized service contractor and advise of the model number, serial number, date of purchase and the nature of your complaint. Service will be provided during normal working hours. Contact your dealer for the name of an authorized service contractor, if unknown to you.

2. If your dealer is unable to give you the name of a service contractor or if you need other assistance, call CareCo at

**1-800-332-6658**

or write:

CareCo

415 Wabash Avenue

Effingham, IL 62401

**Proof of Purchase Date**

It is the responsibility of the consumer to establish the original purchase date for warranty purposes. We recommend that a bill of sale, canceled check or some other appropriate payment record be kept for that purpose.

**Room Air Conditioner Warranty**

(Within the 48 contiguous United States, state of Hawaii, the District of Columbia, Puerto Rico and Canada)

**Full (One Year) Parts and Labor Warranty**

During the first year after the date of original purchase, CareCo will, through its authorized servicers and free of charge to the owner or any subsequent user, repair or replace any parts which are defective in material or workmanship due to normal use. Ready access to the air conditioner for service is the responsibility of the owner.

**Limited (Five Year) Sealed System Warranty/(Two Year) Fan Motor Parts Warranty**

In addition to the full (one year) parts and labor warranty described above, CareCo will, through its authorized servicers or parts distributors, exchange sealed system parts (consisting of compressor, evaporator, condenser, and interconnecting tubing) during the second year through fifth year, and the fan motor during the second year, both from the original date of purchase, providing the parts are defective in material or workmanship. Transportation, handling, or labor costs to diagnose, repair or replace such defective parts are not covered by this limited parts warranty and are the owner's responsibility.

*Note: In the event of any required parts replacement within the period of this warranty, CareCo replacement parts shall be used and will be warranted only for the period remaining on the original warranty.*

**Exceptions**

The above warranty does not cover failure to function caused by damage to the unit while in your possession (other than damage caused by defect or malfunction), or by its improper installation, or by unreasonable use of the unit, including without limitation, failure to provide reasonable and necessary maintenance or to follow the written Installation and Operating Instructions. If the unit is put to commercial, business, rental, or other use or application other than for consumer use, we make no warranties, express or implied, including but not limited to, any implied warranty of merchantability or fitness for particular use or purpose.

*THE REMEDIES PROVIDED FOR IN THE ABOVE EXPRESS WARRANTY ARE THE SOLE AND EXCLUSIVE REMEDIES THEREFOR, NO OTHER EXPRESS WARRANTIES ARE MADE. ALL IMPLIED WARRANTIES, INCLUDING BUT NOT LIMITED TO ANY IMPLIED WARRANTY OF MERCHANTABILITY OR FITNESS FOR A PARTICULAR USE OR PURPOSE, ARE LIMITED IN DURATION TO ONE YEAR FROM THE DATE OF ORIGINAL PURCHASE. IN NO EVENT SHALL CARECO BE LIABLE FOR INDIRECT, INCIDENTAL, OR CONSEQUENTIAL DAMAGES, EVEN IF ADVISED IN ADVANCE OF THE POSSIBILITY OF SUCH DAMAGES. NO WARRANTIES, EXPRESS OR IMPLIED, ARE MADE TO ANY BUYER UPON RESALE.*

Some states do not allow limitations on how long an implied warranty lasts or do not allow the exclusion or limitation of incidental or consequential damages, so the above limitations or exclusions may not apply to you. This warranty gives you specific legal rights, and you may also have other rights which may vary from state to state.

No warranties are made for units sold outside of the above stated areas. Your distributor or final seller may provide a warranty on units sold outside of these areas.

## Advertencia



### TAMAÑOS RECOMENDADOS DE LOS CONDUCTORES DEL CIRCUITO

(Instalados según el código de construcción) :

CAPACIDAD DE LOS FUSIBLES	CALIBRE DE LOS CONDUCTORES
30 AMP	#10 COMO MINIMO



250V  
30A

## Riesgo de Choque Eléctrico



- Enchufe el aparato **solamente** en un tomacorriente eléctrico puesto a tierra.
- Con este aparato **no use** un cordón de extensión ni un adaptador de enchufe.
- **No** haga funcionar el acondicionador de aire sin el panel delantero.
- **El incumplimiento de estas precauciones pueden causar un choque eléctrico, incendio o lesión personal.**
- Este acondicionador de aire tiene una potencia nominal en la placa de serie de 230 voltios, es necesario que sea protegido con su propio fusible o disyuntor y ningún otro aparato debe usar ese mismo disyuntor o fusible.
- Recomendamos que un electricista calificado instale el acondicionador de aire de acuerdo con el código eléctrico nacional y los códigos y reglamentos locales.
- **No** haga funcionar este acondicionador de aire sin protección adecuada del circuito de retardo. Consulte la placa de serie para los requerimientos apropiados de alimentación eléctrica.
- Use solamente conductores de cobre y fusibles de calibre y capacidad adecuada.
- **No** modifique el cordón ni el enchufe del extremo. **No** retire la etiqueta de advertencia del cordón de alimentación.

## Requerimientos Importantes para la Puesta a Tierra



- El cordón de alimentación del acondicionador de aire tiene un enchufe de tres clavijas con puesta a tierra el cual debe ser enchufado en un tomacorriente mural puesto a tierra de tres alvéolos para su protección contra posible riesgo de choque eléctrico.
- Usar un tomacorriente mural sencillo con puesta a tierra que tenga la misma configuración que el enchufe del cordón de alimentación.

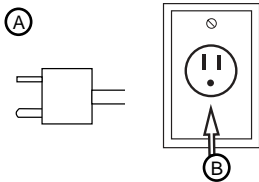

- (A) Enchufe de tres clavijas con puesta a tierra. No Modifique.
- (B) Tomacorriente mural sencillo con puesta a tierra.

## Precauciones de Seguridad Adicionales



- No corte, modifique ni retire ningún pedazo de poliestireno expandido (espuma blanca) situado dentro de este acondicionador de aire.
- No guarde ni use gasolina u otros vapores y líquidos inflamables en la vecindad de este o cualquier otro artefacto. Los vapores emitidos pueden crear un riesgo de incendio o explosión.
- No introduzca objetos en el área de descarga del aire. Esto puede causar daño irreparable a su acondicionador de aire.
- No vierta líquidos de limpieza en el acondicionador de aire pues esto puede causar un malfuncionamiento. Use un paño húmedo para limpiarlo.
- Evite usar solventes fuertes para limpiar el acondicionador de aire.
- Limpie el filtro del acondicionador de aire cada dos semanas para evitar sobrecalentamiento causado por obstrucción del aire.
- No obstruya el área de entrada del aire de su acondicionador, pues esto puede causar sobrecalentamiento, lo cual activará el interruptor de seguridad y apagará el aparato.
- No bloquee la circulación del aire hacia las rejillas de ventilación exteriores del gabinete.
- No obstruya el flujo del aire hacia el interior con persianas, cortinas o muebles o hacia el exterior con arbustos, recintos u otros edificios.
- No haga funcionar el acondicionador de aire teniendo instalada la cubierta protectora exterior. Esto podría resultar en daño mecánico dentro del acondicionador de aire.

## Partes de Instalación

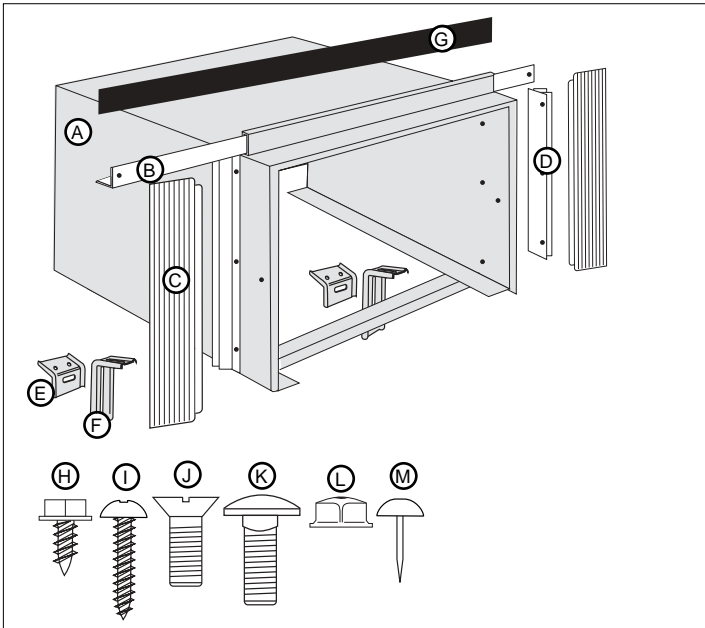

- |                                    |  |
|------------------------------------|--|
| (A) Gabinete                       | (H) Tornillos (6)                                      |
| (B) Deslizadora                    | (I) Tornillo de madera de 1" (6)                       |
| (C) Panel de relleno               | (J) Tornillo para metales de 5/8" pulgadas de largo(2) |
| (D) Sello lateral del gabinete     | (K) Perno de coche                                     |
| (E) Soporte del alféizar           | (L) Tuerca de reborde (4)                              |
| (F) Soporte de apoyo               | (M) Tachuela de tapicero (6)                           |
| (G) Sellador de espuma de plástico |  |

## Requisitos de la ventana 28 1/2 a 40 pulgadas

El acondicionador de aire se prepara en la fábrica para una instalación estándar en ventanas de guillotina con una abertura a lo ancho de 28 1/2 a 40 pulgadas de ancho y 21 pulgadas de altura mínima desde el bastidor inferior hasta el quicio de la ventana.

**Nota:** La unidad puede instalarse en una ventana de 27 pulgadas de ancho, si se retiran las cortinillas laterales del gabinete. Utilice sellador de espuma de goma para llenar las aberturas entre los lados del gabinete y la moldura de tope de la ventana.

## Retiro de la parte delantera decorativa

Desmontar el panel frontal del gabinete desatornillando los tornillos de sujeción en ambos lados de la unidad (Fig. 3).

### Cómo retirar el chasis

Quitar los dos (2) tornillos de transporte, localizados en ambos lados de la cabina.

Deslizar el chasis fuera del gabinete tirando hacia adelante mientras se sujeta el gabinete (Fig. 4).

Tenga cuidado cuando esté trabajando alrededor de las esquinas afiladas del gabinete para evitar heridas o ropas rasgadas.

## Herramientas necesarias

- Destornillador común
- Nivel
- Martillo
- Cuchillo
- Regla o cinta métrica
- Destornillador, llave o matraca hexagonales

**los partes de installation san located behind the decorative front.**

**Mueva o instale el acondicionador de aire con la ayuda de dos o más personas. De lo contrario podrá lesionarse.**

**Tenga cuidado cuando esté trabajando alrededor de las esquinas afiladas del gabinete para evitar heridas o ropas rasgadas.**

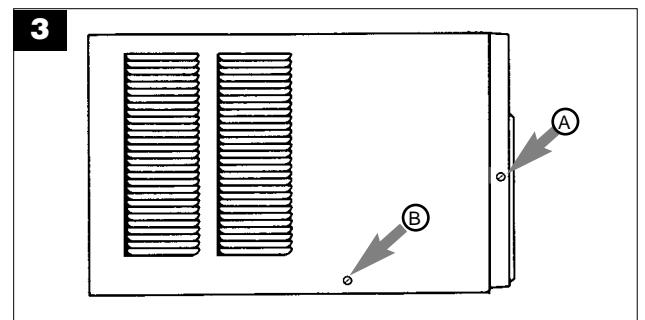

- (A) Tornillo de acoplamiento (B) Tornillo de transporte

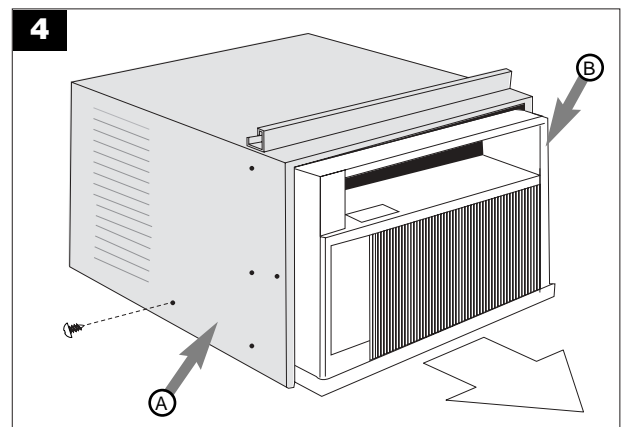

- (A) Gabinete (B) Chasis

**Cómo instalar el gabinete en la ventana (montaje a ras)**

1. Fije los sellos lateral del gabinete a los agujeros existentes en el gabinete usando los seis (6) tornillos suministrados (Fig. 5).
2. Abra la ventana y marque el centro del quicio de la ventana. Coloque cuidadosamente el gabinete en la ventana y alinee la marca del centro en la barra separadora con la marca del centro del quicio de la ventana.
3. Cierre la ventana hasta que toque la parte de atrás de la barra de retención superior. No cierre la ventana tan apretadamente que no se puedan mover las deslizadoras. (No soltar el gabinete hasta que el bastidor inferior de la ventana esté en su posición final.)
4. Monte el gabinete al antepecho de ventana con dos (2) tornillos de una pulgada insertados a través de cada carril del gabinete asegurándolos dentro del antepecho de ventana (Fig. 6).

5. Conecte flojamente el soporte del alféizar al soporte de apoyo, con el perno de coche y la tuerca de reborde (Fig. 7).
6. Con un tornillo para metales 5/8 de pulgada de largo y una tuerca de reborde, conecte el soporte de apoyo al riel del gabinete. Sirva del orificio del riel que se alinea con el soporte del alféizar en el borde exterior del alféizar de la ventana (Fig. 8).

Conecte el soporte del alféizar al alféizar de la ventana mediante tornillos de una pulgada de largo. Apriete el perno de coche y la tuerca de reborde.

Ceróiese de que el gabinete conserve su inclinación externa. Esto permitirá que el acondicionador de aire se incline\* un poco hacia abajo en el exterior, evitando de esta manera que el agua entre en la habitación.

\* (1/2 burbuja alejada del centro, de un nivel de carpintero)

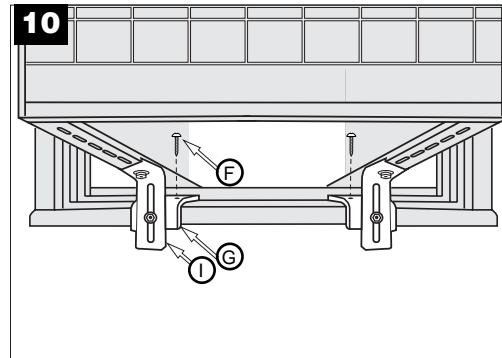
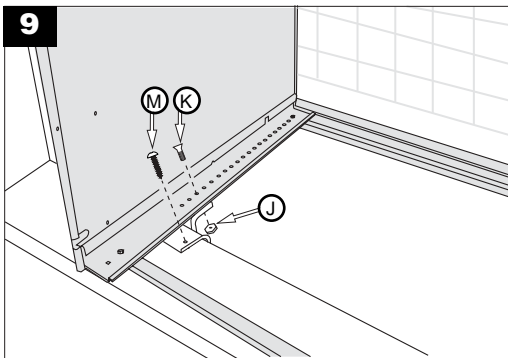
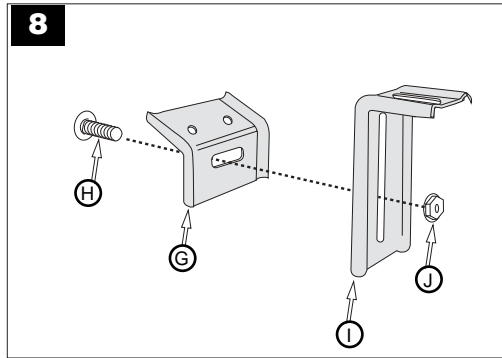
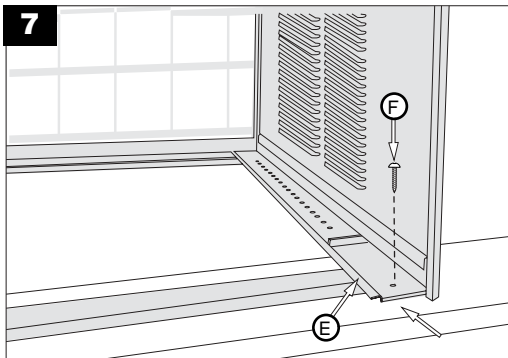
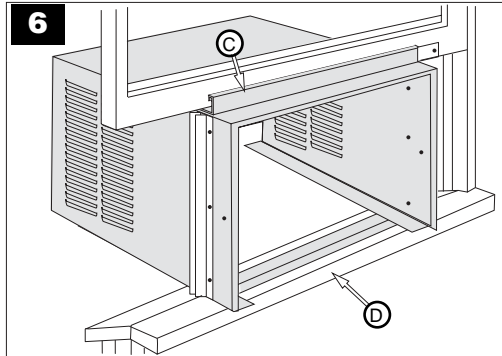
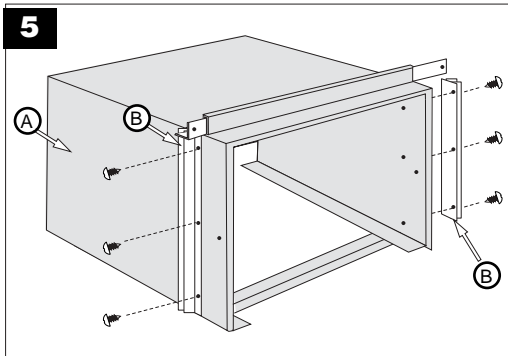

- (A) Gabinete
- (B) Sello lateral del gabinete
- (C) Barra de retención superior
- (D) Centro del quicio de la ventana
- (E) Carril del gabinete
- (F) Tornillo de madera de 1"
- (G) Soporte del alféizar
- (H) Perno de coche
- (I) Soporte de apoyo
- (J) Tuerca de reborde
- (K) Tornillo para metales de 5/8" pulgadas de largo

**Nota:** Todas las piezas de apoyo deberán asegurarse a madera, material de albañilería o metal firme.

**Precaución:** No bloquee la circulación del aire de las rejillas exteriores del gabinete.

**Instalación diferente al montaje a ras**

Para instalar la unidad de modo que se proyecte en la habitación, será necesario reubicar la barra de retención superior, los selladores laterales, y la barra de separación inferior.

1. Verifique que las rejillas laterales de la parte exterior del gabinete no queden bloqueadas al colocar la unidad en la habitación.
2. Retire del gabinete la barra de retención superior, los selladores laterales del gabinete, y la barra separadora inferior. Reubíquelos hasta encontrar la proyección deseada dentro de la habitación.

3. Utilizando la barra de retención superior y los selladores laterales del gabinete como plantillas, ubique y perforo cinco (5) orificios de montaje de 7/32" en la parte superior del gabinete y tres (3) en cada costado del gabinete.
4. Utilice material de sellar para llenar los orificios de la parte superior y de los lados del gabinete que quedaron expuestos cuando se reubicaron la barra de retención superior y los selladores laterales del gabinete.
5. Siga las instrucciones precedentes.

**Cómo instalar los paneles de llenado en la ventana**

1. Medir la distancia "X" entre la cara de la moldura de tope de la ventana y el lado del gabinete (Fig. 10).

Nota: Medir ambos lados de la unidad por separado.

2. Reste una muesca (3/16") de la medición "X" para obtener el ancho necesario. Utilizando un cuchillo afilado, raspe la muesca hasta que el panel de llenado se debilite lo suficiente para desprenderlo (Fig. 11).

3. Insertar el borde cortado del panel de relleno en la ranura de sellar del costado del gabinete (posición 1). Dejar un pequeño espacio en la base de la ranura de sellar del costado del gabinete (Fig. 12).

Rotar el panel de relleno hacia atrás en el marco de la ventana hasta que el quicio de la ventana quede despejado. Empujar el panel de relleno hacia abajo contra el alféizar de la ventana (posición 2) (Fig. 13).

Deslizar el panel de relleno sacándolo del gabinete del acondicionador de aire hasta que el reborde del panel de relleno haga contacto con la moldura de tope de la ventana (posición 3) (Fig.13).

4. Unir el panel de relleno a la cara de la moldura de tope de la ventana clavando tachuelas de tapicero en los orificios del reborde del panel de relleno (Fig. 14).
5. Sacar las deslizadoras hasta que hagan contacto con la cara de la moldura de tope de la ventana (Fig. 15).
6. Tirar hacia abajo el bastidor inferior de la ventana y trabarlo en su lugar instalando un tornillo de una pulgada de largo por el orificio de la deslizadora en el bastidor de la ventana (Fig. 16).

**Cómo instalar el chasis en el gabinete**

1. Deslice el chasis en el gabinete e inserte el cordón de alimentación en la muesca del gabinete. Cerciñese de que la parte delantera del chasis esté al mismo nivel de la parte delantera del gabinete (Fig. 17).
2. Vuelva a colocar el panel frontal y los tornillos de acoplamiento.
3. Corte el largo correcto del sellador de espuma de plástico e insértelo entre el bastidor de ventana superior e inferior (Fig. 18).
4. Usar el sellador proveído para llenar pequeñas aberturas.

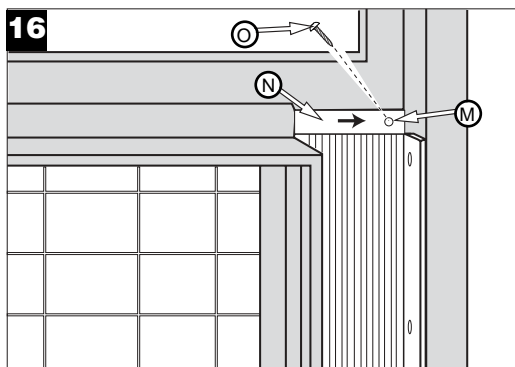
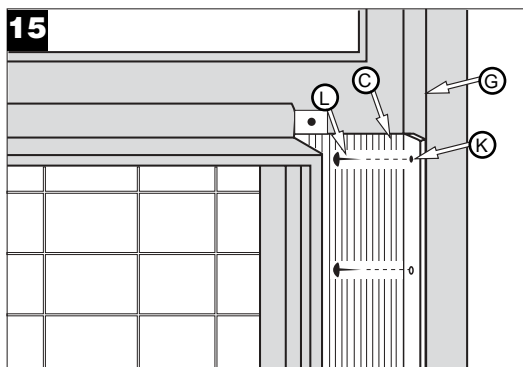
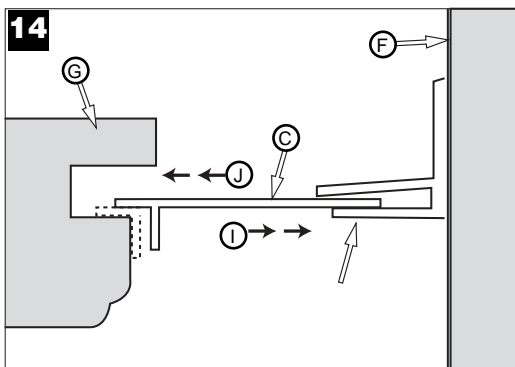
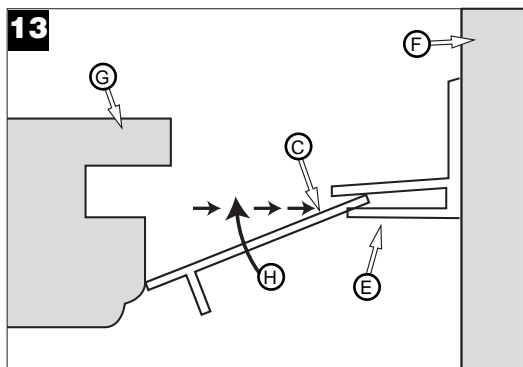
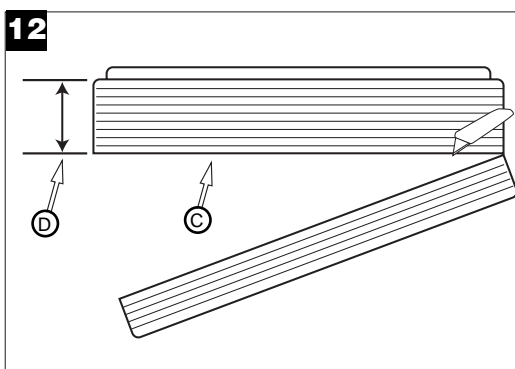
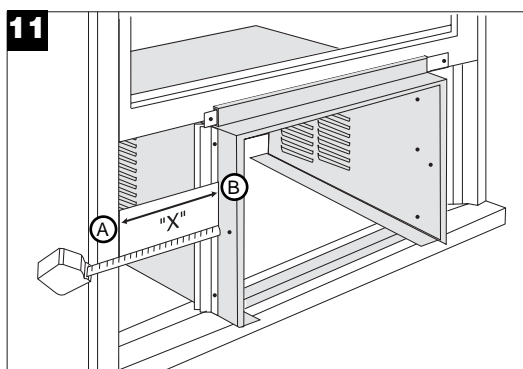

- Ⓐ Cara de la moldura de tope de la ventana
- Ⓑ Lado del gabinete
- Ⓒ Panel de relleno
- Ⓓ "X" menos una ranura (3/16 pulgada)
- Ⓔ Sello lateral del gabinete
- Ⓕ Gabinete
- Ⓖ Moldura de tope de la ventana
- Ⓗ Posición 1
- Ⓘ Posición 2
- Ⓙ Posición 3
- Ⓚ Orificios en el reborde
- Ⓛ Tachuela de tapicero
- Ⓜ Orificio en deslizadora
- Ⓝ Deslizadora
- Ⓞ Tornillo de una pulgada de largo

## Instalación Empotrado en la Pared

Este acondicionador de aire ha sido diseñado como un chasis deslizante, haciendo que sea posible su instalación empotrada en la pared, tanto en muros de construcción antigua como moderna. Recomendamos que este tipo de instalación sea realizado con ayuda profesional.

• **IMPORTANTE:** Este aparato debe ser instalado de acuerdo con todos los códigos y reglamentos eléctricos y de construcción aplicables.

• Se recomienda que usted solicite ayuda para instalar el aparato y que use una técnica de alzamiento adecuado para evitar lesión personal.

• Es importante que usted inspeccione el estado de la pared donde se instalará el acondicionador de aire.

• Asegúrese de que la pared pueda soportar el peso del acondicionador de aire.

• Todas las rejillas de ventilación del gabinete DEBEN QUEDAR hacia el lado exterior de la pared. NO BLOQUEE LAS REJILLAS DE VENTILACION LATERALES.

• El gabinete debe ser instalado de modo que quede nivelado de lado a lado y con una ligera inclinación hacia abajo desde el interior al exterior.

1. Retire primero el panel decorativo delantero y el chasis del gabinete. Retire la barra superior del gabinete.
2. Determine el tamaño de la abertura para construir un marco de madera agregando 1/8" al ancho y a la altura del gabinete. Mida la altura desde la parte superior del gabinete hasta la barra inferior. Agregue esta medidas al grosor de la madera usada para construir el marco. Esto determinará el tamaño necesario de la cavidad en la pared. El marco debe construirse usando madera de por lo menos 1" de espesor. Cuando se determine el grosor del marco acabado, asegúrese de que este no cubra las rejillas de ventilación laterales del gabinete.
3. Instale el marco terminado en la cavidad mural de manera que quede a escuadra y nivelado, luego clévelo o atorníllelo firmemente en la pared e introduzca el gabinete en la cavidad mural ya preparada con el marco.
4. Asegúrese de que el gabinete sobresalga de la pared 1-1/4" en la parte superior y 1-1/4" en la parte inferior hacia la habitación para asegurar una inclinación adecuada y acceso al tornillo antirrobo, luego asegure el gabinete en el marco instalando doce (12) tornillos de madera de 1" (no suministrados) a través de los agujeros taladrados en el gabinete y hacia el marco.

Si el acondicionador se instala en un muro enchapado de ladrillo se debe usar un dintel angular de acero para sostener los ladrillos que están arriba del gabinete.

5. Una vez que se haya instalado el gabinete obture todas las aberturas en el interior y exterior entre el marco acabado y el gabinete para evitar que la humedad penetre al interior de la pared. El uso de un guardaaguas (vierteaguas) ayudará también a evitar que el agua gotee dentro de la pared.
6. Instale el chasis en el gabinete.

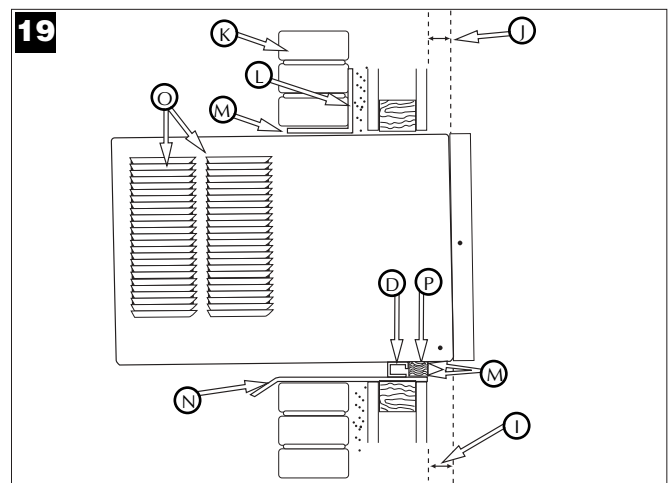
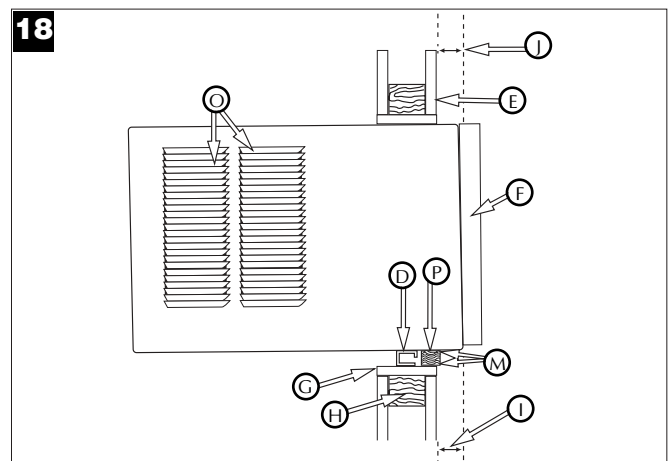
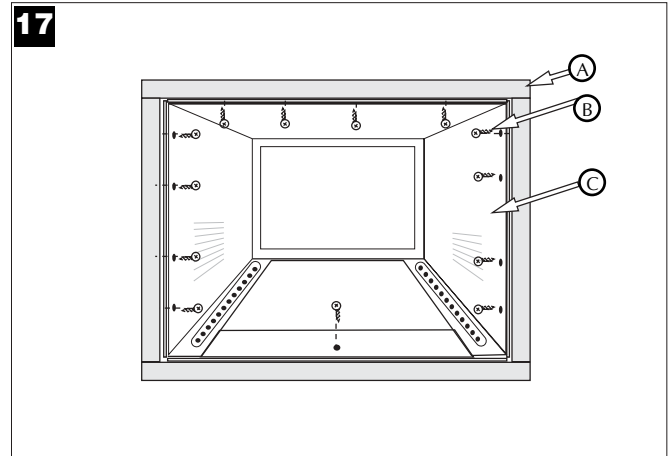

- |   |   |
|---|---|
| (A) Marco de madera   | (H) Marco de madera de 2" por todo el rededor |
| (B) Tornillos de madera de 1"   | (I) Espacio de 1-1/2"                         |
| (C) Gabinete  | (J) Espacio de 1-1/4"                         |
| (D) Barra inferior  | (K) Enchapado de ladrillo                     |
| (E) Pared   | (L) Dintel angular                            |
| (F) Panel decorativo delantero  | (M) Material obturador                        |
| (G) Soporte de madera de por lo menos 1 x 6 (clavado o atornillado en el marco de madera) | (N) Guardaaguas (Vierteaguas)                 |
|   | (O) Rejillas de ventilacion relleno de madera |
|   | (P) relleno de madera                         |



### Drenaje de condensación

Se proporciona un drenaje de condensación para desviar el agua excesiva cuando el acondicionador de aire se instala sobre una puerta o acera.

1. Separar el tapón del drenaje de condensación (ubicado en la parte inferior de la bandeja). Utilizar un conector de tubo de 3/8" y enroscar completamente el drenaje de condensación (Fig. 20).
2. Atornillar un ajuste de tubo de 3/8" en el drenaje de condensación. El ajuste deberá sobresalir aproximadamente 1/2" sobre la bandeja inferior cuando esté completamente enroscado en el drenaje de condensación (Fig. 21).
3. Si se utiliza una fuente de drenaje abierta para eliminar el producto de la condensación, podrá hacerse pasar un tubo de plástico o de goma directamente desde el ajuste de tubo hasta la fuente de drenaje abierta. Si se utiliza una fuente de drenaje cerrada (tubería estructural interna), deber haber una trampa "P" entre el ajuste de tubo de 3/8" y la fuente de drenaje cerrada (Fig. 22).

Consulte al distribuidor o importador autorizado en caso de necesitar instrucciones para instalaciones alternativas.

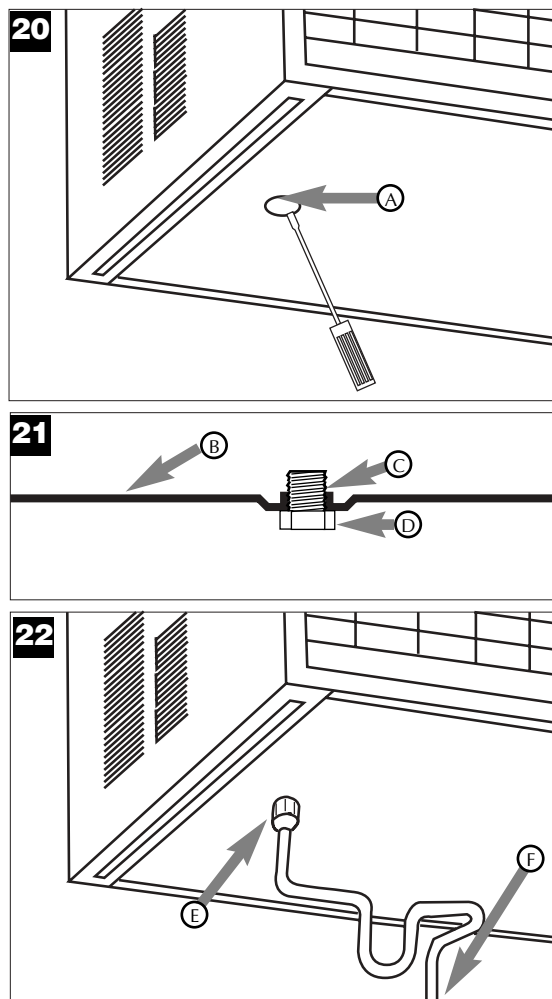

- (A) Tapón
- (B) Bandeja inferior
- (C) Drenaje de condensación
- (D) Ajuste de tubo de 3/8" completamente enroscada en el drenaje de condensación
- (E) Hacia fuente de drenaje
- (F) Trampa "P"

## PANEL DE CONTROL ELECTRÓNICO

### (A) Control de alimentación

El control de alimentación enciende y apaga la unidad.

### (B) Pantalla de temperatura/hora

Muestra la temperatura fijada o la configuración del reloj. **LA PANTALLA DE TEMPERATURA SÓLO MUESTRA LA TEMPERATURA FIJADA, NO LA TEMPERATURA REAL DE LA HABITACIÓN.**

### (C) Controles de temperatura/hora

Estos botones se usan para subir o bajar la temperatura fijada en incrementos de 1° de 66° a 88°. También suben y bajan la hora en incrementos de 1 hora de 00 a 24 horas cuando se está programando el reloj. Para pasar de °F a °C y viceversa presione ambos controles al mismo tiempo.

### (D) Control de modo

El control de modo tiene dos posiciones: FAN (Ventilación) y COOL (Enfriamiento).

Las posiciones se ajustan con el botón del Control de modo. Una luz verde indica qué posición se está usando actualmente. Cuando se selecciona el modo COOL (Enfriamiento), la unidad hará circular el aire y lo enfriará. Si se selecciona el modo FAN (Ventilación), la unidad sólo hará circular el aire.

### (E) Control de la velocidad del ventilador

El control de velocidad del ventilador tiene tres posiciones: High (alta), Low (baja) y Auto (automática). Las posiciones se ajustan con el botón de velocidad del ventilador. La posición cambia cada vez que se presiona el botón. Una luz verde indica qué posición se está usando actualmente.

Cuando se selecciona la función Auto mientras el acondicionador de aire se encuentra en el modo COOL (enfriamiento), la velocidad del ventilador cambiará automáticamente a medida que cambia la temperatura de la habitación.

- 4° o más sobre la temperatura fijada: la unidad estará en el modo HI FAN (Ventilación alta).
- 4° o menos por encima de la temperatura fijada: la unidad estará en el modo LO FAN (Ventilación baja).

### (F) Control del reloj

**El temporizador puede hacer que la unidad se prenda o apague.**

#### Para PRENDER la unidad usando el temporizador:

- Presione la tecla del temporizador cuando el suministro de energía esté apagado, la pantalla leerá 00. Ajuste al número deseado de horas antes que SE PRENDA usando las flechas de arriba / abajo.
- La pantalla mostrará el tiempo por horas que faltan para que SE PRENDA.
- Para apagar el temporizador, presione la tecla del temporizador.
- Una luz verde junto al control del temporizador indica que se ha prendido.

#### Para APAGAR la unidad usando el temporizador.

- Presione la tecla del temporizador cuando el suministro de energía esté prendido, la pantalla leerá 00. Ajuste al número de horas deseadas antes de APAGAR usando las flechas de arriba / abajo. La pantalla irá automáticamente a la temperatura programada después de 10 segundos.
- Para mostrar la cantidad de tiempo hasta que SE APAGUE, presione el botón del temporizador una vez.
- Para APAGAR el temporizador, presione el botón dos veces.
- Una luz verde junto al control del temporizador indica que se ha prendido.

## Control Remoto de Acondicionador de Aire

Las funciones trabajan igual que los controles manuales de su acondicionador de aire.

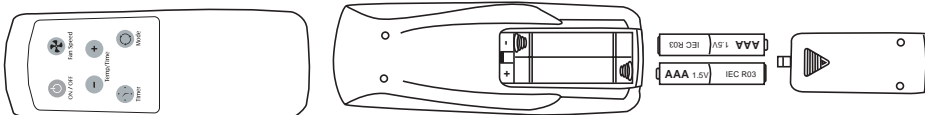

### ATENCIÓN

- Use solamente pilas AAA o IEC R03 de 1,5V.
- Retire las pilas si el control remoto no va a ser usado durante un mes o más.
- No intente recargar las pilas suministradas.
- Todas las pilas deben ser reemplazadas a un mismo tiempo.
- No incrinere las pilas pues pueden explotar.
- No instale las pilas con la polaridad (+/-) inversa.

- No mezcle pilas alcalinas, standard (carbon-zinc), con pilas recargables (nickel-cadium).
- Mantenga fuera del alcance de los niños pequeños las pilas y otros artículos que puedan ser tragados. Póngase inmediatamente en contacto con un médico si un niño pequeño se traga un objeto.

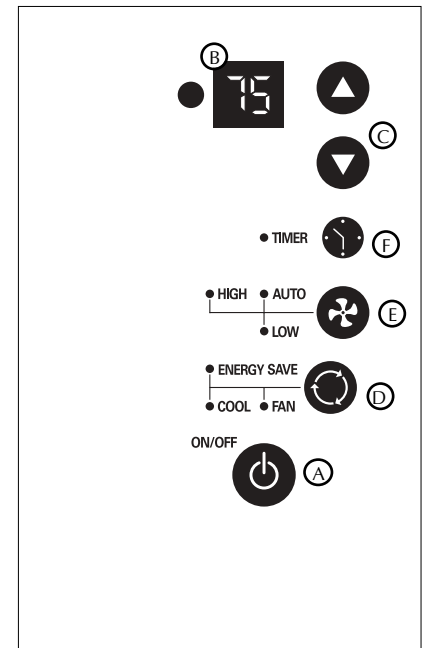

- (A) Control de alimentación
- (B) Pantalla de temperatura/hora
- (C) Controles de temperatura/hora
- (D) Control de modo
- (E) Control de la velocidad del ventilador
- (F) Control del reloj

### Mecanismo de retraso de tres minutos incorporado

Este aparato controlado electrónicamente reanudará su operación después de la interrupción del servicio eléctrico.

Si este aparato electrónico no responde a los mandos del control remoto o cojinete táctil, será necesario desenchufarlo cinco segundos y luego volver a enchufar.

## Orientación de la corriente de aire

La unidad viene equipada con rejillas directrices ajustables que permiten dirigir la descarga de la corriente de aire. Las rejillas pueden ajustarse manualmente moviendo las palancas en la dirección deseada (Fig. 23).

## Limpieza del filtro de aire

CADA DOS SEMANAS: Limpie el filtro.

1. Ponga el control maestro en posición apagado.
2. Para retirar el filtro de aire, sujételo de las esquinas superiores y remuévalo hacia arriba y hacia afuera (Fig. 23).
3. Lávelo con agua caliente enjabonada, enjuáguelo, sacúdalo y séquelo.
4. Al ponerlo de nuevo en su lugar, asegúrese que el lado frontal quede mirando a usted.
5. Para secar bien el filtro, haga funcionar la unidad durante unos minutos. Recuerde, que sólo un filtro limpio hará funcionar su unidad correctamente y dará siempre el servicio más eficiente.

**Advertencia:** El no mantener limpio el filtro podría resultar en baja circulación del aire. NUNCA haga funcionar la unidad sin el filtro ya que puede quedar inutilizable.

23

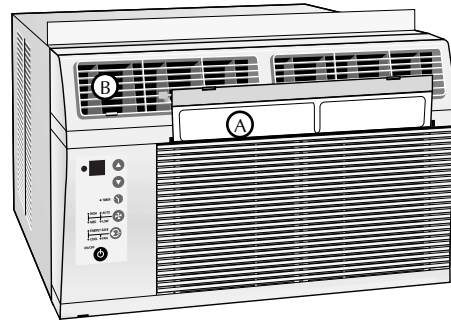

(A) Filtro de aire

(B) Rejillas directrices ajustables

**El uso y mantenimiento adecuados del acondicionador de air prolongará la vida útil de la unidad. Se recomienda inspeccionar y limpiar anualmente el serpentín y los pasajes para agua de condensación. El cliente deberá cubrir los gastos de inspección anual.**

Problema	Causa posible	Soluciones
El acondicionador de aire no funciona	<ul style="list-style-type: none"> <li>• No está enchufado correctamente.</li> <li>• Se quemó el fusible de la casa o se activó el disyuntor.</li> <li>• La unidad fue apagada y vuelta a encender demasiado rápido.</li> <li>• El termostato está en una posición demasiado baja para enfriamiento.</li> </ul>	<ul style="list-style-type: none"> <li>✓ Enchúfelo correctamente en el tomacorriente.</li> <li>✓ Reemplace el fusible con uno de acción retardada o vuelva a conectar el disyuntor.</li> <li>✓ Si se apaga el acondicionador de aire, espere 3 minutos antes de volver a encenderlo.</li> <li>✓ Ajuste el termostato a una posición más alta para que la unidad pueda enfriar.</li> </ul>
El aire que sale de la unidad no está lo suficientemente frío	<ul style="list-style-type: none"> <li>• El selector se encuentra en la posición FAN (ventilador).</li> <li>• El termostato se encuentra a una temperatura demasiado alta.</li> <li>• La temperatura de la habitación es inferior a 21°C (70°F).</li> </ul>	<ul style="list-style-type: none"> <li>✓ Mover el selector a la posición COOL (enfriamiento).</li> <li>✓ Regular el termostato a una temperatura más baja.</li> <li>✓ Es posible que no se produzca enfriamiento hasta que la temperatura de la habitación supere los 21°C (70°F).</li> </ul>
El acondicionador de aire está enfriando, pero la temperatura de la habitación es demasiado alta, y se está formando hielo alrededor del serpentín de enfriamiento detrás del frente decorativo	<ul style="list-style-type: none"> <li>• La temperatura exterior es inferior a 21°C (70°F).</li> <li>• El filtro de aire está sucio – el aire no puede pasar.</li> </ul>	<ul style="list-style-type: none"> <li>✓ Para descongelar el serpentín, seleccione la posición FAN (ventilador). Luego, suba la temperatura del termostato.</li> <li>✓ Limpie el filtro. Consulte la sección. "Limpieza del filtro de aire". Para descongelar, seleccione la posición FAN (ventilador).</li> </ul>
El acondicionador de aire está enfriando, pero la temperatura de la habitación es demasiado alta, y NO se está formando hielo alrededor del serpentín de enfriamiento detrás del frente decorativo	<ul style="list-style-type: none"> <li>• El filtro de aire está sucio – el aire no puede pasar.</li> <li>• El termostato se encuentra a una temperatura demasiado alta.</li> </ul>	<ul style="list-style-type: none"> <li>✓ Limpie el filtro. Consulte la sección. "Limpieza del filtro de aire".</li> <li>✓ Baje la temperatura del termostato.</li> </ul>
La unidad hace ruido al enfriar	<ul style="list-style-type: none"> <li>• El sonido es causado por el movimiento del aire.</li> <li>• El sonido se debe al contacto del ventilador con el agua del sistema deshumidificador.</li> <li>• Vibración de la ventana – mala instalación.</li> </ul>	<ul style="list-style-type: none"> <li>✓ El sonido del movimiento del aire es normal. Si es demasiado fuerte, mueva el selector a una posición de ventilador más baja.</li> <li>✓ Esto es normal en ambientes con humedad alta. Cierre las puertas, ventanas y compuertas de tiro.</li> <li>✓ Consulte las instrucciones de instalación – consulte a un instalador.</li> </ul>
Goteo de agua dentro del acondicionador de aire cuando está enfriando	<ul style="list-style-type: none"> <li>• Instalación incorrecta.</li> </ul>	<ul style="list-style-type: none"> <li>✓ Incline ligeramente el acondicionador de aire hacia el exterior para desaguar el agua. Consulte las instrucciones de instalación – verifique con el instalador.</li> </ul>
Goteo de agua fuera del acondicionador de aire cuando está enfriando	<ul style="list-style-type: none"> <li>• El acondicionador de aire esta extrayendo gran cantidad de humedad de habitación.</li> </ul>	<ul style="list-style-type: none"> <li>✓ Esto es normal durante días excesivamente húmedos.</li> </ul>

**Cómo obtener servicio o piezas de garantía**

El servicio para su acondicionador de aire será provisto por CareCo con estaciones de servicio independientes CareCo autorizadas en todo el país.

Nota: Antes de solicitar servicio, lea cuidadosamente el folleto de "Instrucciones de Instalación y Uso". Luego, si necesita servicio:

1. Llame a un taller de servicio autorizado CareCo y suminístreles el número de modelo, número de serie, la fecha de compra y la naturaleza del problema. El servicio se prestará durante horas normales de trabajo. Comuníquese con su distribuidor para obtener recomendaciones sobre una estación de servicio autorizada.
2. Si su distribuidor no puede proporcionarle el nombre de un taller de servicio o si necesita otro tipo de asistencia, llame al siguiente número gratis para obtener el nombre de un taller de servicio autorizado o distribuidor de piezas autorizado:

1-800-332-6658

o escriba al:

Departamento de Servicio de CareCo  
415 W. Wabash Ave.  
Effingham, IL 62401 EE. UU.

Prueba de la fecha de compra

El establecimiento de la fecha de compra original para efectos de la garantía es responsabilidad del consumidor. Recomendamos mantener la factura de compra, el cheque cancelado o algún otro registro de pago apropiado para dicho efecto.

**Garantía del Acondicionador de Aire Individual**

*(Válida en los 48 Estados Unidos continentales, en el estado de Hawái, en el Distrito de Columbia, Puerto Rico y Canadá)*

**Garantía Completa de Un Año para Repuestos y Mano de Obra**

Durante el primer año desde de la fecha de compra original, CareCo a través de sus técnicos autorizados y en forma gratuita para el propietario o para cualquier usuario subsiguiente, reparará o reemplazará cualquier pieza que esté defectuosa en cuanto a material o fabricación durante uso normal. El fácil acceso al acondicionador de aire para su reparación es la responsabilidad del propietario.

**Garantía Limitada del Sistema Sellado (Cinco Años)/Garantía de las Piezas del Motor del Ventilador (Dos Años)**

Además de la garantía completa de un año para piezas y mano de obra descrita anteriormente, CareCo a través de sus técnicos autorizados o distribuidores de repuestos cambiará las piezas del sistema sellado (compuesto del compresor, evaporador, condensador y tubería de interconexión) desde el segundo al quinto año y el motor del ventilador desde el segundo año, ambos desde la fecha original de compra siempre que las piezas estén defectuosas en cuanto a material o fabricación. Los costos de transporte, manipulación o mano de obra para diagnosticar, reparar o reemplazar tales piezas defectuosas no están cubiertas por esta garantía limitada de repuestos y son la responsabilidad del propietario.

*Nota: En caso de que sean necesarios repuestos dentro del período de esta garantía, se usarán repuestos de CareCo legítimos y tales repuestos serán garantizados solamente por el período restante de la garantía original.*

**Excepciones**

La garantía anterior no cubre el malfuncionamiento causado por daño al acondicionador de aire mientras está en su poder (a excepción de que el daño sea causado por defecto o malfuncionamiento) o por su instalación incorrecta o por uso irrazonable del acondicionador de aire, incluyendo pero sin limitar la falta de mantenimiento razonable y necesario o el incumplimiento de las instrucciones de funcionamiento y de instalación suministradas por escrito. Si el acondicionador de aire es usado para propósitos comerciales, de arrendamiento u otro uso o aplicación que no sea para uso doméstico, no ofrecemos ninguna garantía expresa o implícita incluyendo pero sin limitar cualquiera garantía implícita de comercialización o aptitud para un propósito o uso particular.

*LAS SOLUCIONES DESCRITAS EN LA GARANTIA EXPRESA ANTERIOR SON LAS UNICAS Y EXCLUSIVAS SOLUCIONES OFRECIDAS, NO SE HACE NINGUNA OTRA GARANTIA EXPRESA. TODAS LAS GARANTIAS IMPLICITAS, INCLUYENDO PERO SIN LIMITAR, LA GARANTIA IMPLICITA DE COMERCIALIZACION O APTITUD PARA UN USO O PROPOSITO ESPECIFICO, SE LIMITAN EN DURACION A UN AÑO DESDE LA FECHA DE COMPRA ORIGINAL. BAJO NINGUNA CIRCUMSTANCIA CareCo SERA RESPONSABLE POR DAÑOS INDIRECTOS, INCIDENTALES O CONSECUENTES, AUN SI ES NOTIFICADO POR ADELANTADO DE LA POSIBILIDAD DE TALES DAÑOS. NO SE OFRECE NINGUNA GARANTIA, EXPRESA O IMPLICITA A NINGUN COMPRADOR DESPUES DE LA REVENTA.*

En algunos estados no se permiten las limitaciones respecto a la duración de la garantía implícita o no se permite la exclusión o limitación de daños incidentales o consecuentes, por lo tanto las limitaciones o exclusiones anteriores pueden que no se apliquen en su caso. Esta garantía le otorga derechos legales específicos y usted puede también tener otros derechos que pueden variar de un estado a otro.

No se ofrece ninguna garantía para los acondicionadores de aire vendidos fuera de las regiones indicadas anteriormente. Su distribuidor o vendedor final le pueden ofrecer una garantía para los acondicionadores de aire vendidos fuera de estos lugares.

**Avertissement**



**CALIBRE RECOMMANDÉ DES CONDUCTEURS**

(selon le code du bâtiment) :

CAPACITÉ DU FUSIBLE 30 A	CALIBRE DES CONDUCTEURS N° 10 ou plus gros
--------------------------------	--



250V  
30A

**Risque de choc électrique** ⚠

- Brancher l'appareil uniquement sur une prise de courant électrique reliée à la terre.
- Ne pas utiliser avec cet appareil un câble de rallonge ou un adaptateur de fiche.
- Ne pas faire fonctionner cet appareil lorsque le panneau de façade est enlevé.
- Le non-respect de ces précautions peut entraîner choc électrique, incendie ou blessures.
- Si la plaque signalétique du climatiseur indique qu'il doit être alimenté sous 230 volts, il faut que l'appareil soit protégé par son propre fusible ou disjoncteur, et aucun autre appareil ne devrait être branché sur le même circuit d'alimentation.
- Il est recommandé qu'un électricien qualifié installe l'appareil conformément aux prescriptions du code national des installations électriques et des codes et règlements locaux applicables.
- Ne pas faire fonctionner ce climatiseur si le circuit d'alimentation n'est pas protégé par un fusible ou disjoncteur chronométré de capacité convenable. Pour les caractéristiques d'alimentation électrique, voir la plaque signalétique de l'appareil.
- Utiliser uniquement des conducteurs en cuivre et dispositifs de protection de calibre et de capacité adéquate.
- Ne pas modifier le cordon d'alimentation ou la fiche de branchement. N'enlever aucune étiquette d'avertissement fixée sur le cordon d'alimentation.

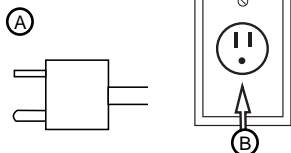

**(A)** Fiche de branchement à trois broches (liaison à la terre).  
Ne pas modifier la fiche de branchement.

**(B)** Prise de courant murale simple avec liaison à la terre.

**Liaison à la terre - Exigences importantes** ⚠

- Pour la protection des utilisateurs contre les risques de choc électrique, le climatiseur comporte un cordon d'alimentation muni d'une fiche de branchement à trois broches (liaison à la terre) qu'on doit brancher sur une prise de courant murale à trois alvéoles convenablement reliée à la terre.
- Pour un modèle dont la demande de courant est supérieure à 7,5 A, utiliser une prise de courant simple avec liaison à la terre, de même configuration que la fiche de branchement.

**Mesures de sécurité additionnelles** ⚠





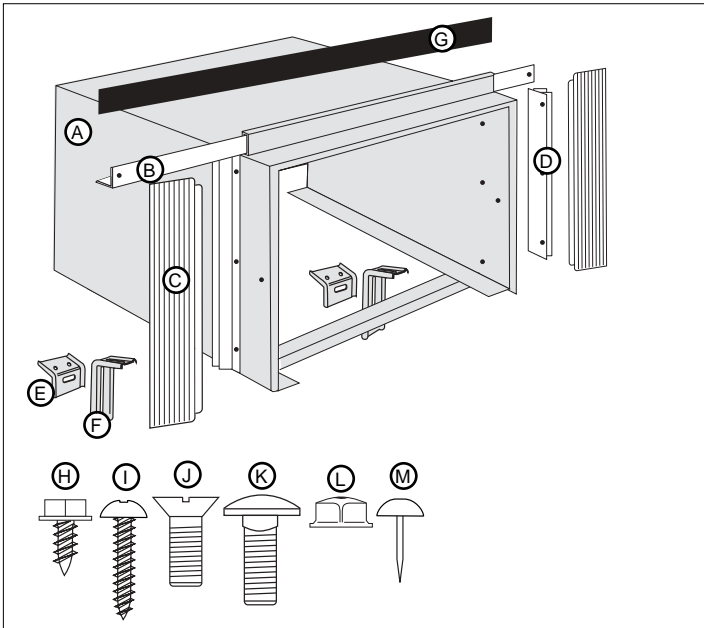

- Ne pas couper, modifier ou enlever aucun des composants de polystyrène expansé (matériel isolant blanc) placés à l'intérieur du climatiseur.
- Ne jamais remiser ou utiliser d'essence ou autre produit inflammable liquide ou gazeux au voisinage des appareils ou de tout autre appareil ménager. Les vapeurs émises pourraient entraîner un risque d'incendie ou d'explosion.
- N'introduire aucun objet dans la zone de décharge de l'air; ceci pourrait provoquer une détérioration non réparable de l'appareil.
- Ne verser aucun liquide sur le climatiseur; ceci pourrait entraîner une anomalie de fonctionnement. Pour le nettoyage de l'appareil, utiliser un chiffon humide.
- Lors du nettoyage du climatiseur, éviter d'employer un solvant énergétique.
- Pour éviter une obstruction et un échauffement excessif, nettoyer le filtre du climatiseur à intervalles de deux semaines.
- Veiller à ne pas obstruer les entrées d'air du climatiseur; ceci provoquerait un échauffement excessif et le déclenchement des dispositifs de sécurité qui provoquent l'arrêt de l'appareil.
- Ne pas bloquer la circulation de l'air vers les claires-voies extérieures de la caisse.
- Ne pas bloquer la circulation de l'air au voisinage de l'appareil, à l'intérieur (stores, rideaux, meubles), ou à l'extérieur (arbustes, enceintes ou autre bâtiment).
- Ne pas faire fonctionner le climatiseur lorsque la housse de protection est en place. Ceci pourrait faire subir des dommages mécaniques au climatiseur.

## Pièces Fournies

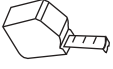

- |                                   |                                |
|-----------------------------------|--------------------------------|
| (A) Boîtier                       | (H) Vis (6)                    |
| (B) Glissière                     | (I) Vis de 1 po de long (6)    |
| (C) Panneau de remplissage        | (J) Boulon de 5/8" de long (2) |
| (D) Joint sur le côté du boîtier  | (K) Boulon japy (4)            |
| (E) Support de la base de fenêtre | (L) Écrou à brides (2)         |
| (F) Support de fixation           | (M) Broquette de tapissier (6) |
| (G) Ruban de Scellement           |                                |

## Outils nécessaires

- Tournevis à lame 
- Niveau 
- Marteau 
- Couteau 
- Règle ou ruban à mesurer 
- Tournevis hexagonal, clé à cliquet ou à rochet 

Utilisez deux personnes ou plus pour déplacer ou installer le climatiseur. Dans le cas contraire, des plessures sont possibles.

Afin d'évitez des blessures ou des vêtements déchirés, soyez prudent en travaillant autour des serpentins aigus et les coins tranchants du boîtier.

## Caractéristiques des fenêtres 28 1/2 à 40 po de largeur

Le climatiseur est préparé à l'usine en vue d'un montage dans des fenêtres à guillotine standard avec ouverture d'une largeur effective allant de 28 1/2 à 40 po, et ouverture verticale libre de 21 po minimum à partir du bas du châssis de la fenêtre jusqu'au rebord de la fenêtre.

*emarque: L'appareil peut être monté dans une fenêtre de 27 po de largeur, si les joints sont enlevés sur les côtés du boîtier. Utiliser le joint de mousse pour combler toutes les ouvertures entre les côtés du boîtier et la moulure de butée de la fenêtre.*

## Retrait du panneau décoratif avant

Détacher le panneau avant du boîtier en retirant les vis de fixation sur les deux côtés de l'appareil (Fig. 3).

## Retrait du boîtier

Enlevez les deux (2) vis de transporter sur les deux côtés du boîtier. Faire glisser le châssis à l'extérieur du boîtier en tirant le châssis vers l'avant tout en ébrançant le boîtier (Fig. 4).

*Afin d'évitez des blessures ou des vêtements déchirés, soyez prudent en travaillant autour des serpentins aigus et les coins tranchants du boîtier.*

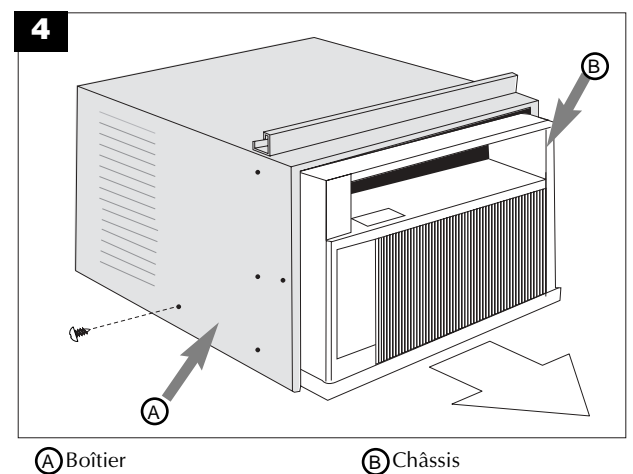
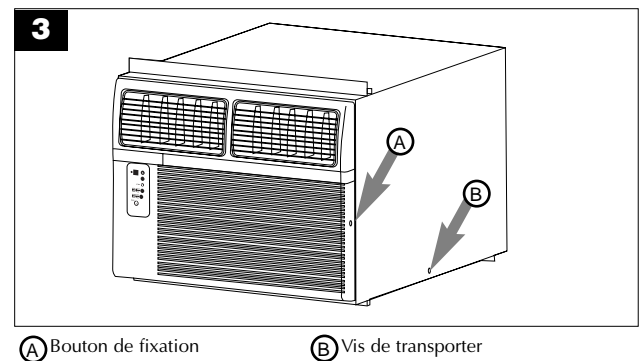

### Installation du boîtier dans une fenêtre (Montage encastré)

1. Fixez les joints sur le côté du boîtier aux trous existant dans l'assemblage du boîtier à l'aide des six (6) vis fournies (Fig. 5).
2. Ouvrir la fenêtre et marquer le centre du rebord de la fenêtre. Placer soigneusement le boîtier dans la fenêtre et aligner la marque centrale du profilé de raccordement inférieur sur la marque centrale du rebord de la fenêtre.
3. Fermer la fenêtre jusqu'à ce qu'elle vienne se poser derrière le profilé de fixation supérieur. Ne pas fermer la fenêtre si hermétiquement que les glissières ne peuvent plus bouger. (Continuer à tenir le boîtier jusqu'à ce que la fenêtre intérieure soit en position finale.)
4. Fixer la carrosserie à la fenêtre en enfonceant les deux (2) vis de 1 po de long dans l'appui de la fenêtre à travers chaque guide de carrosserie. (Fig. 6).

5. Fixer sans trop serrer le support de la base de fenêtre sur le support de fixation, à l'aide du boulon japy et de l'écrou à brides (Fig. 7).
6. A l'aide d'une vis à métaux de 5/8 de po de long et d'un écrou à brides, fixer le support de fixation sur le rail du boîtier. Utiliser le trou du rail qui s'aligne sur le support de la base de fenêtre sur le bord extérieur de la base de fenêtre (Fig. 8).

Fixer le support de la base de fenêtre sur le bord de la fenêtre à l'aide de vis de 1 po de long. Serrer le boulon Japy et l'écrou à brides.

S'assurer que le coffrage demeure vers l'extérieur. Ceci permet au climatiseur d'être incliné\* légèrement vers le bas à l'extérieur et empêche l'eau de pénétrer dans la pièce.

*\*(1/2 bulle d'inclinaison sur un niveau de maçon)*

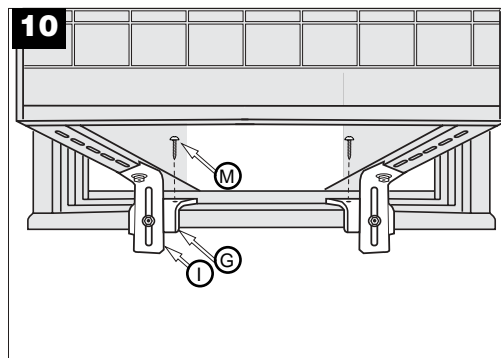
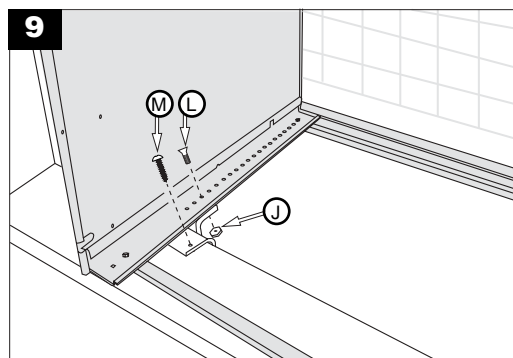
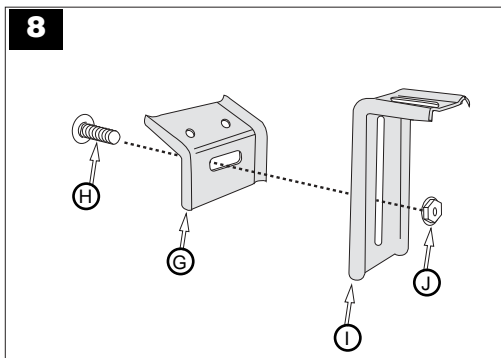
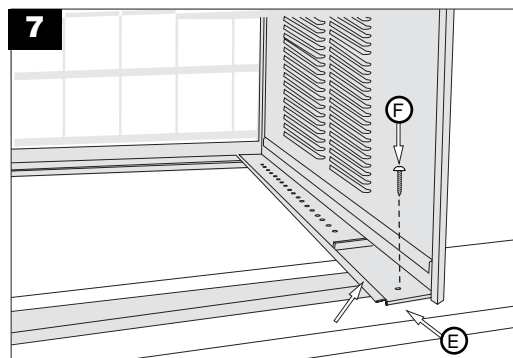
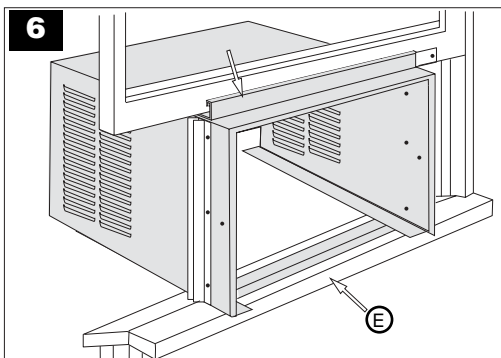
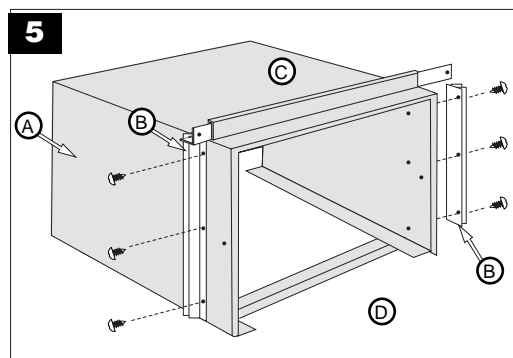

- (A) Boîtier
- (B) Glissière
- (C) Profilé de fixation supérieur
- (D) Profilé de raccordement inférieur
- (E) Rebord de la fenêtre
- (F) Vis de 1 po de long
- (G) Support de la base de fenêtre
- (H) Boulon japy
- (I) Support de fixation
- (J) Écrou à brides
- (K) Vis à métaux de 5/8 de long
- (L) Trou de rail
- (M) Rail du boîtier

**Remarque:** Toutes les pièces de soutien doivent être fixées solidement à des surfaces fermes en bois, maçonnerie ou métal.

**Mise en garde:** Ne pas empêcher l'air de circuler vers l'extérieur des louveres du coffret.

### Installation autre qu'un montage encastré

Pour poser l'appareil dans des conditions où une plus grande partie de celui-ci fera saillie dans la pièce, il faudra déplacer le profilé de fixation supérieur, les joints latéraux, et le profilé de raccordement inférieur.

1. S'assurer que les louveres latéraux extérieurs du coffret ne sont pas bloqués lorsque le dispositif est installé plus avant dans la pièce (Fig. 9).
2. Enlever le profilé de fixation supérieur, les joints sur le côté du boîtier, et le profilé de raccordement inférieur du boîtier. Déplacer ceux-ci en vue de la saillie désirée dans la pièce (Fig. 9).

3. Utilisant comme gabarits le profilé de fixation supérieur et les joints sur le côté du boîtier, situer et percer cinq (5) trous de montage de 7/32 po sur le dessus du boîtier et trois (3) de chaque côté du boîtier (Fig. 9).
4. Utiliser un agent d'étanchement pour combler les trous sur le dessus et les côtés du boîtier qui deviennent exposés lorsque le profilé de fixation supérieur et les joints sur le côté du boîtier ont été déplacés.
5. Suivre toutes les instructions précédentes.

## Installation des panneaux de blocage de fenêtre

1. Mesurer la distance "X" entre le devant de la moulure de butée de la fenêtre et le côté du boîtier (Fig. 11).

**Remarque: Mesurer les deux côtés de l'appareil séparément.**

2. Soustraire une rainure (3/16") de la mesure «X» pour obtenir la largeur désirée. À l'aide d'un couteau tranchant, pratiquer une entaille dans la rainure jusqu'à ce que le panneau de blocage se sépare facilement (Fig. 12).

3. Insérer le bord coupé du panneau de remplissage dans la rainure du joint du côté du boîtier (position 1). Laisser un petit espace au bas de la rainure du joint du côté du boîtier (Fig. 13).

Tourner le panneau de remplissage vers l'arrière en direction du cadre de la fenêtre jusqu'à ce que le panneau de remplissage se dégage du rebord de la fenêtre. Pousser le panneau de remplissage vers le bas contre la base de la fenêtre (position 2) (Fig. 14).

Faire glisser le panneau de remplissage à l'extérieur depuis le boîtier du climatiseur jusqu'à ce que la bride du panneau de remplissage vienne en contact avec la moulure de butée de la fenêtre (position 3) (Fig. 14).

4. Fixer le panneau de remplissage sur le devant de la moulure de butée de la fenêtre en enfonçant des broquettes de tapisier à travers les trous de la bride du panneau de remplissage (Fig. 15).

5. Tirer les glissières vers l'extérieur jusqu'à ce qu'elles viennent en contact avec le devant de la moulure de butée de la fenêtre (Fig. 15).

6. Tirer la fenêtre intérieure vers le bas fortement et la bloquer en place en posant une vis de 1 po de long à travers le trou de la glissière dans la fenêtre intérieure (Fig.16).

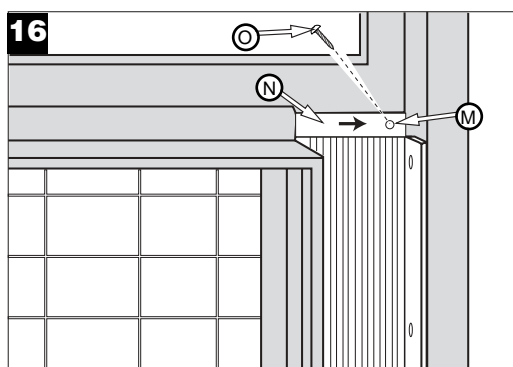
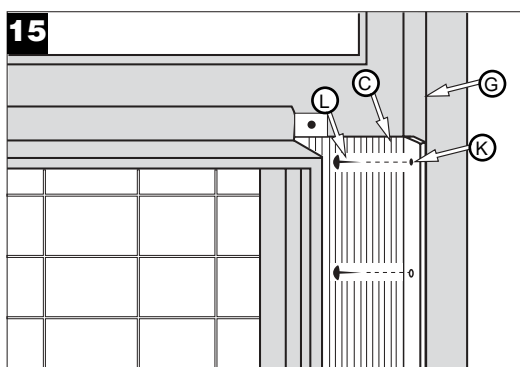
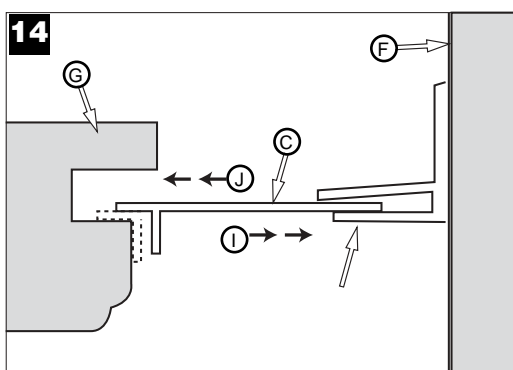
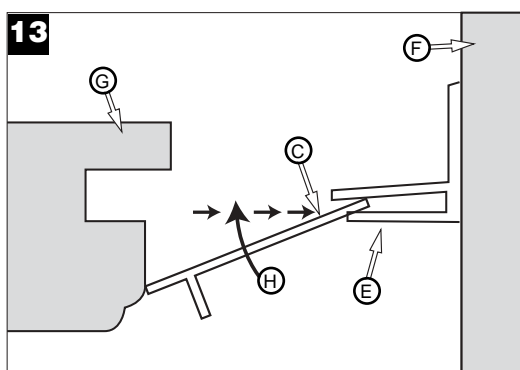
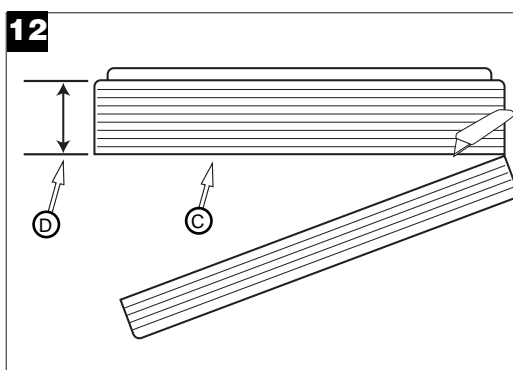
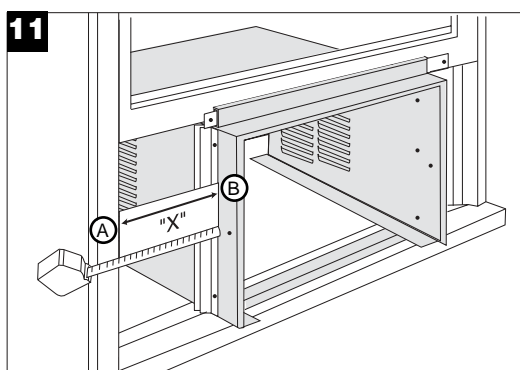

- (A) Devant de la moulure de butée de la fenêtre
- (B) Côté du boîtier
- (C) Panneau de remplissage
- (D) "X" moins une rainure (3/16 de po)
- (E) Joint sur le côté du boîtier
- (F) Boîtier
- (G) Moulure de butée de la fenêtre
- (H) Position 1
- (I) Position 2
- (J) Position 3
- (K) Trous dans la bride
- (L) Broquette de tapisier
- (M) Trou dans la glissière
- (N) Glissière
- (O) Vis de 1 po de long



## Installation à travers un mur

La conception de ce climatiseur permet son extraction hors de la caisse par coulissement, ce qui permet l'emploi de la caisse comme gaine murale pour l'installation à travers un mur – bâtiment existant ou construction neuve. Nous recommandons que ce type d'installation soit exécuté avec l'assistance d'un professionnel.

- **IMPORTANT** : Lors de l'installation de cet appareil, on doit respecter les prescriptions du code du bâtiment, du code des installations électriques, et des règlements locaux en vigueur.
- Pour éviter des blessures, employer les techniques de levage appropriées, et demander la participation d'un assistant.
- Il est important de vérifier le bon état du mur dans lequel le climatiseur sera installé.
- Vérifier que le mur peut soutenir le poids du climatiseur.
- Toutes les claires-voies de la caisse du climatiseur **DOIVENT SE TROUVER** à l'extérieur du mur. **VEILLER À NE PAS OBSTRUER LES CLAIRES-VOIES LATÉRALES.**
- La caisse doit être d'aplomb latéralement, et légèrement inclinée vers l'extérieur.
  1. Enlever d'abord le panneau de façade décoratif, puis retirer le châssis de la caisse. Ôter la tringle supérieure de la caisse.
  2. Déterminer les dimensions de l'ouverture que devra former un encadrement en bois : ajouter 3,2 mm (1/8 po) à la largeur et à la hauteur de la caisse. Mesurer la hauteur depuis le sommet de la caisse jusqu'à la limite inférieure de la tringle. Ajouter cette

dimension à l'épaisseur des barres en bois utilisées pour la réalisation de l'encadrement. Ceci déterminera la taille de l'ouverture nécessaire dans le mur. Pour la réalisation de l'encadrement, utiliser du bois épais d'au moins 2,5 mm (1 po). Pour déterminer la largeur finale de l'encadrement, tenir compte du fait que les claires-voies latérales de la caisse doivent être totalement dégagées.

3. Installer l'encadrement en bois dans l'ouverture murale; contrôler l'aplomb et l'équerrage; fixer solidement par clous ou vis sur le mur, et placer la caisse dans l'ouverture de l'encadrement réalisée dans le mur.
4. Veiller à ce que la caisse dépasse en saillie à l'intérieur de la pièce, de 3,2 cm (1-1/4 po) au sommet et de 3,8 cm (1-1/2 po) en bas; ceci produira l'inclinaison appropriée et permettra l'accès aux vis antivol. Fixer ensuite la caisse à l'encadrement à l'aide de douze (12) vis à bois de 1 po (non fournies), à travers des trous percés dans la caisse.

Si le bâtiment comporte un parement de briques, on devra utiliser une cornière en acier pour soutenir les briques au-dessus de la caisse du climatiseur.

5. Après l'installation de la caisse, calfeutrer toutes les ouvertures à l'intérieur et l'extérieur entre l'encadrement en bois et la caisse, pour empêcher l'introduction d'humidité à l'intérieur du mur. L'emploi d'un solin (flashing) contribuera également à empêcher l'eau de s'introduire à l'intérieur du mur.
6. Installer le châssis du climatiseur dans la caisse.

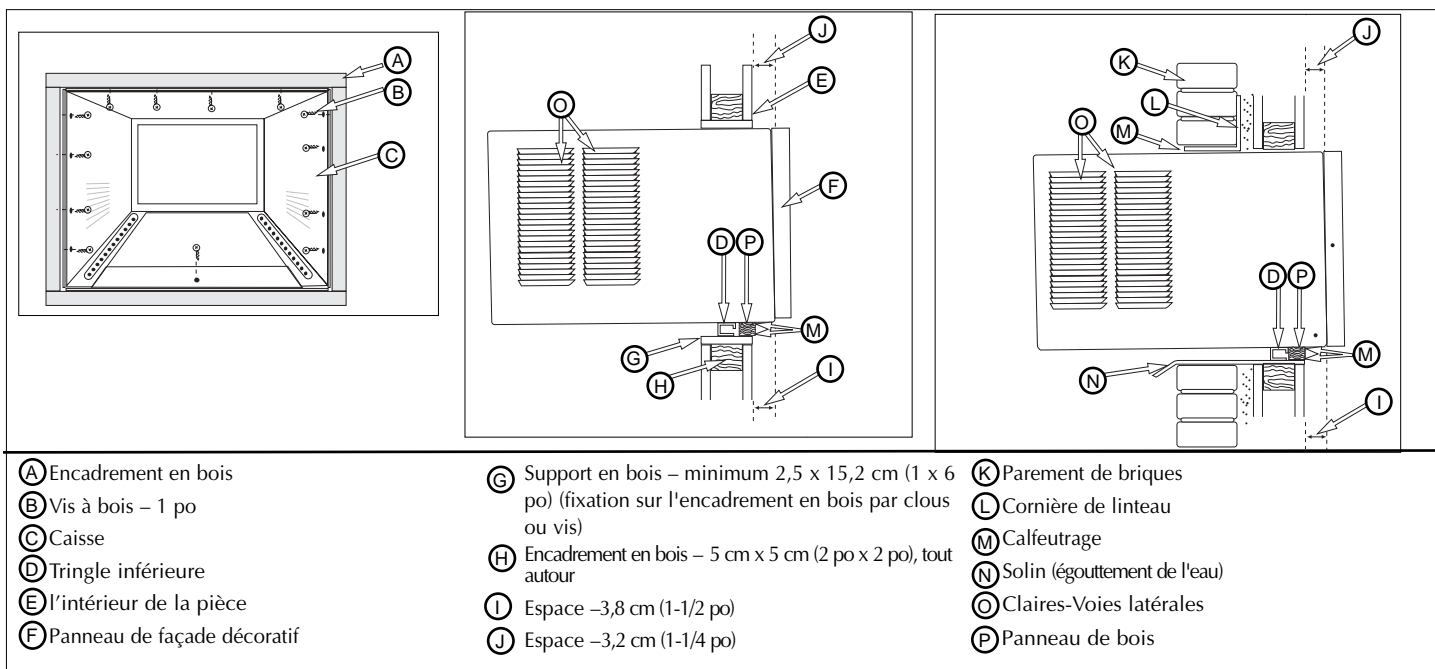

## Évacuation du condensat

Une évacuation du condensat est assurée pour déverser l'excès d'eau lorsque le climatiseur est monté au-dessus d'un encadrement de porte ou d'un trottoir.

1. À l'aide d'un levier, soulever le bouchon creux de l'évacuation du condensat (située sur le dessous de la cuvette inférieure). Utiliser un taraud pour tuyaux de 3/8 po et tarauder entièrement l'évacuation du condensat (**Fig. 20**).
2. Visser un raccord pour tuyaux de 3/8 po dans l'évacuation du condensat. Le raccord doit faire saillie d'environ 1/2 po au-dessus de la cuvette inférieure lorsqu'il est vissé à fond dans l'évacuation du condensat (**Fig. 21**).
3. Si une source ouverte d'évacuation est utilisée pour la décharge du condensat, un tube en plastique ou en caoutchouc peut relier directement le raccord de tuyau à la source ouverte d'évacuation. Si une source fermée d'évacuation (plomberie structurale interne) est utilisée, un piège en "P" doit être placé entre le raccord pour tuyaux de 3/8 po et la source fermée d'évacuation (**Fig. 22**).

Prière de consulter un importateur ou vendeur agréé pour instructions de montage. déflecteurs réglables

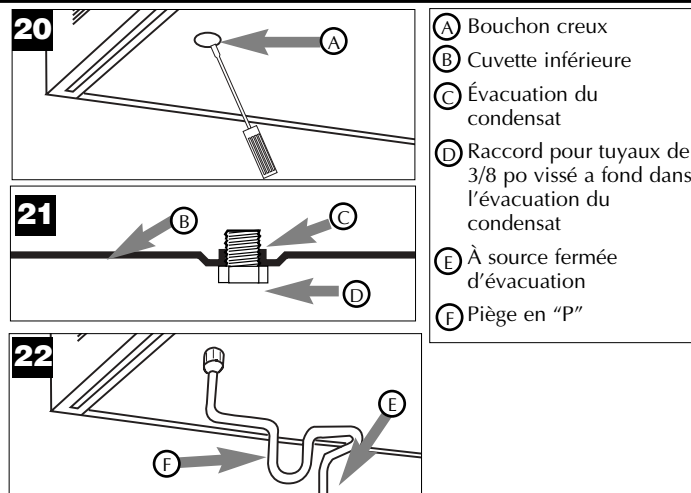

## PANNEAU DE COMMANDE ÉLECTRONIQUE

### A Commande marche/arrêt

Cette commande permet la mise en marche et l'arrêt de l'appareil.

### B Affichage de la température et du nombre d'heures

Affiche la température de réglage lorsque l'appareil est en marche et le nombre d'heures si la minuterie est utilisée. *L'AFFICHAGE DE LA TEMPÉRATURE INDIQUE LA TEMPÉRATURE DE RÉGLAGE ET NON PAS LA TEMPÉRATURE RÉELLE DE LA PIÈCE.*

### C Commandes de la température et du nombre d'heures

Ces boutons servent à augmenter ou abaisser la température de réglage par échelon de 1 degré, de 66 à 88 degrés. Si vous appuyez sur les deux boutons en même temps, l'affichage va passer de Celsius à Fahrenheit. Lors du réglage de la minuterie, ces boutons servent à changer le nombre d'heures par échelon d'1 heure, de 00 à 24.

### D Commande du mode

**La commande du mode comporte trois positions:** FAN (VENTILATION), COOL (REFROIDISSEMENT) et ENERGY SAVER (ÉCONOMIE D'ÉNERGIE). Un voyant vert indique le mode utilisé.

**Mode Cool** – L'appareil fait circuler l'air et le refroidit.

**Mode Fan** – L'appareil fait circuler l'air uniquement.

**Mode Energy Saver** – Le ventilateur passera de la vitesse réglée à LO (faible) chaque fois que le compresseur s'arrête en réponse à une commande venant du thermostat. Quand le compresseur se remet en marche, le ventilateur se règle automatiquement à nouveau sur la vitesse pré-réglée.

### E Commande de la vitesse de ventilation

High (rapide), Low (lent) et Auto (automatique)

À chaque fois que vous appuyez une fois sur le bouton de réglage de la vitesse, il passe à la position suivante. Un voyant vert indique la position choisie.

Lorsque le ventilateur est réglé sur AUTO et le mode sur COOL (refroidissement), la vitesse de ventilation va changer automatiquement à mesure que la température de la pièce change.

- À 4° ou plus au-dessus de la température réglée, l'appareil utilisera la vitesse de ventilation HI (rapide).
- À 4° ou moins au-dessus de la température réglée, l'appareil utilisera la vitesse de ventilation LO (lent).

### F Commande de la minuterie

La minuterie peut être utilisée pour mettre en marche ou arrêter l'appareil.

**Pour mettre l'appareil en marche en utilisant la minuterie:** Appuyez sur la clé de la minuterie alors que l'appareil est à l'arrêt, l'affichage indiquera alors 00. Réglez la minuterie sur le nombre d'heures désiré avant la MISE EN MARCHÉ de l'appareil en utilisant les commandes de température et de nombre d'heures. L'affichage retournera automatiquement à la température réglée après environ 10 secondes.

**Pour mettre l'appareil à l'arrêt en utilisant la minuterie:** Appuyez sur la clé de la minuterie alors que l'appareil est en marche, l'affichage indiquera alors 00. Réglez la minuterie sur le nombre d'heures désiré avant la MISE À L'ARRÊT de l'appareil en utilisant les commandes de température et de nombre d'heures. L'affichage retournera automatiquement à la température réglée après environ 10 secondes.

Un voyant vert situé à côté de la minuterie témoigne de sa programmation.

Pour afficher la durée restante avant la mise en marche ou la mise à l'arrêt de l'appareil, appuyez une seule fois sur la clé de minuterie.

Pour arrêter la minuterie, appuyez deux fois sur la clé.

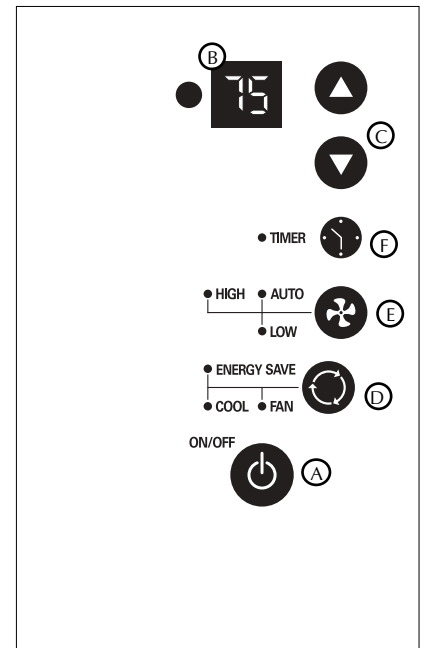

- A Commande marche/arrêt
- B Affichage de la température et du nombre d'heures
- C Commandes de la température et du nombre d'heures
- D Commande du mode
- E Commande de la vitesse de ventilation
- F Commande de la minuterie

*Temporisation intégrée de trois minutes.*

*Cet appareil à commande électronique ne se remet pas automatiquement en marche après une panne électrique.*

*Si cet appareil électronique ne répond pas au bloc à effleurement ou aux commandes à distance, le débrancher de sa prise, attendre cinq secondes et le rebrancher.*

## Télécommande de Climatiseur

### AVERTISSEMENTS

- Utilisez seulement de piles AAA ou IEC R03 de 1,5 volts.
- Retirez les piles si la télécommande n'est pas utilisée pendant plus d'un mois.
- N'essayez pas de recharger les piles fournies.
- Toutes les piles doivent être remplacées en même temps.
- Ne jetez pas les piles dans un feu, elles pourraient exploser.
- Lors de l'installation de la pile, veiller à respecter la polarité (+/-).
- Ne pas mettre ensemble les piles alcaline, standard (carbone-zinc), ou rechargeables (nickels-cadmium).
- Veiller à ce qu'un jeune enfant ne puisse avoir accès aux piles ou à d'autres petits objets qu'il pourrait avaler. Contacter immédiatement un médecin si un jeune enfant avale un objet de petite taille.

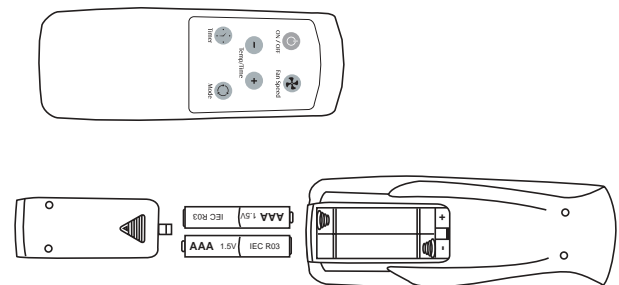

## Orientation de l'air

Unité est doté de déflecteurs réglables qui dirigent l'air vers la droite ou la gauche. Réglez les déflecteurs manuellement en déplaçant les leviers des déflecteurs selon l'orientation de l'air désiré (Fig. 23).

## Nettoyage du filtre à air

**TOUTES LES DEUX SEMAINES: Nettoyez le filtre.**

1. Tourner la commande principale à la position d'arrêt.
2. Enlever le filtre à air en saisissant les coins supérieurs et en le tirant vers le haut et l'extérieur de l'appareil (Fig. 23).
3. Lavez le filtre à l'eau chaude savonnée, rincez et secouez pour sécher.
4. Remettre le filtre en place, le devant du filtre dirigé vers soi.
5. Faites fonctionner l'appareil pendant quelques minutes pour bien sécher le filtre. N'oubliez pas que seul un filtre propre est efficace et permet un rendement maximum, quelque soit le réglage.

**Note: L'omission de garder le filtre à air propre causera une mauvaise circulation d'air. NE PAS faire fonctionner l'appareil sans filtre, ce qui peut mettre l'appareil hors service.**

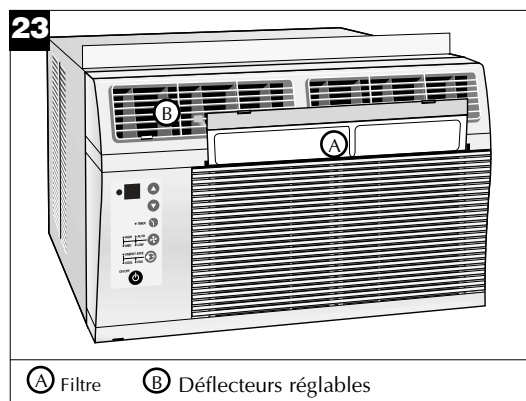

**La durée de vie de votre conditionneur d'air est prolongée par un usage et un entretien adéquats. Il est recommandé d'effectuer annuellement une inspection et un nettoyage des serpentins et des conduites d'eau de condensation. Les coûts associés à cet entretien annuel sont aux frais de l'acheteur.**

## Liste de vérifications anti-dépannage

**Avant d'appeler le service de dépannage, consulter cette liste. Elle peut vous épargner des pertes de temps et d'argent. Elle comporte les problèmes les plus courants, en dehors d'un défaut de matériel ou de main-d'œuvre.**

Problème	Causes possibles	Solutions
Le climatiseur ne fonctionne pas	<ul style="list-style-type: none"> <li>• L'appareil est débranché.</li> <li>• Un fusible a sauté ou le disjoncteur s'est déclenché.</li> <li>• L'appareil a été accidentellement arrêté lors du réglage du thermostat sur une température plus élevée suivi d'un retour immédiat du réglage vers une température plus basse.</li> <li>• Le thermostat est réglé sur un niveau de refroidissement trop faible.</li> </ul>	<ul style="list-style-type: none"> <li>• Brancher fermement la fiche dans la prise murale.</li> <li>• Remplacer le fusible par un fusible à temporisation ou réinitialiser le disjoncteur.</li> <li>• Attendre environ 3 minutes. Vous devriez entendre le compresseur se remettre en marche.</li> <li>• Régler le thermostat sur un niveau de refroidissement supérieur.</li> </ul>
L'air sortant de l'appareil n'est pas suffisamment froid	<ul style="list-style-type: none"> <li>• Le mode est en position de ventilation</li> <li>• Le thermostat est réglé sur une température trop élevée.</li> <li>• La température de la pièce est inférieure à 21 °C (70 °F).</li> </ul>	<ul style="list-style-type: none"> <li>• Mettre le sélecteur en position COOL (refroidissement).</li> <li>• Régler le thermostat sur une température plus basse.</li> <li>• Le refroidissement peut ne pas se déclencher si la température de la pièce est inférieure à 21 °C (70 °F).</li> </ul>
Le climatiseur refroidit mais la température de la pièce est trop élevée – PAS de formation de givre sur les serpentins de refroidissement à l'arrière du panneau décoratif frontal	<ul style="list-style-type: none"> <li>• Le filtre à air est encrassé – l'air ne peut passer.</li> <li>• Le thermostat est réglé sur une température trop élevée.</li> </ul>	<ul style="list-style-type: none"> <li>• Nettoyer le filtre à air. Se reporter à la section « Nettoyage du filtre à air ».</li> <li>• Régler le thermostat sur un niveau de température inférieure.</li> </ul>
Le climatiseur refroidit mais la température de la pièce est trop élevée – PAS de formation de givre sur les serpentins de refroidissement à l'arrière du panneau décoratif frontal	<ul style="list-style-type: none"> <li>• L'appareil vient d'être mis en marche dans une pièce chaude.</li> <li>• Capacité de refroidissement insuffisante.</li> </ul>	<ul style="list-style-type: none"> <li>• Il faut un certain temps à l'appareil pour éliminer « la chaleur emmagasinée » par les murs, le plafond, le sol et les meubles.</li> <li>• Vérifier la capacité de refroidissement désirée auprès de votre concessionnaire.</li> </ul>
L'appareil est bruyant en mode de refroidissement de ventilation sur un niveau inférieur.	<ul style="list-style-type: none"> <li>• Le bruit est causé par le mouvement de l'air.</li> <li>• Il s'agit du son causé par le ventilateur entrant en contact avec l'humidité du système de déshumidification.</li> <li>• La fenêtre vibre en raison d'une mauvaise installation.</li> </ul>	<ul style="list-style-type: none"> <li>• Le son du bruissement de l'air est normal. Si l'appareil est trop bruyant, régler le sélecteur</li> <li>• Il s'agit d'un bruit normal lorsque le taux d'humidité est élevé. Fermer portes, fenêtres et bouches d'aération.</li> <li>• Se reporter au mode d'installation. Consulter l'installateur.</li> </ul>
En mode de refroidissement, il se produit un égouttement d'eau à l'intérieur	<ul style="list-style-type: none"> <li>• Installation incorrecte.</li> </ul>	<ul style="list-style-type: none"> <li>• Pencher légèrement le climatiseur vers l'extérieur pour faciliter le drainage de l'eau. Se reporter au mode d'installation. Consulter l'installateur.</li> </ul>
En mode de refroidissement, il se produit un égouttement d'eau à l'extérieur	<ul style="list-style-type: none"> <li>• L'appareil extrait une grande quantité d'humidité de la pièce.</li> </ul>	<ul style="list-style-type: none"> <li>• Il s'agit d'un égouttement normal en cas d'humidité extérieure très élevée.</li> </ul>

### Comment obtenir des réparations ou pièces dans le cadre de la garantie

Le service après-vente pour votre climatiseur sera assuré par CareCo, une division du fabricant qui dispose d'un réseau de centres de service agréés indépendants dans tout le pays.

Remarque: Avant de demander une intervention, lisez attentivement le livret d'instructions d'installation et d'utilisation. Si vous devez ensuite avoir recours au service après-vente:

1. Appelez un centre de service après-vente agréé CareCo en indiquant le numéro de modèle, le numéro de série, la date de l'achat et la nature du problème. La réparation sera effectuée pendant les heures ouvrables. En cas de besoin, demandez à votre revendeur les coordonnées d'un centre de service après-vente agréé.
2. Si votre revendeur n'est pas en mesure de vous indiquer les coordonnées d'un centre de service après-vente agréé ou si vous avez besoin d'une autre assistance quelconque, appelez sans frais le numéro suivant pour obtenir les coordonnées d'un centre de service après-vente ou distributeur de pièces agréé:

1-800-332-6658

Vous pouvez également écrire à:  
CareCo, Service Department  
415 W. Wabash Ave., P.O. Box 200  
Effingham, IL 62401 É.-U.

### Preuve de la date de l'achat

Il incombe au client de fournir la preuve de la date de l'achat initial pour des raisons tenant à la garantie. Nous vous recommandons de conserver dans ce but une facture, un chèque annulé ou tout autre document approprié apportant la preuve du règlement.

### Garantie du climatiseur

*(applicable dans les 48 états contigus des États-Unis, l'état de Hawaïi, le district de Columbia, Puerto Rico et le Canada)*

#### **Garantie totale (un an) – Pièces et main-d'oeuvre**

Durant la période d'une année à compter de la date de l'achat initial, par l'intermédiaire de ses établissements de service agréés, CareCo réparera ou remplacera toute pièce comportant un vice de matériau ou de fabrication qui se manifesterait dans le cadre de l'utilisation normale du produit, sans frais pour l'acquéreur initial et tout utilisateur ultérieur du produit. C'est au propriétaire du climatiseur qu'incombe la responsabilité d'en permettre l'accès au personnel de réparation.

#### **Garantie limitée sur le système de réfrigération scellé (cinq ans) et sur les composants du moteur du ventilateur (deux ans)**

En plus de la garantie complète (d'une année) couvrant pièces et main-d'oeuvre, décrite ci-dessus, par l'intermédiaire de ses établissements de service agréés et distributeurs de pièces, CareCo procédera au remplacement des pièces du système de réfrigération scellé (ceci comprenant compresseur, évaporateur, condenseur et canalisations d'interconnexion) de la deuxième année jusqu'à la fin de la cinquième année après l'acquisition du produit, et les pièces du moteur du ventilateur jusqu'à la fin de la seconde année après l'acquisition du produit, advenant qu'un vice de matériau ou de fabrication affectant lesdits composants se manifeste durant la période indiquée. Cette garantie limitée ne couvre pas les frais de transport ou de préparation d'envoi, ni les frais de main-d'oeuvre pour diagnostic, réparation ou remplacement des pièces défectueuses, qui seront à la charge du propriétaire de l'appareil.

*Remarque : Dans le cas où un remplacement de pièce(s) soit nécessaire durant la période de garantie, des pièces de rechange fournies par CareCo devront être utilisées, et les pièces de rechange installées bénéficieront de la garantie jusqu'à l'expiration de la période de garantie initialement accordée.*

#### **Exceptions**

La garantie ci-dessus ne couvre pas une anomalie de fonctionnement causée par des dommages subis par l'appareil alors qu'il est en possession de l'utilisateur (autre que les dommages imputables à une anomalie de fonctionnement ou à un vice couvert par la garantie), causée par une installation incorrecte ou à une utilisation irraisonnable de l'appareil, ceci incluant (sans limitation) une carence d'entretien ou le non-respect des instructions d'installation et d'utilisation fournies par écrit. Aucune garantie expresse ou implicite n'est accordée pour un climatiseur utilisé en service commercial ou de location, ou dans une application autre que l'utilisation résidentielle, ceci incluant (sans limitation) les garanties de qualité marchande ou d'aptitude du produit pour une application particulière.

*LES RECOURS PRÉVUS PAR LA GARANTIE EXPRESSE DÉCRITE CI-DESSUS SONT LES SEULS ET EXCLUSIFS RECOURS DISPONIBLES; AUCUNE AUTRE GARANTIE EXPRESSE N'EST FORMULÉE. TOUTES LES GARANTIES IMPLICITES, CECI INCLUANT (SANS LIMITATION) LES GARANTIES IMPLICITES DE QUALITÉ MARCHANDE OU D'APTITUDE DU PRODUIT POUR UNE APPLICATION PARTICULIÈRE, SONT LIMITÉES DANS LE TEMPS À*

# Features / Características / Caractéristiques

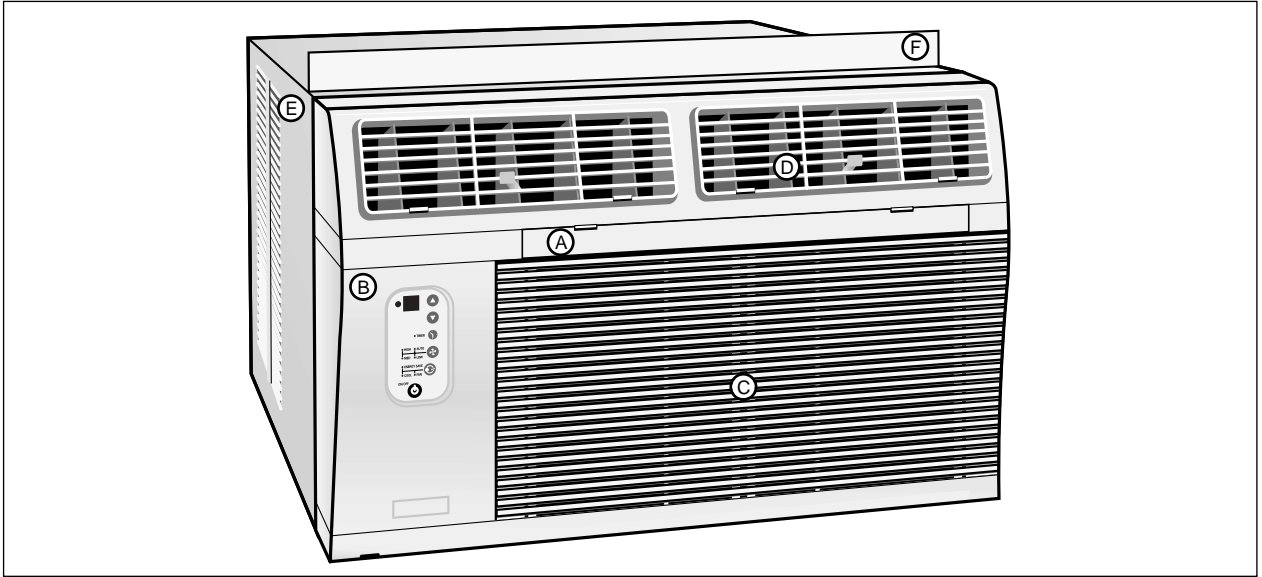

- (A) Filter / Filtro / Filtre
- (B) Decorative Front / Panel Decorativo Delantero / Panneau de façade décoratif
- (C) Air Intake Panel / Panel de Entrada del Aire / Panneau d'admission d'air
- (D) Adjustable Louvers / Rejillas de Ventilación ajustables / Claires-voies orientables
- (E) Cabinet / Gabinete / Caisse
- (F) Top Bar / Barra Superior / Tringle supérieure

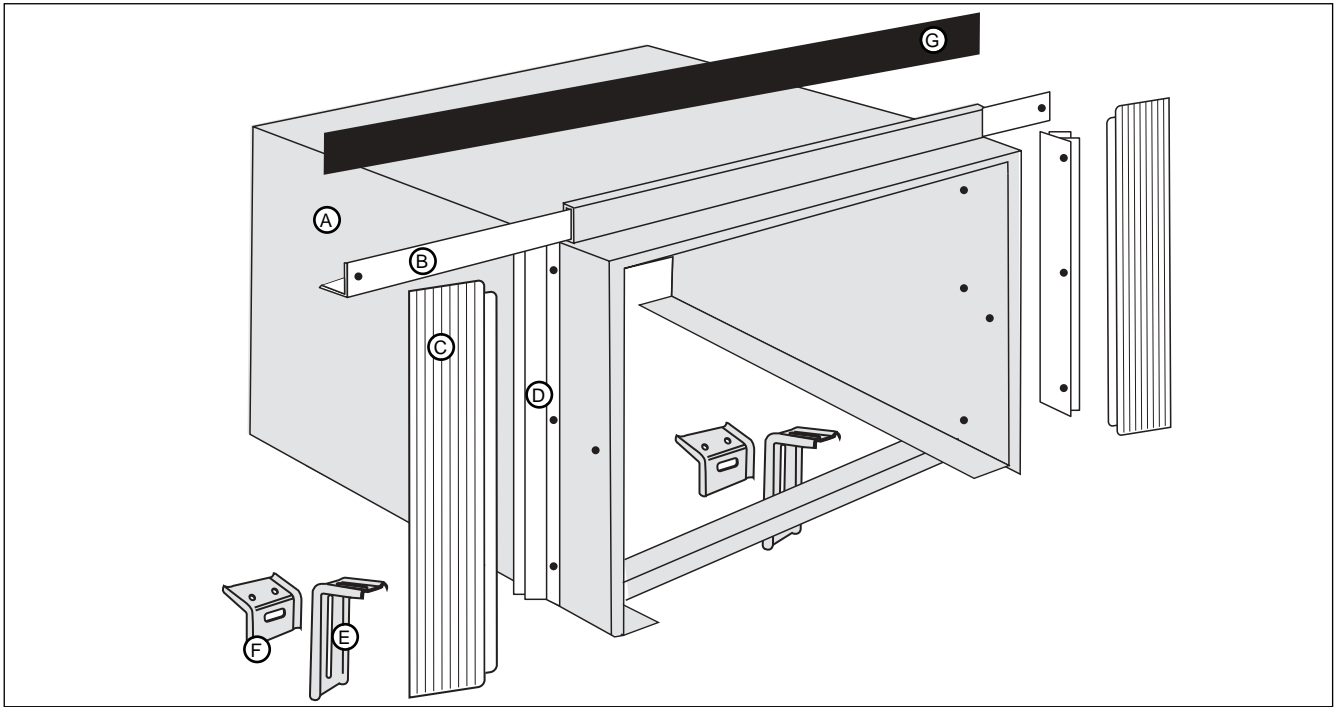

(A) Cabinet	Gabinete	Boîtier
(B) Sliders	Deslizadora	Glissière
(C) Filler panel	Panel de relleno	Panneau de remplissage
(D) Side Seal	Sello lateral del gabinete	Joint sur le côté du boîtier
(E) Sill bracket	Soporte del alféizar	Support de la base de fenêtre
(F) Support bracket	Soporte de apoyo	Support de fixation
(G) Foam	Sellador de espuma de plástico	Ruban de Scellement