

This Owner's Manual is provided and hosted by [Appliance Factory Parts](#).



George Foreman GRP4PBW Owner's Manual

[Shop genuine replacement parts for George Foreman
GRP4PBW](#)



[Find Your George Foreman Small Appliance Parts - Select From 306 Models](#)

----- Manual continues below -----

GEORGE FOREMAN®

THE LEAN MEAN FAT REDUCING GRILLING MACHINE™

Please Read and Save this Use and Care Book

Por favor lea este instructivo antes de usar el producto



? USA/Canada 1-800-231-9786
www.prodprotect.com/applica

Accessories/Parts (USA/Canada)
Accesorios/Partes (EE.UU./Canadá)

1-800-738-0245

Register your product online at
www.prodprotect.com/applica,
for a chance to WIN \$100,000!
For US residents only

Registre su producto por Internet en
www.prodprotect.com/applica
y tendrá la oportunidad de
GANAR \$100,000!
Solamente para residentes de EE.UU

Model
Modelo

GRP4PBW

IMPORTANT SAFEGUARDS

When using electrical appliances, basic safety precautions should always be followed, including the following:

- Read all instructions.
- Do not touch hot surfaces. Use handles or knobs.
- To protect against electrical shock do not immerse cord, plugs or appliance in water or other liquid.
- Close supervision is necessary when any appliance is used by or near children.
- Unplug from outlet when not in use and before cleaning. Allow to cool before putting on or taking off parts.
- Do not operate any appliance with a damaged cord or plug, or after the appliance malfunctions or has been damaged in any manner. Return appliance to the nearest authorized service facility for examination, repair or adjustment. Or, call the appropriate toll-free number on the cover of this manual.
- The use of accessory attachments not recommended by the appliance manufacturer may cause injuries.
- Do not use outdoors.
- Do not let cord hang over edge of table or counter, or touch hot surfaces.
- Do not place on or near a hot gas or electric burner, or in a heated oven.
- Extreme caution must be used when moving an appliance containing hot oil or other hot liquids.
- Be sure that removable plates and assembled and fastened properly.
- To disconnect, turn any control to OFF, then remove plug from wall outlet.
- Do not use this appliance for other than intended use.

SAVE THESE INSTRUCTIONS.

This product is for household use only.

POLARIZED PLUG (120V Models Only)

This appliance has a polarized plug (one blade wider than the other). To reduce the risk of electric shock, this plug is intended to fit into the outlet in only one way. If the plug does not fit fully into the outlet, reverse the plug. If it still does not fit, contact a qualified electrician. Do not attempt to modify the plug.

TAMPER-RESISTANT SCREW

Warning: This appliance is equipped with a tamper-resistant screw on the back of the outer cover. To reduce the risk of fire or electric shock, do not remove the screw from the outer cover. There are no user-serviceable parts. Repair should be performed by authorized service personnel.

ELECTRICAL CORD

- a) A short power-supply cord (or detachable power-supply cord) should be used to reduce the risk resulting from becoming entangled or tripping over a long cord.
- b) Longer detachable power-supply cords should be used if care is exercised in their use.
- c) If a long detachable power-supply cord or extension cord is used:
 - 1) The marked electrical rating of the detachable power-supply cord or extension cord should be at least as high as that of the appliance,
 - 2) If the appliance is of the grounded type, the cord should be a grounding-type 3-wire cord, and
 - 3) The longer cord should be arranged so that it will not be run under the countertop or tabletop where it can be damaged or overheated.

Note: If the power supply cord is damaged, it should be replaced by the manufacturer, an authorized service center, or in Latin America, by an authorized service center.

Product may vary slightly from what is illustrated.

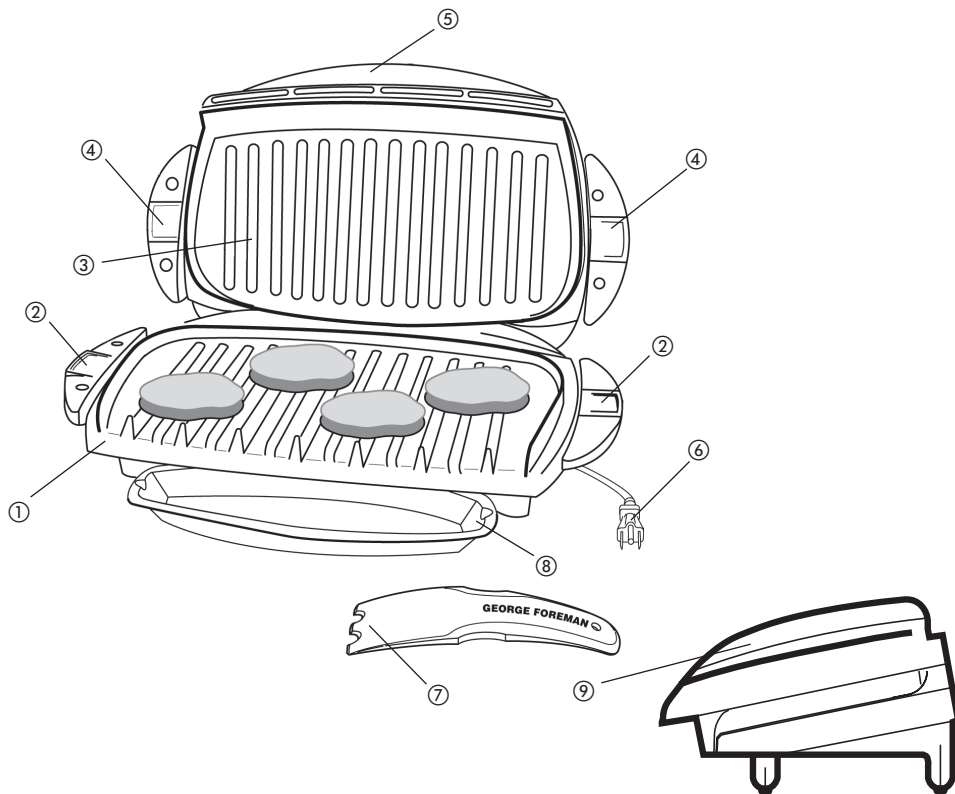

- † 1. Grill plate (lower) (Part # 22618L)
- 2. Lower grill plate release handles (both sides)
- † 3. Grill plate (upper) (Part # 22618U)
- 4. Upper grill plate release handles (both sides)
- 5. Preheat indicator light (not shown)
- 6. Power cord
- † 7. Spatula (Part # 22545)
- † 8. Drip tray (Part # 22619)
- † 9. Bun warmer cover (Part # 22656)

Note: † indicates consumer replaceable/removable parts

How to use:

This product is for household use only.

GETTING STARTED

- Remove all packing material and any sti
- Remove and save literature
- Wash removable parts as instructed in t manual.
- Wipe grill plates with a damp cloth or sp with a soft cloth or paper towels.
- Select location where unit is to be used of unit and wall to allow heat to flow wit

ATTACHING THE GRILL PLATES

Important: This appliance should always be attached.

Caution: Attach grill plates when the appl

1. Securely attach the top and bottom grill release handles on each side of the plat

Important: When attaching the grill plates using the release handles on each side of

DRIP TRAY

Place the drip tray under the front sloped s

PREHEATING THE GRILL

1. Close cover on grill.
2. Unwind cord and plug into standard ele
3. The preheat indicator light comes on to
4. Allow the grill to preheat for at least 5 m kitchen timer.

GRILLING

1. Using a pot holder, carefully open the pr
2. Before first use, lightly oil grill plates, if

Note: Aerosol cooking spray should not be that allow spray to come out of can build u their efficiency.

3. Carefully place foods to be cooked on lo

Note: Do not overload grill.

4. Use suggested cooking times found in th If desired, use a kitchen timer.

Important: Do not leave the appliance unattended during use.

5. After selected time, the food should be done.
6. Using a pot holder, carefully open the grill cover.
7. Remove cooked food using plastic spatula provided.

Note: Always use heatproof plastic, nylon or wood utensils to avoid scratching nonstick surface of grill plates. Never use metal skewers, tongs, forks or knives.

Important: Heat continues to be ON until grill is unplugged.

Warning: Do not remove grill plates while grill is still hot! Allow grill to cool completely before removing or changing plates.

8. Allow drip tray to cool before removing it from under grill. Wash and dry drip tray after each use.

Note: Be sure the liquid in drip tray has cooled before attempting to move it.

USING THE BUN WARMER

Tip: You can use this feature to warm various kinds of bread products (hamburger buns, breakfast biscuits, English muffins, tortillas, pita bread, sliced bagels, and mini croissants). For example, if you are cooking hamburgers, you can place your hamburger buns inside the bun warmer to warm them while you cook the hamburgers!

Important: Bun warmer should be used to warm bread products only. It will not cook or grill any item. It is not intended for defrosting.

Note: Bun warmer cannot hold very thick bread products. If a bread product is too thick, you may have to cut (butterfly) it to fit.

To Use the Bun Warmer

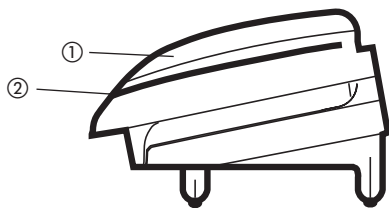

1) Bun warmer cover

2) Lid latch

- 1) Lift up lid latch where it says "LIFT TO OPEN".
- 2) Place bread products inside bun warmer.
- 3) When bread is in place, close lid by lifting up on the latch, lowering the lid and latching it into place.

Caution: Never force lid closed. Press gently to close.

- 4) Allow 2 – 3 minutes after warmer has warmed up to complete heating. If you are placing bread products in the bun warmer that have been refrigerated, they will take longer to warm up.

Caution: Bun warmer does not have a separate warming element to warm some bread, but do not want to cook it. Be aware that the grill will be on and will be cooking the bread.

Important: Do not keep cooked food (such as bread) warm in the bun warmer! THE BUN WARMER IS NOT A WARMER!

SUGGESTED GRILLING CHART

The following are meant to be used as a guide for grilling food. Cooking time will depend upon the thickness of the food. Use a cooking thermometer as a test for doneness. Check periodically to avoid overcooking the food.

Salmon filet	2 1/2
Salmon steak	4
Sword fish	7
Tuna steak	6
White fish	4
Shrimp	1 1/2
Turkey burgers (4 oz.)	7
Turkey burgers (8 oz.)	8
Pork loin	
Hamburgers (4 oz.)	7
Hamburgers (8 oz.)	8
Chicken breasts (boneless/skinless)	
Link sausage	
Sliced sausage (3/4" thick)	
Fajita beef (1/2" thick slices)	1 1/2
T-bone steak	8
NY strip steak	4
Flank steak	7
Onions & peppers (brush with oil)	

Please note: To be sure your food is fully cooked the USDA recommends the following guidelines. Using a meat thermometer cook test for doneness by inserting the meat thermometer into the center of the food being cooked and make sure the thermometer is not touching the bone.

FOOD TO BE COOKED	MEDIUM		WELL DONE OR FULLY COOKED	
Chicken Breast			170°F	77°C
Chicken Thigh			180°F	82°C
Beef / Lamb / Veal	160°F	71°C	170°F	77°C
Pork			160°F	71°C
Reheated cooked meats and poultry			165° F	74°C

GRILLING TIPS

- To prevent heat loss and for even cooking, do not open the Lid frequently.
- Do not overfill grill.
- When first cooking a particular food, check for doneness several minutes before suggested time; if necessary adjust time.
- When cooking several pieces of food, try to have them similar in size and thickness.
- Remember that since grill is cooking from both sides cooking time will typically be shorter than expected. Watch carefully to avoid overcooking.
- For added flavor, add dry seasonings before grilling or marinate foods before cooking.

Important: Use only silicone, plastic and wooden utensils when cooking on the grill. Silicone utensils are especially good because they do not discolor or melt with the high temperature.

CARE AND CLEANING

CLEANING

Caution: To avoid accidental burns, allow grill to cool before cleaning.

1. Before cleaning, unplug grill from wall outlet.
Caution: To avoid sparks at outlet while disconnecting plug, turn off power at outlet before disconnecting plug from outlet.

Important: Heating elements will continue to heat while grill is plugged in. Grill or appliance is unplugged.

2. Place drip tray under front of grill. Use plastic scraper to remove fat and food particles left on the grill plates. Wipe plates dry with a paper towel or sponge. Wipe counter when plates are removed.

3. Remove plates as instructed in HOW TO USE section. Wash in warm, soapy water; dry thoroughly with paper towel.

4. Empty drip tray and wash in warm, soapy water; dry thoroughly with paper towel.

5. Reinstall grill plates, making sure they are properly seated.

Note: Removable grill plates are also dishwasher safe. Wash in a dishwasher, wipe uncoated side with a paper towel. Dishwasher detergent may cause oxidation on grill plates. Oxidation is not harmful and can be wiped off with a dry paper towel.

6. To remove stubborn buildup, use a nylon scrubber on the grill plates.

Important: Do not use metallic scrubbing pads or cleaners to clean any part of your grill; use only nylon scrubbers.

7. To clean the grill cover, wipe with a warm, soapy cloth.

Important: Do not immerse body of grill in water.

8. Any servicing requiring disassembly other than cleaning should be performed by a qualified electrician.

Caution: Make sure to hold grill cover by the handle to avoid accidental closing and injury.

STORAGE

- Always make sure grill is clean and dry before storing.

TROUBLESHOOTING

PROBLEM	POSSIBLE CAUSE	SOLUTION
Finish on grill plates has cut marks.	Metal utensils have been used.	Always use heat-proof plastic, nylon or wood utensils to avoid scratching nonstick surface of grill plates. Never use metal skewers, tongs, forks or knives.
Grill marks on food are very light.	Grill was not fully preheated before use.	Always preheat grill at least 5 minutes before cooking any foods.
There is food buildup on grill plates.	Grill not properly cleaned after use.	Use nylon scrubbing pad and hot, soapy water to clean grill plates. Do not use steel wool scrubbing pads or abrasive cleaners to clean grill.
Food is dry and burnt.	Food is overcooked.	Because grill is cooking from both sides, food is cooked much faster than in a skillet or under a broiler. Use cooking chart as a guide and check food at lowest time stated on chart.
Grill does not turn on.	Grill is not plugged in.	Check to be sure appliance is plugged into working outlet.

INSTRUCCIONES DE SEGURIDAD

Cuando se usan aparatos eléctricos, siempre tome las medidas básicas de seguridad:

- Por favor lea todas las instrucciones.
- No toque las superficies calientes. Use guantes de cocina.
- A fin de protegerse contra un choque eléctrico, no sumerja el cable, los enchufes ni el aparato (o sus partes desmontables) en agua ni en ningún otro líquido.
- Todo aparato eléctrico usado en la cocina requiere la supervisión de un adulto.
- Desconecte el aparato del tomacorriente cuando lo limpie. Espere que el aparato se enfríe completamente y antes de limpiarlo.
- No use ningún aparato eléctrico que presente un problema de funcionamiento. Consulte al centro de servicio autorizado para que lo repare gratis al número correspondiente en la lista de direcciones.
- El uso de accesorios no recomendados puede ocasionar incendio, choque eléctrico o lesiones.
- No use este aparato a la intemperie.
- No permita que el cable cuelgue del borde del aparato o entre en contacto con superficies calientes.
- No coloque el aparato sobre ni cerca de un horno adentro de un horno caliente.
- Tome mucha precaución al mover de aceite u otros líquidos calientes.
- Asegúrese de que las placas desmontables se instalen correctamente.
- Para desconectar, retire el enchufe de la toma de corriente.
- Este aparato se debe usar únicamente para cocinar.

CONSERVE ESTAS INSTRUCCIONES

Este aparato eléctrico es para uso doméstico únicamente.

ENCHUFE POLARIZADO (Solamente para los modelos de 120V)

Este aparato cuenta con un enchufe polarizado (un contacto es más ancho que el otro). A fin de reducir el riesgo de un choque eléctrico, este enchufe encaja en un tomacorriente polarizado en un solo sentido. Si el enchufe no entra en el tomacorriente, invértalo y si aun así no encaja, consulte con un electricista. Por favor no trate de alterar esta medida de seguridad.

TORNILLO DE SEGURIDAD

Advertencia: Este aparato cuenta con un tornillo de seguridad para evitar la remoción de la cubierta exterior del mismo. A fin de reducir el riesgo de incendio o de choque eléctrico, por favor no trate de remover la cubierta exterior. Este producto no contiene piezas reparables por el consumidor. Toda reparación se debe llevar a cabo únicamente por personal de servicio autorizado.

CABLE ELÉCTRICO

- El producto se debe proporcionar con un cable eléctrico corto (o uno separable), a fin de reducir el riesgo de tropezar o de enredarse en un cable más largo.
- Existen cables eléctricos más largos y separables o cables de extensión que uno puede utilizar si toma el cuidado debido.
- Si se utiliza un cable separable o de extensión,
 - El régimen nominal del cable separable o del cable de extensión debe ser, como mínimo, igual al del régimen nominal del aparato.
 - Si el aparato es de conexión a tierra, el cable de extensión debe ser un cable de tres alambres de conexión a tierra.
 - Uno debe acomodar el cable más largo de manera que no cuelgue del mostrador o de la mesa, para evitar que un niño tire del mismo o que alguien se tropiece.

Nota: Si el cordón de alimentación es dañado, en América Latina debe sustituirse por personal calificado o por el centro de servicio autorizado.

El producto puede variar ligeramente de

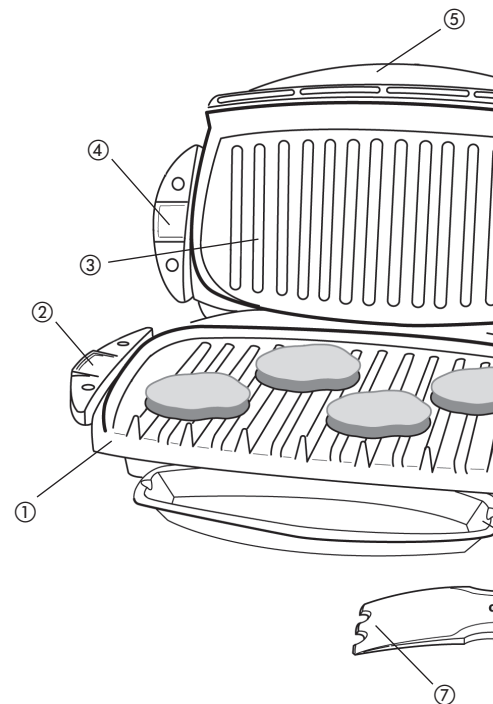

- † 1. Placa de la parrilla desmontable (inferior)
- 2. Asas de liberación de la placa inferior
- † 3. Placa de la parrilla desmontable (superior)
- 4. Asas de liberación de la placa superior
- 5. Luz indicadora de precalentamiento
- 6. Cable de corriente
- † 7. Espátula (Pieza N° 22545)
- † 8. Bandeja de goteo (Pieza N° 22619)
- † 9. Tapa del calentador para panecillo

Nota: † indica piezas desmontables/reemplazables

Como usar

Este producto es para uso doméstico solamente.

PRIMEROS PASOS

- Elimine todo el material de embalaje y las etiquetas.
- Retire y conserve el material de lectura.
- Lave la bandeja de goteo según las instrucciones de CUIDADO y LIMPIEZA de este manual.
- Desempolve las placas de la parrilla con un paño humedecido y séquelas bien con un paño suave o con toallas de papel.
- Seleccione el lugar donde se utilizará este aparato dejando el espacio suficiente entre la parte de atrás del aparato y la pared para permitir que el calor fluya sin dañar armarios y paredes.

COLOCACIÓN DE LAS PLACAS DE LA PARRILLA

Importante: Este electrodoméstico siempre debe ser usado con las 2 placas de la parrilla bien colocadas.

Precaución: Coloque las placas cuando el electrodoméstico esté frío.

1. Sujete bien las placas superior e inferior de la parrilla del electrodoméstico usando las asas de liberación que están a cada lado de las placas.

Importante: Cuando coloque las placas de la parrilla, asegúrese de que estén bien sujetadas con las asas de liberación a cada lado de las placas.

BANDEJA DE GOTEO

Coloque la bandeja de goteo debajo de la parte delantera inclinada de la placa inferior de la parrilla.

PRECALENTAMIENTO DE LA PARRILLA

1. Cierre la tapa de la parrilla.
2. Desenrolle el cable y enchúfelo a un tomacorriente eléctrico estándar.
3. La luz indicadora de precalentamiento se enciende para indicar que los elementos de calefacción han sido activados.
4. Precaliente la parrilla por lo menos 5 minutos antes de usarla. Si desea, puede usar un cronómetro de cocina.

ALIMENTOS A LA PARRILLA

1. Con un agarrador, abra cuidadosamente la parrilla precalentada.
2. Antes del primer uso, aceite ligeramente las placas de la parrilla, si lo desea.

Nota: Nunca use rociadores de cocinar sobre las superficies antiadherentes de las placas. Los químicos de los rociadores, se acumulan en las superficies y reducen la eficiencia de las placas.

3. Coloque cuidadosamente los alimentos que desea cocinar en la placa inferior de la parrilla precalentada. Cierre la tapa.

Nota: No sobrecargue la placa de cocción.

4. Use los tiempos de cocción sugeridos para ASAR en la página 15. Si desea, puede usar un cronómetro de cocina.

Importante: No deje el electrodoméstico sin supervisión.

5. Después del tiempo seleccionado, el alimento estará listo.
6. Con un agarrador, abra cuidadosamente la parrilla.
7. Retire el alimento cocinado con la espátula.

Nota: Siempre utilice utensilios de plástico para evitar rayar la superficie antiadherente. No use pinchos, pinzas, tenedores o cuchillos de metal.

Importante: La parrilla permanece encendida.

Advertencia: No retire las placas de la parrilla hasta que se hayan enfriado. Permita que la parrilla se enfríe completamente antes de retirar las placas.

8. Deje que la bandeja de goteo se enfríe antes de retirar la bandeja de goteo de la parrilla. Lave y seque la bandeja de goteo.

Nota: Asegúrese de que el líquido en la bandeja de goteo se haya evaporado.

USO DEL CALENTADOR PARA PANECILLO

Consejo: Se lo puede utilizar para calentar panecillos para hamburguesas, bollos para el desayuno (pan árabe, bollos en forma de rosquilla en inglés o medialunas). Por ejemplo, si va a servir hamburguesas, coloque el panecillo dentro del calentador para panecillos mientras se calienta la parrilla.

Importante: Se debe usar el calentador para panecillos para calentar panes. No es para cocinar ni para descongelar.

Nota: El calentador de panecillos no tiene un interruptor de encendido. Si el pan es demasiado grueso, tendrá que calentar el pan en la parrilla.

Cómo usar el calentador para panecillos

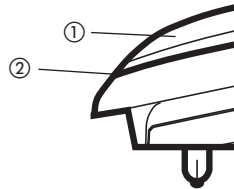

- 1) Tapa del calentador para panecillos

- 2) Cierre de la tapa

- 1) Levante el cierre de la tapa (donde dice "Levante el cierre").
- 2) Coloque el pan en el calentador para panecillos.
- 3) Una vez que haya colocado el pan, levante el cierre.

Importante: Nunca fuerce la tapa para cerrarla. Para cerrar la tapa, apriete suavemente.

4) Para calentar bien el pan, déjelo en el calentador de 2 a 3 minutos. Le tomará más tiempo calentar aquellos panes que hayan estado en el refrigerador.

Precaución: El calentador para panecillos utiliza el mismo interruptor que la parrilla. Si desea calentar pan, pero no desea cocinar en la parrilla, recuerde que la parrilla estará encendida y muy caliente.

Importante: No utilice el calentador para panecillos para mantener la comida caliente (como carnes, verduras, papas, etc.). ¡EL CALENTADOR PARA PANECILLOS ES PARA PANES ÚNICAMENTE!

TABLA DE SUGERENCIAS PARA ASAR CARNES, AVES Y PESCADOS A LA PARRILLA

Los siguientes valores se deben usar como guía únicamente. Los tiempos sugeridos corresponden a la capacidad completa de la parrilla. El tiempo de cocción depende del grosor y del corte utilizado. Use un termómetro de cocción para comprobar si el alimento está listo. Si el alimento necesita una cocción más prolongada, verifique periódicamente para evitar cocinarlo en exceso.

	Medio crudo 145°F	Medio cocido 160°F	Bien cocido 170°F
Filete de salmón	2½ min	3 min	4½ min
Lomo de salmón	4 min	6 min	10 min
Pez espada	7 min	9 min	10 min
Lomo de atún	6 min	8 min	10 min
Pescado blanco	4 min	5½ min	7 min
Camarones	1½ min	2½ min	3½ min
Hamburguesas de pavo (4 oz)	7 min	8 min	9 min
Hamburguesas de pavo (8 oz)	8 min	9 min	10 min
Lomo de cerdo		5 min	6 min
Hamburguesa (4 oz)	7 min	8 min	9 min
Hamburguesa (8 oz)	8 min	9 min	10 min
Pechugas de pollo (sin hueso/sin piel)			9 min
Salchicha		4 min	5 min
Salchicha cortada (¾" de gruesa)		6 min	7 min
Fajitas de res (tiras de ½" de grosor)	1½ min	2 min	2½ min
Bistec de lomo con hueso	8 min	9 min	10 min

Bistec angosto de lomo	4 min
Bistec de falda	7 min
Cebollas y chiles verdes (untados de aceite)	

Tenga en cuenta: Para asegurarse de que su carne está bien cocinada, el Departamento de Agricultura de los Estados Unidos (Department of Agriculture, USDA) recomienda usar un termómetro para carnes para comprobar si está bien cocida. Use un termómetro para carnes en el centro del alimento y asegúrese de que el termómetro no toque el hueso.

ALIMENTO PARA COCINAR	TÉRMINO
Pechuga de pollo	
Muslo de pollo	
Carne de res/Cordero/Ternera	160 °F
Puerco	
Carne de res y ave cocidas recalentadas	

CONSEJOS PARA ASAR A LA PARRILLA

- Para impedir la pérdida de calor y generar un ambiente de cocción constante, limpie la parrilla frecuentemente mientras cocina.
- No llene la parrilla en exceso.
- Al cocinar por primera vez un alimento en la parrilla, cocine varios minutos antes del tiempo sugerido en la tabla para cocinar automáticamente con el botón de control.
- Si cocina más de un trozo de alimento, intente cocinar trozos similares.
- Recuerde que, dado que la parrilla cocina con fuego directo, la cocción será típicamente más corta que en un horno. Evite cocinar en exceso.
- Para obtener un sabor más intenso, agréguele especias o adobe los alimentos antes de cocinar.

Importante: Para cocinar en esta parrilla, use platos de plástico o silicona. Se recomienda especialmente para platos que no se descolorean ni se derriten a temperatura alta.

Cuidado y limpieza

LIMPIEZA

Precaución: Para evitar quemaduras accidentales, espere hasta que la parrilla se enfríe completamente antes de limpiarla.

1. Antes de limpiar, desenchufe la parrilla del tomacorriente y deje que se enfríe.

Precaución: Asegúrese de que la parrilla esté apagada antes de desconectarla del tomacorriente, para evitar que se produzcan chispas al desenchufarla.

Importante: Los elementos de calentamiento continuarán encendidos hasta presionar el interruptor de encendido/apagado (Power) o hasta desenchufar el electrodoméstico.

2. Coloque una bandeja de goteo debajo del frente de la parrilla. Use la espátula de plástico para raspar el exceso de grasa y las partículas de alimentos que queden en las placas de la parrilla; el residuo líquido caerá en la bandeja de goteo. Seque las placas con una toalla de papel o esponja para evitar que la grasa gotee sobre la superficie de trabajo al retirar las placas.

3. Retire las placas según se indica en la sección COMO USAR. Para limpiar las placas de la parrilla, lávelas con agua templada en jabón; séquela bien con una toalla de papel.

4. Vacíe la bandeja de goteo y lávela con agua templada en jabón; séquela bien con una toalla de papel.

5. Vuelva a instalar las placas de la parrilla, y asegúrese de que estén firmemente sujetas a la estructura de la parrilla.

Nota: Las placas desmontables de la parrilla se pueden lavar en un lavavajillas. Si lava las placas de la parrilla en un lavavajillas, limpie el lado no recubierto con una toalla de papel para evitar que se decolore. El detergente para lavavajillas puede provocar oxidación del lado de la placa de la parrilla que no está protegida. Esto no es dañino y puede quitarse con una toalla húmeda.

6. Para eliminar los residuos difíciles, use una esponjilla de nailon o no metálica para limpiar las placas de la parrilla.

Importante: No use esponjillas metálicas, lana de acero, ni limpiadores abrasivos para limpiar ninguna parte de la parrilla; use únicamente esponjillas de nailon o no metálicas.

7. Para limpiar la tapa de la parrilla, limpie con una esponja húmeda templada y seque con un trapo seco suave.

Importante: No sumerja la estructura de la parrilla en agua ni en ningún otro líquido.

8. Cualquier servicio técnico que requiera desarmar la parrilla, además de la limpieza mencionada, debe ser realizado por un electricista calificado.

Precaución: Asegúrese de sujetar la tapa de la parrilla por el asa al limpiarla para evitar que se cierre accidentalmente y provoque lesiones.

ALMACENAMIENTO

- Siempre asegúrese de que la parrilla es

RESOLUCIÓN DE PROBLEMAS

PROBLEMA	CAUSA POSIBLE
Las terminaciones de las placas de la parrilla tienen marcas de cortes.	Se han utilizado utensilios de metal.
Las marcas del asado en los alimentos son muy leves.	No se precalentó la parrilla completamente antes de usarla.
Hay acumulación de comida en las placas de la parrilla.	No se limpió la parrilla correctamente después de usarla.
El alimento está seco y quemado.	El alimento se ha cocinado en exceso.
La parrilla no enciende.	La parrilla no es enchufada.

NEED HELP?

For service, repair or any questions regarding your appliance, call the appropriate 800 number on cover of this book. Please DO NOT return the product to the place of purchase. Also, please DO NOT mail product back to manufacturer, nor bring it to a service center. You may also want to consult the website listed on the cover of this manual.

Two-Year Limited Warranty (Applies only in the United States and Canada)

What does it cover?

- Any defect in material or workmanship provided; however, Aplica's liability will not exceed the purchase price of product.

For how long?

- Two years after the date of original purchase.

What will we do to help you?

- Provide you with a reasonably similar replacement product that is either new or factory refurbished.

How do you get service?

- Save your receipt as proof of date of sale.
- Check our on-line service site at www.prodprotect.com/applica, or call our toll-free number, 1-800-231-9786, for general warranty service.
- If you need parts or accessories, please call 1-800-738-0245.

What does your warranty not cover?

- Damage from commercial use
- Damage from misuse, abuse or neglect
- Products that have been modified in any way
- Products used or serviced outside the country of purchase
- Glass parts and other accessory items that are packed with the unit
- Shipping and handling costs associated with the replacement of the unit
- Consequential or incidental damages (Please note, however, that some states do not allow the exclusion or limitation of consequential or incidental damages, so this limitation may not apply to you.)

How does state law relate to this warranty?

- This warranty gives you specific legal rights, and you may also have other rights that vary from state to state or province to province.

¿NECESITA AYUDA?

Para servicio, reparaciones o preguntas relacionadas con su electrodoméstico, llame al número "800" que aparece en la cubierta de este manual. No envíe el producto al establecimiento de compra. No envíe el producto al centro de servicio. También puede consultar el sitio web listado en la cubierta de este manual.

Dos años de garantía limitada (Aplica solamente en Estados Unidos o Canadá)

¿Qué cubre la garantía?

- La garantía cubre cualquier defecto de material o mano de obra; sin embargo, Aplica se responsabiliza por ningún costo que exceda el precio de compra del producto.

¿Por cuánto tiempo es válida la garantía?

- Por dos años a partir de la fecha original de compra.

¿Qué clase de asistencia recibe el consumidor?

- El consumidor recibe un producto de reemplazo que sea razonablemente similar al original.

¿Cómo se obtiene el servicio necesario?

- Conserve el recibo original como comprobante de compra.
- Se puede visitar el sitio web de asistencia al consumidor www.prodprotect.com/applica, o se puede llamar al número de atención al cliente, 1-800-231-9786, para obtener información.
- Si necesita piezas o accesorios, por favor llame al 1-800-738-0245.

¿Qué aspectos no cubre esta garantía?

- Los daños al producto ocasionados por el uso comercial.
- Los daños ocasionados por el mal uso, abuso o negligencia.
- Los productos que han sido alterados de alguna manera.
- Los productos utilizados o reparados fuera del país de origen.
- Las piezas de vidrio y demás accesorios empaquetados con el producto.
- Los gastos de tramitación y embarque relacionados con el envío.
- Los daños y perjuicios indirectos o incidentales. (Por favor, tenga en cuenta que algunos estados no permiten la exclusión o limitación de daños indirectos ni incidentales, de manera que esta limitación puede no aplicarse a usted.)

¿Qué relación tiene la ley estatal con esta garantía?

- Esta garantía le otorga derechos legales e información sobre otros derechos que varían de una región a otra.



2008/8-4-6E/S

Copyright © 2008 Applica Consumer Products, Inc.

Made in People's Republic of China
Printed in People's Republic of China

Fabricado en la República Popular de China
Impreso en la República Popular de China