

This Owner's Manual is provided and hosted by [Appliance Factory Parts](#).



SUNBEAM SFH431 Owner's Manual

[Shop genuine replacement parts for SUNBEAM SFH431](#)



[Find Your SUNBEAM HVAC Parts - Select From 25 Models](#)

----- Manual continues below -----

WARRANTY INFORMATION

1 YEAR LIMITED WARRANTY

Sunbeam Products, Inc. doing business as Jarden Consumer Solutions or if in Canada, Sunbeam Corporation (Canada) Limited doing business as Jarden Consumer Solutions (collectively "JCS") warrants that for a period of one year from the date of purchase, this product will be free from defects in material and workmanship. JCS, at its option, will repair or replace this product or any component of the product found to be defective during the warranty period.

Replacement will be made with a new or remanufactured product or component. If the product is no longer available, replacement may be made with a similar product of equal or greater value. This is your exclusive warranty. Do NOT attempt to repair or adjust any electrical or mechanical functions on this product. Doing so will void this warranty.

This warranty is valid for the original retail purchaser from the date of initial retail purchase and is not transferable. Keep the original sales receipt. Proof of purchase is required to obtain warranty performance. JCS dealers, service centers, or retail stores selling JCS products do not have the right to alter, modify or any way change the terms and conditions of this warranty.

This warranty does not cover normal wear of parts or damage resulting from any of the following: negligent use or misuse of the product, use on improper voltage or current, use contrary to the operating instructions, disassembly, repair or alteration by anyone other than JCS or an authorized JCS service center. Further, the warranty does not cover: Acts of God, such as fire, flood, hurricanes and tornadoes.

What are the limits on JCS's Liability?

JCS shall not be liable for any incidental or consequential damages caused by the breach of any express, implied or statutory warranty or condition.

Except to the extent prohibited by applicable law, any implied warranty or condition of merchantability or fitness for a particular purpose is limited in duration to the duration of the above warranty.

JCS disclaims all other warranties, conditions or representations, express, implied, statutory or otherwise.

JCS shall not be liable for any damages of any kind resulting from the purchase, use or misuse of, or inability to use the product including incidental, special, consequential or similar damages or loss of profits, or for any breach of contract, fundamental or otherwise, or for any claim brought against purchaser by any other party.

Some provinces, states or jurisdictions do not allow the exclusion or limitation of incidental or consequential damages or limitations on how long an implied warranty lasts, so the above limitations or exclusion may not apply to you.

This warranty gives you specific legal rights, and you may also have other rights that vary from province to province, state to state or jurisdiction to jurisdiction.

How to Obtain Warranty Service

In the U.S.A.

If you have any question regarding this warranty or would like to obtain warranty service, please call 1-888-264-9669 and a convenient service center address will be provided to you.

In Canada

If you have any question regarding this warranty or would like to obtain warranty service, please call 1-888-264-9669 and a convenient service center address will be provided to you.

WARRANTY

In the U.S.A., this warranty is offered by Sunbeam Products, Inc. in Boca Raton, Florida 33431. In Canada, this warranty is offered by Sunbeam Corporation (Canada) Limited doing business as Jarden Consumer Solutions, located at 2000 Woodbine Avenue, Brampton, Ontario L6Y 0M1. For any other problem or claim in connection with this product, please contact your local Sunbeam distributor. **DO NOT RETURN THIS PRODUCT TO ANY OF THE ABOVE ADDRESSES.**

© 2009 Sunbeam Products, Inc. doing business as Jarden Consumer Solutions or if in Canada, Sunbeam Corporation (Canada) Limited. Distributed by Sunbeam Corporation (Canada) Limited, 2000 Woodbine Avenue, Brampton, Ontario L6Y 0M1.

INFORMATION SUR LA GARANTIE

GARANTIE LIMITÉE DE 1 AN

Sunbeam Products, Inc. faisant affaires sous le nom de Jarden Consumer Solutions ou, si au Canada, Sunbeam Corporation (Canada) Limited faisant affaires sous le nom de Jarden Consumer Solutions (collectivement « JCS ») garantit que pour une période de un an à partir de la date d'achat, ce produit sera exempt de défauts de pièces et de main-d'œuvre. JCS, à sa discrétion, réparera ou remplacera ce produit ou tout composant du produit déclaré défectueux pendant la période de garantie. Le produit ou composant de remplacement sera soit neuf soit réusiné. Si le produit n'est plus disponible, il sera remplacé par un produit similaire de valeur égale ou supérieure. Il s'agit de votre garantie exclusive. N'essayez PAS de réparer ou d'ajuster toute fonction électrique ou mécanique de ce produit, cela annulera cette garantie.

Cette garantie n'est valable que pour l'acheteur au détail original à partir de la date de l'achat au détail initial et elle n'est pas transférable. Veuillez conserver le reçu d'achat original. La preuve d'achat est exigée pour tout service couvert par la garantie. Les concessionnaires JCS, les centres de service et les détaillants qui vendent des articles JCS n'ont pas le droit d'altérer, de modifier ou de changer d'une manière quelconque les modalités de cette garantie.

Cette garantie ne couvre pas l'usure normale des pièces ou l'endommagement attribuable à la négligence, à l'utilisation abusive du produit, au branchement sur un circuit de tension ou courant inapproprié, au non-respect du mode d'emploi, au démontage et à la réparation ou à l'altération par quiconque, sauf JCS ou un centre de service agréé JCS. Cette garantie ne couvre pas non plus les cas de force majeure comme incendies, inondations, ouragans et tornades.

Quelles sont les limites de la responsabilité de JCS?

JCS n'assume aucune responsabilité pour les dommages accessoires ou indirects résultant du non-respect de toute garantie ou condition explicite, implicite ou générale.

INFORMATION

Aux États-Unis, cette garantie est offerte par Sunbeam Products, Inc. située à Boca Raton, Floride 33431. Au Canada, cette garantie est offerte par Sunbeam Corporation (Canada) Limited faisant affaires sous le nom de Jarden Consumer Solutions, situé à Brampton, (Ontario) L6Y 0M1. Si vous éprouvez tout problème ou réclamation quant à ce produit, veuillez écrire à notre adresse ci-dessous. **NE RENVIEZ PAS CE PRODUIT À AUCUNE DE CES ADRESSES NI À CELLES CI-DESSUS.**

PLEASE READ AND SAVE THESE IMPORTANT SAFETY INSTRUCTIONS

When using electrical appliances, basic safety precautions should always be followed to reduce the risk of fire, electric shock, and injury to persons, including the following:

1. Read all instructions before using the appliance.
2. To avoid fire or shock hazard, plug the appliance directly into a 120V AC electrical outlet.
3. The heater is hot when in use. To avoid burns, DO NOT let bare skin touch hot surfaces. If provided, use handles when moving this heater. Keep combustible materials, such as furniture, pillows, bedding, papers, clothes, and curtains at least 3 ft (0.9 m) from the front of the heater and keep them away from the sides and rear.
4. DO NOT run cord under carpeting. DO NOT cover cord with throw rugs, runners, or the like. Arrange cord away from traffic area and where it will not be tripped over.
5. Extreme caution is necessary when any heater is used by, or near children or invalids, and whenever the heater is left operating and unattended.
6. Always unplug the heater when not in use.
7. When unplugging, be sure to pull by the plug and not the cord.
8. DO NOT insert or allow foreign objects to enter any ventilation or exhaust opening as this may cause an electric shock or fire, or damage the heater.
9. DO NOT operate heater with a damaged cord or plug, or after the heater malfunctions, has been dropped or damaged in any manner. Return appliance to manufacturer for examination, electrical or mechanical adjustment, or repair.
10. A heater has hot and arcing or sparking parts inside. DO NOT use it in areas where gasoline, paint, or flammable liquids are used or stored.
11. Use appliance only for intended household use as described in this manual. Any other use not recommended by the manufacturer may cause fire, electric shock, or injury to persons. The use of attachments not recommended or sold by the manufacturer may cause hazards.
12. DO NOT use outdoors.
13. To prevent a possible fire, DO NOT block air intakes or exhaust in any manner. DO NOT use on soft surfaces, like a bed, where openings may become blocked.
14. To disconnect heater, turn controls to OFF, then remove plug from outlet.
15. This heater is not intended for use with an extension cord. Plug the cord directly into an appropriate wall receptacle.
16. If the heater will not operate, see specific instructions on Auto Safety Shut-off.
17. DO NOT attempt to repair or adjust any electrical or mechanical functions on this unit. Doing so will void your warranty. The inside of the unit contains no user serviceable parts. All servicing should be performed by qualified personnel only.
18. Discontinue use if plug or outlet is hot. It is recommended that the outlet be replaced if plug or outlet is hot to touch.

PLEASE READ AND SAVE THESE IMPORTANT SAFETY INSTRUCTIONS



ALCI (Appliance Leakage Current Interrupter) SAFETY DEVICE: This device provides protection against electric shock due to ground fault currents by automatically shutting off the power. To test the operation of the ALCI Safety Device, switch the heater ON. Press the TEST button on the ALCI device attached to the plug end of the line cord. The heater and fan should stop operating and the Power light should be extinguished. Press the RESET button on the ALCI device to resume normal operation of the heater. This device should not be used on ON/OFF operation switch.

CAUTION: ALTHOUGH THIS DEVICE IS PROVIDED WITH PROTECTION WHICH REDUCES THE RISK OF ELECTRIC SHOCK, THIS PRODUCT SHOULD NEVER BE USED CARELESSLY NEAR WATER.

CAUTION: TO PREVENT ELECTRIC SHOCK, MATCH WIDE BLADE OF PLUG TO WIDE SLOT, FULLY INSERT.

VEUILLEZ LIRE ET CONSERVER CES DIRECTIVES DE SÉCURITÉ IMPORTANTES

Il faut toujours respecter les mesures de sécurité de base, y compris celles stipulées ci-dessous, en utilisant un appareil électrique afin de réduire le risque d'incendie, de chocs électriques et de blessures corporelles:

1. Lisez toutes les instructions avant d'utiliser l'appareil.
2. Afin d'éviter le risque d'incendie ou de chocs électriques, branchez l'appareil directement dans une prise électrique de 120 volts. c.a.
3. Le radiateur est chaud lorsqu'il est en marche. Pour éviter le risque de brûlures, NE touchez PAS aux surfaces chaudes avec la peau nue. Si elles sont fournies, utilisez les poignées pour déplacer ce radiateur. Gardez les articles combustibles, tels que les meubles, oreillers, literies, papiers, vêtements et rideaux, à une distance d'au moins 3 pi (0,9 m) de la partie avant du radiateur et gardez également ces articles éloignés des côtés et de la partie arrière du radiateur.
4. NE placez PAS le cordon sous un tapis. Évitez de placer le cordon dans un endroit passant ou à un endroit où on risque de trébucher dessus.
5. Il faut prendre des précautions supplémentaires si un
10. Un radiateur comporte des pièces internes chaudes, parfois produisant des étincelles. NE l'utilisez PAS dans un endroit où de l'essence, des peintures ou d'autres liquides inflammables sont utilisés ou entreposés.
11. N'utilisez cet appareil que dans une résidence, pour le but proposé, en suivant les directives de ce guide. L'utilisation pour un but non recommandé par le fabricant risque de causer un incendie, des chocs électriques ou des blessures corporelles. L'utilisation d'accessoires non recommandés ou non vendus par le fabricant peut être dangereuse.
12. N'utilisez PAS cet appareil à l'extérieur.
13. Pour éviter un incendie, NE bloquez PAS les prises d'air et les sorties d'air de quelque manière que ce soit. NE placez PAS l'appareil sur une surface molle, telle qu'un lit, où les ouvertures peuvent être bloquées.
14. Avant de débrancher l'appareil, placez les

endommagé, si le radiateur ne fonctionne pas de manière appropriée ou s'il a été endommagé de quelque façon que ce soit. Retournez l'appareil au fabricant pour une vérification, une réparation ou un réglage électrique ou mécanique.

CARACTÉRISTIQUES

TECHNICAL SPECIFICATIONS

- Amps: 12.5
- Wattage: 1500W (+5% -10%)
- Working voltage: 120V AC/60Hz

WALL MOUNT INSTALLATION INSTRUCTIONS

Your heater comes fully assembled and ready for immediate use. But this heater also comes with a Wall Mount Bracket which allows you to mount the heater on wall.

Wall Mount Installation:

1. Carefully remove your heater and the Wall Mount Bracket from the box.
2. Secure the mounting bracket to the wall as shown (See Figure 1)
3. Turn heater sideways and position the mounting holes on the back of the heater so it lines up with the mounting hole on the bracket.
4. Place mounting tab through the mounting hole and turn heater into the upright position to lock it in place.

Please Note: Due to the multitude of potential mounting surfaces, mounting screws are not included with this product. Please visit your local hardware store to determine which type of screw is best for your particular wall.

Figure 1

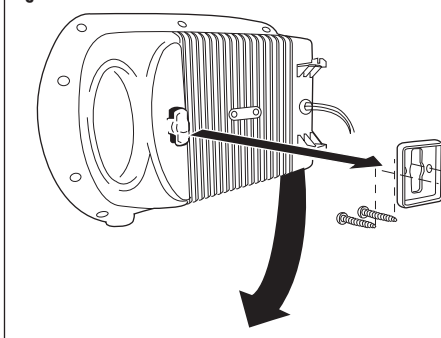

VEUILLEZ LIRE ET CONSERVER CES CONSIGNES DE SÉCURITÉ IMPORTANTES

SPÉCIFICATIONS TECHNIQUES

- Ampères: 12.5
- Puissance: 1500 W (+5 % -10 %)
- Tension de service: 120 V CA/60 Hz

INSTRUCTIONS DE MONTAGE AU MUR

peut être entretenue par l'utilisateur à l'intérieur de l'appareil. Seul un personnel qualifié devrait effectuer le service d'entretien requis.

18. Arrêtez l'appareil et ne l'utilisez plus si la fiche ou la prise de courant est chaude. Nous vous recommandons de faire remplacer la prise de courant si la fiche ou la prise est chaude au toucher.