

This Owner's Manual is provided and hosted by [Appliance Factory Parts](#).



Guardian EV9102 Owner's Manual

[Shop genuine replacement parts for Guardian EV9102](#)



Appliance Factory Parts
© <http://www.appliancefactoryparts.com>

[Find Your Guardian Air Cleaner Parts - Select From 4 Models](#)

----- Manual continues below -----



A HEALTHY

USE & CARE I

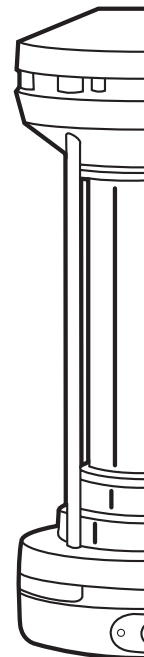

Germ Guard UV-C Air Sa

Guardian Technologies LLC
7700 St Clair Avenue | Mentor, Ohio 44060
1.866.603.5900 | www.germguardian.com

©2009 Guardian Technologies LLC

REPLACEMENT PART INFORMATION

Model No: EV9LBL Filter + Bulb

Call Customer Service 1.866.603.5900
Replace every 8-10 months depending on

ONLINE WARRANTY REGISTRATION
www.germguardian.com

PLEASE READ AND SAVE ALL INSTRUCTIONS BEFORE USING THIS APPLIANCE



DANGER: Electrical Shock

- Use this product only as described in this manual.
- Operate this product on 120V AC, 60HZ only.
- **IMPORTANT SAFETY INSTRUCTIONS** - This portable luminaire has a polarized plug (one blade is wider than the other) as a feature to reduce the risk of electric shock. This plug will fit into a polarized outlet only one way. If the plug does not fit fully into the outlet, reverse plug. If it still does not fit, contact a qualified electrician. Never use an extension cord unless plug can be fully inserted. Do not alter the plug.
- Do not operate this product with a damaged cord or if there is any physical damage to the unit.

WARNING: THE CORDS, WIRES AND/OR CABLES SUPPLIED WITH THIS PRODUCT CONTAIN CHEMICALS, INCLUDING LEAD OR LEAD COMPOUNDS, KNOWN TO THE STATE OF CALIFORNIA TO CAUSE CANCER AND BIRTH DEFECTS OR OTHER REPRODUCTIVE HARM; WASH HANDS AFTER USING.

- This product is for indoor use only.
- Do not operate this product in any area where there is a risk of the unit falling into or being exposed to water.



WARNING: Electrical Shock

TO REDUCE THE RISK OF INJURY

- Always unplug the unit before servicing.
- Children cannot recognize the hazards associated with the usage of electrical appliances. For this reason, always supervise children when they are near the device.
- Do not carry this unit by the cord or use the cord as a handle.
- Do not handle the unit or plug with wet hands.
- Keep the cord away from heated surfaces.
- Do not unplug the unit by pulling on the cord. Grasp the plug itself, when unplugging from an outlet.
- Do not put any objects into the openings or block the airflow to the unit.
- Do not operate without cover in place.
- Do not defeat interlock switch.
- Do not operate with an extension cord.
- Opening windows or doors while operating this device may affect performance.
- This device should not be used in the presence of oxygen or any flammable liquid or gases.



CAUTION

ULTRAVIOLET-C LIGHT IS EMITTED FROM THE BULB WHEN THE UNIT IS ELECTRIFIED. SEVERE EYE INJURY OR SKIN IRRITATION COULD RESULT. DO NOT OPERATE THE UNIT IF THE ENCLOSURE IS DAMAGED. DO NOT EXPOSE SKIN OR EYES TO WITHIN 3-INCHES OF THE AIR INTAKE OR OUTPUT FOR A PERIOD OF 3 HOURS OR MORE. SKIN OR EYE IRRITATION COULD RESULT.

How

The Germ Guardian's powerful fan moves air that is
are bombarded with ultraviolet-C light
germ-killing power of the UV-C light
are destroyed. Sanitized

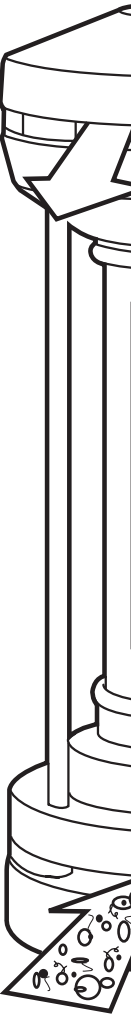

NOTE: It is recommended to run
Opening doors and/or windows
performance of the device

UV-C Light Bulb & Filter

Ultraviolet light technology, the same technology used in hospitals and commercial settings for sanitizing, is capable of eradicating microorganisms, mold spores and viral contaminants from the air.

It is recommended that you leave the Germ Guardian UV-C Air Sanitizer running continuously. A replaceable 9-watt UV-C light bulb is guaranteed to last 8,000 hours - almost a full year of continuous use. A filter that helps reduce odors is also in the product and should be replaced once a year. Over time, with use, the 9-watt UV-C bulb will lose some intensity (about 15% at 9,000 hours), therefore it is suggested that the light bulb be replaced once every year. You will know when to change the 9-watt light bulb when it continuously flickers or changes color. The replacement bulb and filter come in one package.

To reorder bulb & filter pack EV9LB or EV9LBL, please call Customer Service 1.866.603.5900 or go to www.germguardian.com.



WARNING: Electrical Shock

UNDER NO CIRCUMSTANCES SHOULD YOU CLEAN THE BULB, BULB HOLDER OR CYLINDER WITH WATER OR WET SOLUTIONS. THIS COULD CAUSE ELECTRICAL SHOCK.

Use of the Germ Guardian Unit

When the Germ Guardian is turned on you will see two rings of blue light that let you know it is working. The Germ Guardian UV-C Room Air Sanitizer can process 1,380 cubic feet of air per hour and is effective in almost any size room. Depending on dust conditions and build-up, you may need to occasionally clean the bulb and cylinder with a soft, dry cloth. This product is safe for use around children and pets, and is cool to the touch.

Direction

1. Plug unit into a 120V AC electrical outlet.
2. Switch the power button to the ON position. A small red light should light up on the switch.
3. Use the knob next to the power switch to adjust the fan speed. Turn the knob clockwise for increased air flow.
4. For best results continuous operation is recommended.

NOTE: THE GERM GUARDIAN UNIT CONTAINS NO UV-C BULB AND FILTER. THE BULB AND FILTER MUST BE ORDERED SEPARATELY.

IMPORTANT SAFETY



WARNING: Electrical Shock

ALWAYS UNPLUG THE GERM GUARDIAN UNIT FROM ELECTRICAL OUTLET WHEN SERVING.

Replacing and Cleaning

1. Turn off the unit and unplug it from the electrical outlet.
2. Using a small phillips head screwdriver, locate and remove the phillips screw located at the top of the unit, directly above the power cord.
3. Remove the top cap by lifting its side near the screw hole, then gently push the cap in the opposite direction.
4. As the cap loosens, you may lift it off.

Replacing and Cleaning the UV-C Bulb & Filter

TROUBLESHOOTING

5. Remove the (2) phillips screws located on each side of the bulb holder and remove the filter.

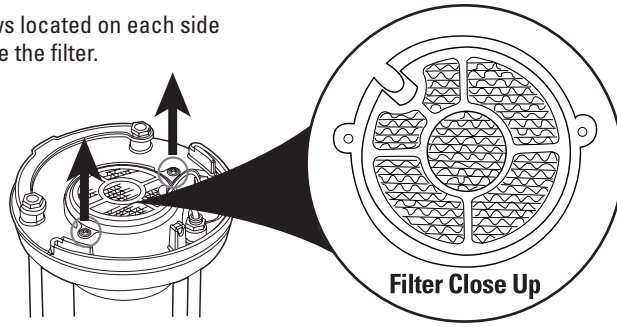

6. Lift bulb holder from cylinder. Do not touch bulb. If cleaning, insert soft, dry cloth into cylinder and remove. Repeat if necessary. Do not touch bulb with bare hands. Fingerprints may result in reduced performance unless they are removed with an alcohol pad. Use a soft cloth as a barrier against contact.

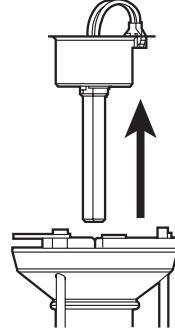

7. **If NOT replacing the bulb for the first time jump to step 8.** If replacing the bulb for the first time, flip bulb holder over so light bulb faces up. There will be a spring located between the bulb cylinders. Squeeze spring tightly towards bulb and pull out of holder and through bulb. Discard spring. Spring is used for shipping purposes only and does not need to be replaced.

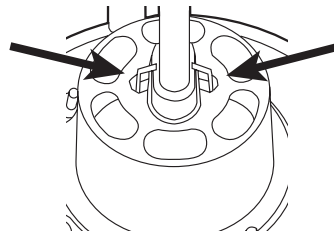

8. Grasp the metal collar on the bulb and pull firmly until bulb unplugs from the bulb holder. When inserting new bulb, make sure the bulb snaps and is locked firmly in place. Reassemble by reversing steps 1-8.

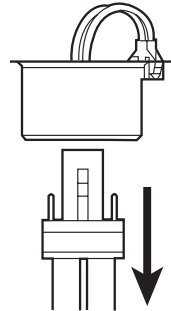

PROBLEM
Unit doesn't operate.
Light flickers.
Fan runs but no light.
Low air flow.

WARNING:

ULTRAVIOLET-C LIGHT IS EMITTED FROM THE BULB WHEN THE UNIT IS ELECTRIFIED, SEVERE EYE INJURY OR IRRITATION COULD RESULT, UNPLUG THE UNIT WHEN SERVICING THE BULB TO AVOID EXPOSURE OF EYES AND SKIN TO THE ULTRAVIOLET-C LIGHT.

- Discard the old bulb by following the recommended disposal procedure for a used fluorescent bulb.
- The bulb should only be used in the Germ Guardian unit and all instructions for use must be followed.

WARNING:

MISAPPLYING OR MISUSING THE UV-C BULB COULD CAUSE INJURY TO THE EYES OR SKIN. NEVER USE THE BULB WITHOUT INSTALLING IT IN THE UNIT AS INSTRUCTED. NEVER OPERATE THE UNIT WITHOUT THE TOP CAP IN PLACE.

This product can be serviced or maintained only by changing the UV-C bulb. The bulb contains no serviceable parts. All parts, except the UV-C bulb, are warranted for five full years from date of purchase. See the Limited Warranty. Use of any bulb other than the appropriate Germ Guardian bulb will void the warranty.

You may purchase bulbs directly from Guardian Technologies LLC, or we can provide the names of retailers who stock our products.



Air Filtering Appliance
14DH

The health aspects associated with this product and its ability to aid in the disinfection of environmental air have not been investigated by UL.

The purchase of a Germ Guardian unit does not prevent illness. The Germ Guardian unit is designed to kill over 99% of bacteria.

Germ Guardian is a registered trademark of Guardian Technologies LLC.

LIMITED WARRANTY

To the consumer, Guardian Technologies LLC warrants the quality of materials and workmanship commencing upon the date of original purchase and to validate start of warranty period.

If this product should become defective within the warranty period, we will replace defective parts free of charge. The complete machine must be returned to the Guardian Technologies LLC warranty service center. The warranty is void if the problem, date of purchase, copy of original sales receipt, and warranty number. If you are not near a warranty center, call toll free at **1.866.603.5900**. Use only genuine Guardian Technologies LLC bulbs.

The warranty does not include unusual wear, damage, or misuse of the product. This warranty does not cover bulbs. This warranty gives you specific legal rights and may vary by state (from state to state in the U.S.A.).

We consider the registration process important to you. To receive the full benefit of this warranty, please submit the warranty card to Guardian Technologies LLC. To utilize this warranty according to the conditions of use, please see the comments about our product call toll free at **1.866.603.5900**.

IMPORTANT INFORMATION

The UV-C bulb is specifically excluded from this warranty. See the section under the heading "Bulb Replacement".

The Germ Guardian contains no serviceable parts. All repairs must be performed by Guardian Technologies LLC. Any repair or tampering with the Germ Guardian VOIDS the warranty. Do not attempt repair or abuse.



MERCURY NOTICE

This device contains mercury in the used bulb(s) in the trash. Dispose of used bulb(s) in the trash.

BROKEN BULB

Do not use a household vacuum. Sweep debris (phosphor) properly. It is recommended that the UV-C bulbs are disposed of at a waste collection center. Call your county recycling center for more information.



germguardian®

A HEALTHY HOME, THE SAFE NATURAL WAY™

UTILISATION ET INSTRUCTIONS D'ENTRETIEN

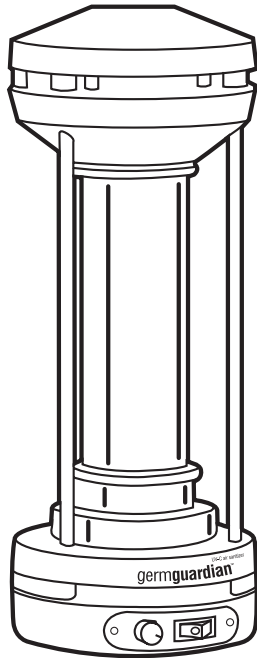

Modèle N° EV9102

Garantie limitée de 5 ans
www.germguardian.com
1.866.603.5900

Germ Guardian® Purificateur d'air à rayons UVC pour chambre

Renseignements sur les pièces de rechange Ampoule et filtre pour le modèle numéro EV9LBL

Veuillez communiquer avec le service à la clientèle
au 1.866.603.5900. Remplacez tous les 8 à 10 mois, selon
la fréquence d'utilisation.

ENREGISTRÉE EN LIGNE À
www.germguardian.com

anglais E - 1
français F - 1
espagnol S - 1

Date d'achat
mois _____
année _____
REV0909

VEUILLEZ LIRE TOUTES LES INSTRUCTIONS AVANT D'UTILISER L'APPAREIL.



AVERTISSEMENT: Choc électrique

- Pour utiliser cet appareil, suivre les instructions.
- Pour alimenter l'appareil, utiliser uniquement une prise de courant standard.
- Pour réduire le risque de choc électrique, l'appareil doit être branché dans une prise de courant dont la fiche est plus large que l'autre). Cette fiche ne doit pas être forcée dans la prise de courant. Si la fiche n'entre pas dans la prise de courant, ne recommencer. Si la fiche n'entre toujours pas dans la prise de courant, NE PAS tenter d'installer une prise de courant adéquate. NE PAS tenter de modifier l'appareil.
- Ne pas faire fonctionner l'appareil si le cordon d'alimentation de l'appareil est endommagé.
- **CONSIGNES IMPORTANTES** - Cet appareil doit être branché dans une prise de courant standard (une tige de la fiche est plus large que l'autre) et doit s'installer d'une seule façon dans la prise de courant. Ne pas insérer-la dans l'autre sens. Si elle ne s'insère pas, ne jamais utiliser de rallonge électrique à moins de 100% de la fiche.

AVERTISSEMENT: LES CORDONS, FILS ÉLECTRIQUES ET RALLONGES CONTIENNENT DES PRODUITS CHIMIQUES, Y COMPRIS DES COMPOSÉS DE CALIFORNIE RECONNUS PAR L'ÉTAT DE CALIFORNIE COMME POTENTIELLEMENT CANCÉROGÈNES, MUTAGÈNES ET D'AUTRES PROBLÈMES DE SANTÉ.

- L'appareil est conçu uniquement pour une utilisation domestique.
- Ne pas faire fonctionner l'appareil dans un environnement humide ou qui tombe à l'eau.



AVERTISSEMENT: Choc électrique

POUR RÉDUIRE LE RISQUE DE BLESSURE

- Toujours débrancher l'unité avant l'entretien.
- Ne pas transporter l'appareil par le cordon d'alimentation comme poignée.
- Ne pas manipuler l'appareil ou le branchement.
- Mettre le cordon d'alimentation à l'abri de la circulation d'air.
- Ne pas débrancher l'appareil en tirant sur le cordon d'alimentation quand vous débranchez l'appareil d'une prise de courant.
- Ne pas insérer d'objets dans les ouvertures de l'appareil pour empêcher la circulation d'air.
- Ne pas fonctionner sans la couverture à l'arrière.
- Ne pas battre l'enclencher le commutateur.
- Ne pas fonctionner avec une rallonge.
- L'appareil est conçu uniquement pour une utilisation domestique.
- Ne pas faire fonctionner l'appareil dans un environnement humide ou qui tombe à l'eau. Évitez les risques que l'appareil tombe dans l'eau.

Mode de Fonctionnement

Le ventilateur puissant de Germ Guardian fait passer l'air à travers la chambre centrale où les germes sont bombardés aux rayons ultraviolets C. La chambre est dotée d'une surface hautement réfléchissante qui maximise la capacité d'élimination des germes par les rayons UVC, et les micro-organismes qui passent dans la chambre sont ainsi détruits. L'air purifié est ensuite redirigé dans la pièce.

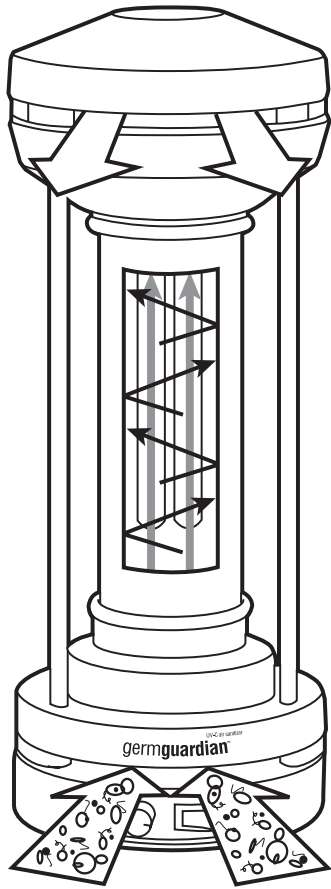

NOTE: Il est recommandé de faire fonctionner le EV9102 en continu. L'ouverture des portes et des fenêtres peut affecter la performance du produit.



AVERTISSEMENT:

DES RAYONS ULTRAVIOLETS C SONT ÉMIS PAR L'AMPOULE QUAND L'APPAREIL EST BRANCHÉ. CEUX-CI PEUVENT CAUSER DE GRAVES BLESSURES AUX YEUX OU UNE IRRITATION DE LA PEAU. NE PAS FAIRE FONCTIONNER LA'APPAREIL SI SON ENVELOPPE EST ENDOMMAGÉE. NE PAS EXPOSER LES YEUX OU LA PEAU À MOINS DE 3 POUÇES DE L'ENTRÉE OU DE LA SORTIE D'AIR DURANT UNE PÉRIODE DE PLUS DE 3 HEURES. IL POURRAIT EN RÉsulTER UNE IRRITATION DE LA PEAU OU DES YEUX.

F-3

Ampoule UVC

La technologie des rayons ultraviolets, utilisée dans le purificateur d'air, est capable d'éliminer les micro-organismes présents dans l'air.

Nous vous conseillons de laisser le purificateur d'air en permanence. L'ampoule UVC de 9 watts est remplacée tous les 8000 heures, c'est-à-dire presque une année. Le filtre à charbon actif aide à réduire les odeurs et est également inclus dans le purificateur. Après un certain temps d'utilisation, l'ampoule UVC perd environ 15% après 9000 heures d'utilisation. Nous vous recommandons de la remplacer une fois par an. Vous saurez qu'il est temps de changer l'ampoule de façon continue ou change de couleur. L'ampoule est emballée dans un emballage commun.

Pour toute commande, veuillez appeler le 1.866.



AVERTISSEMENT: Choc

VOUS NE DEVEZ EN AUCUN CAS NETTOYER L'AMPOULE AVEC DE L'EAU OU UN PRODUIT LIQUIDE. CELA PEUT CAUSER UN CHOC ÉLECTRIQUE.

Utilisation de l'appareil

Quand le Germ Guardian est mis en marche, vous entendrez un bruit qui indiquera qu'il fonctionne. Le purificateur d'air purifie 1000 pieds cubes d'air par heure et est efficace dans des conditions d'empoussièrement ambiantes, vous pouvez nettoyer le cylindre avec un linge sec et doux. L'appareil n'est pas recommandé pour les animaux domestiques et il est froid au toucher.

Mode d'Emploi

1. Branchez l'appareil dans une prise de courant de 120V AC.
2. Basculez l'interrupteur de mise en marche en position «on». Une petite lumière rouge devrait s'allumer au-dessus de l'interrupteur.
3. Utilisez le bouton à côté de l'interrupteur pour ajuster la vitesse du ventilateur. Tourner le bouton dans le sens des aiguilles d'une montre pour augmenter la circulation d'air.
4. Pour de meilleurs résultats, on recommande de faire fonctionner l'appareil en permanence.

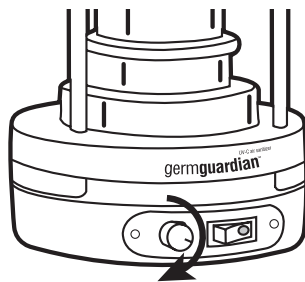

REMARQUE: L'APPAREIL GERM GUARDIAN NE CONTIENT AUCUNE PIÈCE REMPLAÇABLE, À L'EXCEPTION DE L'AMPOULE ET DU FILTRE. L'AMPOULE ET LE FILTRE PEUVENT ÊTRE ENLEVÉS LORSQU'IL FAUT LES REMPLACER.

CONSIGNES DE SÉCURITÉ IMPORTANTES



AVERTISSEMENT: Choc électrique

TOUJOURS DÉBRANCHER L'APPAREIL GERM GUARDIAN DE LA PRISE DE COURANT AVANT SON ENTRETIEN.

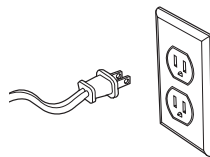

Remplacement et nettoyage de l'ampoule UVC et du filtre

1. Éteindre l'appareil et le débrancher de la prise de courant.
2. Utiliser un tournevis à tête étoilée, desserrer et retirer la vis à tête étoilée située dans la partie supérieure de l'appareil, juste au dessus du cordon d'alimentation.
3. Retirer le capuchon en le soulevant par le côté, près du trou de la vis, puis en le poussant doucement dans la direction opposée.
4. Quand le capuchon se desserre, le retirer complètement.

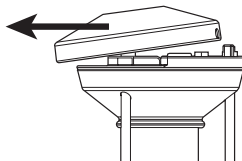
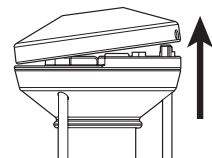
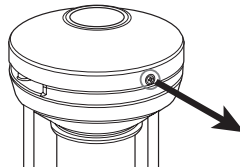
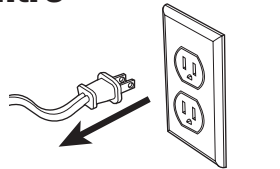

F-5

Remplacement de l'ampoule UVC

5. Retirer les (2) vis à tête étoilée situées de chaque côté du support d'ampoule et retirer le filtre.

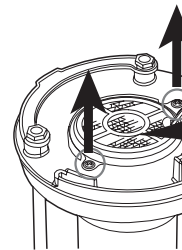

6. Retirer le support d'ampoule du cylindre. Ne pas toucher à l'ampoule. Pour nettoyer le cylindre, y insérer un chiffon doux et sec et le retirer. Répéter l'opération au moins deux fois. Ne pas toucher à l'ampoule avec les mains nues. Les empreintes de doigts peuvent réduire l'efficacité de l'appareil. Si elles sont présentes, les enlever avec un tampon imbibé d'alcool. Utiliser une étoffe blanche pour éviter le contact direct des doigts avec l'ampoule.

7. **Si ce n'est PAS la première fois que vous remplacez l'ampoule, passez à l'étape 8.** Si l'ampoule est remplacée pour la première fois, retourner le support d'ampoule à l'ampoule pointant vers le haut. Un ressort est utilisé pour maintenir les cylindres de l'ampoule. Comprimer fermement le ressort vers l'ampoule et le retirer du support d'ampoule. Jeter le ressort. Le ressort est utilisé uniquement à l'expédition et n'a pas besoin d'être remplacé.

8. Saisir la bague métallique de l'ampoule et tirer vers le haut jusqu'à ce que l'ampoule se détache du support d'ampoule. Au moment d'insérer la nouvelle ampoule, s'assurer que le dispositif de verrouillage s'engage et que l'ampoule soit fermement maintenue en place. Réassembler en renversant les étapes 1 à 7.

GUIDE DE DÉPANNAGE

PROBLÈME	SOLUTION
L'unité ne fonctionne pas.	Assurez-vous que l'unité est branchée. Appelez le service à la clientèle au 1.866.603.5900 .
La lumière vacille.	L'ampoule est grillée. Reportez-vous à la section du manuel «Remplacement de l'ampoule UVC».
Le ventilateur fonctionne mais il n'y a pas de lumière.	L'ampoule est grillée. Reportez-vous à la section du manuel «Remplacement de l'ampoule UVC».
Le débit d'air est faible.	Vérifiez le bouton de réglage du ventilateur, tournez le bouton dans le sens horaire. Remplacez le filtre. Reportez-vous à la section du manuel «Remplacement de l'ampoule UVC et du Filtre».



AVERTISSEMENT:

DES RAYONS ULTRAVIOLETS C SONT ÉMIS PAR ET CEUX-CI PEUVENT CAUSER DE GRAVES BLESSURES. DÉBRANCHER L'APPAREIL AVANT DE PROCÉDER À L'EXPOSITION DES YEUX ET DE LA PEAU AUX RAYONS.

- Jeter l'ancienne ampoule en suivant la procédure pour les ampoules fluorescentes usagées.
- L'ampoule doit seulement être utilisée dans les conditions d'emploi et les instructions du mode d'emploi doivent être lues.



AVERTISSEMENT:

UNE MAUVAISE INSTALLATION OU UNE MAUVAISE MANUTENTION PEUT CAUSER DES BLESSURES AUX YEUX OU À LA PEAU. NE JAMAIS DÉMONTÉR L'APPAREIL SANS LE CAPUCHON EN PLACE. NE JAMAIS INSTALLÉE DANS L'APPAREIL EN SUIVANT LES INSTRUCTIONS DU MANUEL D'UTILISATION.

Le seul entretien possible sur cet appareil est le remplacement de l'ampoule. L'appareil ne contient aucune pièce de rechange. Toutes les garanties sont nulles et sans effet 5 ans à partir de la date d'achat. Voir la garantie pour plus de détails. Le remplacement de l'ampoule appropriée Germ Guardian annule la garantie.

Vous pouvez acheter les ampoules directement auprès de votre fournisseur. Vous fournirez les noms des détaillants qui vendent l'appareil.



Appareil
14DH

Les aspects médicaux associés à cet appareil et son environnement n'ont pas été vérifiés par UL.

L'achat d'un Germ Guardian ne prévient pas la contamination et ne détruit pas 99,9% des germes en suspension dans l'air.

Germ Guardian est une marque enregistrée de Germ Guardian LLC.

GARANTIE LIMITÉE

Guardian Technologies LLC garantit au consommateur que ce produit est exempt de défauts matériels ou de fabrication, à partir de la date d'achat originale. Veuillez garder votre reçu de vente original pour valider le début de la période de garantie.

Si le produit s'avère défectueux pendant la période de garantie, nous réparerons ou remplacerons toutes les pièces défectueuses gratuitement. La machine complète doit être livrée en port payé à n'importe quel centre de service de garantie Guardian Technologies LLC autorisé. Veuillez inclure les renseignements complets sur le problème, la date d'achat, une copie du reçu de vente original et votre nom, adresse et numéro de téléphone. Si vous êtes situé loin de tout centre de garantie, communiquez directement avec la manufacture, au **1.866.603.5900**, pour obtenir de l'aide aux États-Unis ou au Canada. Utilisez uniquement des pièces de remplacement Guardian Technologies authentiques.

La garantie ne couvre pas l'usure inhabituelle et les dommages causés par accident ou par une utilisation déraisonnable du produit. Cette garantie ne couvre pas les ampoules. Cette garantie ne couvre pas les réparations non autorisées. Cette garantie vous donne certains droits juridiques et vous pouvez avoir aussi d'autres droits (les droits peuvent varier d'un état à l'autre aux États-Unis).

Nous considérons le processus d'enregistrement comme important afin d'assurer un service supérieur à notre clientèle. Cependant, l'envoi de cette carte de garantie à Guardian Technologies LLC est facultatif et si vous ne l'envoyez pas, cela n'affectera en rien vos droits d'utiliser cette garantie en accord avec les conditions mentionnées plus haut. Si vous avez des questions ou des commentaires au sujet du produit, communiquez avec nous sans frais au numéro **1.866.603.5900** ou envoyez vos commentaires à:

**ATTN: Customer Service
Guardian Technologies LLC
7700 St Clair Avenue
Mentor, Ohio 44060**

IMPORTANT

L'ampoule UVC est spécifiquement exclue de cette garantie. Utilisez seulement une ampoule de rechange de Guardian Technologies. Voir la section en dessous de l'en-tête «Remplacement et nettoyage de l'ampoule UVC et du filtre».

Le Germ Guardian ne contient aucune pièce de remplacement. Étant donné la technologie unique du Germ Guardian, toutes les réparations doivent être effectuées dans les centres de service Guardian Technologies autorisés. Toute réparation non autorisée ou tentative d'altération du Germ Guardian annule cette garantie. Cette garantie ne couvre pas la mauvaise utilisation ou l'abus.



AVIS AU SUJET DU MERCURE

Les ampoules ultraviolettes scellées du produit contiennent du mercure. Ne jamais jeter les ampoules au rebut. S'en débarrasser de la façon appropriée.

NETTOYAGE DES AMPOULES BRISÉES

Ne pas utiliser d'aspirateur domestique. Balayer les débris (phosphore/verre), mettre dans un sac de plastique et s'en débarrasser de la façon appropriée. Il est recommandé que les ampoules UVC soient recyclées ou apportées à un point de collecte de déchets domestiques dangereux. Communiquez avec le coordonnateur des services de recyclage de votre région pour connaître le centre de recyclage le plus près de chez vous.

F-9

Guardian Technologies LLC
7700 St Clair Avenue | Mentor, Ohio 44060
1.866.603.5900 | www.germguardian.com



germguardian®

A HEALTHY HOME, THE SAFE NATURAL WAY™

INSTRUCCIONES DE USO Y CUIDADO

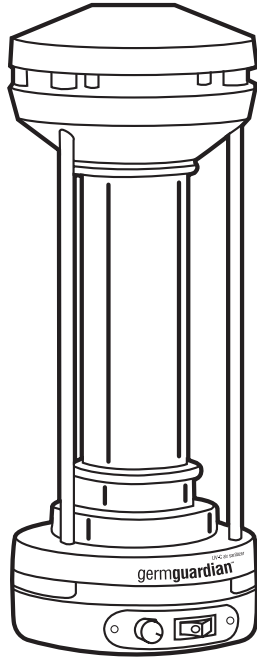

Modelo No. EV9102

Garantía Limitada por 5 años
www.germguardian.com
1.866.603.5900

Germ Guardian® Desinfectante de Aire para Habitaciones UV-C

Información de piezas de repuesto Filtro y foco para el número de modelo EV9LBL

Llame al departamento de servicio al cliente al 1.866.603.5900
Reemplazar cada 8 a 10 meses, dependiendo del uso.

REGISTRAR ESTA GARANTÍA EN INTERNET EN
www.germguardian.com

Inglés E - 1
Francés F - 1
Español S - 1

Fecha de compra
mes _____
año _____
REV0909

S-1

FAVOR DE LEER Y GUARDAR TODAS LAS INST



PELIGRO: Choque eléct

- Use este producto únicamente de la manera c
- Este producto debe funcionar únicamente cor
- Para disminuir el riesgo de choque eléctrico, e
plana es más ancha que la otra). Esta clavija s
una sola manera. Si la clavija no entra comple
se puede insertar, comuníquese con un electr
adecuado. NO modifique la clavija de ninguna
- No haga funcionar este producto con un cord
presenta un daño físico.
- INSTRUCCIONES IMPORTANTES - Como una
una clavija polarizada (una hoja es mas ancha
eléctrico. La clavija encajará en un tomacorri
no encaja bien, invierta la clavija. Si aún así no
calificado. Nunca use una extensión eléctrica
No modifique la clavija.

**ADVERTENCIA: LOS CORDONES, ALAMBRES Y/O CABLE
PRODUCTOS QUÍMICOS QUE INCLUYEN PLOMO O COMB
CALIFORNIA COMO CAUSANTES DE CÁNCER, DEFECTOS
LO CUAL ES IMPORTANTE LAVARSE LAS MANOS DESPU**

- Este producto sólo debe usarse en interiore
- No haga funcionar este producto en un lug
agua o esté expuesto al agua.



ADVERTENCIA: Choque

PARA DISMINUIR EL RIESGO DE LESION

- Desconecte siempre la unidad antes de dar
- No transporte esta unidad tirando del cordó
- No manipule la unidad ni la enchufe con las
- Mantenga el cordón eléctrico lejos de supe
- No desconecte la unidad tirando del cordón
tomacorriente, hágalo tomando la clavija co
- No introduzca ningún objeto en las abertura
- No opere sin la cubierta en el lugar.
- No derrote el se engancha interruptor.
- No opere con un alargador.
- Este producto sólo debe usarse en interiore
- No haga funcionar este producto en un lug
expuesto al agua.



PRECAUCIÓN:

**CUANDO LA UNIDAD ESTÁ ENERGIZADA, EL FOCO EM
OCULARES SEVERAS O IRRITACIÓN DE LA PIEL. NO HA
DAÑADO. NO EXPONGA LA PIEL NI LOS OJOS A LA EN
(3 PULG.) DURANTE 3 HORAS O MÁS. ESTO PUEDE PR**

Cómo Funciona

El poderoso ventilador del Germ Guardian mueve el aire hacia arriba a través de la cámara de procesamiento en donde los gérmenes son bombardeados con luz ultravioleta C. La cámara altamente reflectante aumenta al máximo el poder de erradicación de gérmenes de la luz UV-C, destruyendo los microorganismos que pasan a través de ella. La luz UV-C penetra a través de la pared celular del microorganismo, modifica la estructura genética y la esteriliza. Por lo tanto no puede reproducirse y muere sin provocar una infección.

Al aire desinfectado fluye nuevamente hacia la habitación.

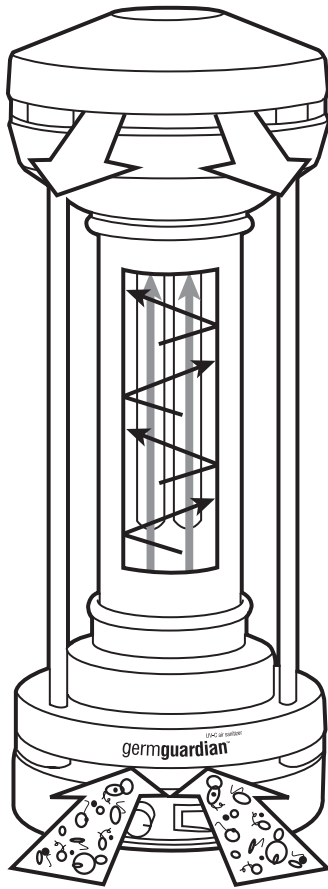

NOTA: Se recomienda hacer funcionar el EV9102 de manera continua.
Abrir las puertas y ventanas puede afectar el rendimiento del aparato.

Foco de Luz

La tecnología de luz ultravioleta, la misma tecnología para desinfectar, es capaz de erradicar microorganismos virales del aire.

Se recomienda que deje funcionar el desinfectante. El foco de luz UV-C reemplazable de 9 vatios este equivale aproximadamente a un año de uso continuo. Disminuye los olores y debe reemplazarse una vez. El foco de luz UV-C de 9 vatios perderá cierta intensidad, aproximadamente lo cual se sugiere reemplazar el foco una vez al año. El foco de 9 vatios es cuando comienza a parpadear. Los repuestos de repuesto vienen en un paquete.

Para hacer el pedido, llame al 1.866.603.5900.

! **ADVERTENCIA: Choque eléctrico.**
POR NINGÚN MOTIVO DEBE LIMPIAR EL FOCO, EL FOCO O AGUA O SOLUCIONES HÚMEDAS. ESTO PUEDE CAUSAR DAÑO.

Uso de la Unidad

Cuando se enciende el aparato Germ Guardian que está funcionando. El desinfectante de aire procesa 1,380 pies cúbicos de aire por hora y es efectivo. Dependiendo de la cantidad de polvo y su acumulación y el cilindro con un paño suave, seco. Este proceso de limpieza de mascotas y permanece frío al tacto.

Instrucciones de Uso

1. Conecte la unidad a un tomacorriente de 120V CA.
2. Coloque el botón interruptor en la posición de encendido ("on"). El interruptor debe mostrar una pequeña luz roja.
3. Use la perilla que se encuentra a un lado del interruptor para ajustar la velocidad del ventilador. Gire la perilla en sentido de las agujas del reloj para incrementar el flujo de aire.
4. Para obtener los mejores resultados se recomienda que funcione continuamente.

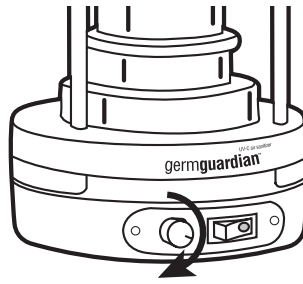

NOTA: LA UNIDAD GERM GUARDIAN NO CONTIENE PIEZAS QUE REQUIEREN MANTENIMIENTO, EXCEPTO EL FOCO UV-C Y EL FILTRO. EL FOCO Y EL FILTRO PUEDEN QUITARSE PARA REEMPLAZARLOS.

INSTRUCCIONES DE SEGURIDAD IMPORTANTES



ADVERTENCIA: Choque eléctrico

DESCONECTE SIEMPRE LA UNIDAD GERM GUARDIAN DEL TOMACORRIENTE ANTES DE DARLE MANTENIMIENTO.

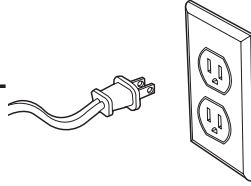

Reemplazo y Limpieza del Foco UV-C y el Filtro

1. Apague la unidad y desconéctela del tomacorriente.
2. Con un destornillador Phillips pequeño, afloje y quite el tornillo Phillips ubicado en la parte superior de la unidad, directamente arriba del cordón eléctrico.
3. Quite la tapa superior levantando el costado que se encuentra cerca del orificio del tornillo y empuje la tapa suavemente en dirección opuesta.
4. A medida que se afloja la tapa, podrá quitarla fácilmente.

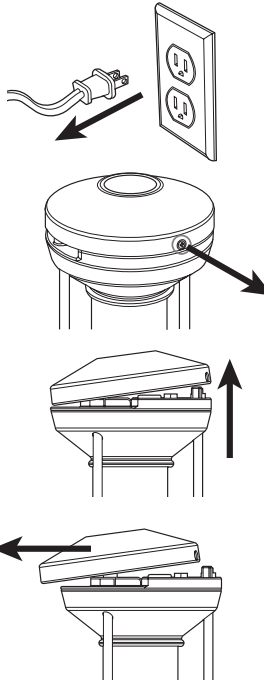

S-5

Reemplazo y Limpieza

5. Quite los (2) tornillos Phillips ubicados a cada soporte del foco y retire el filtro.

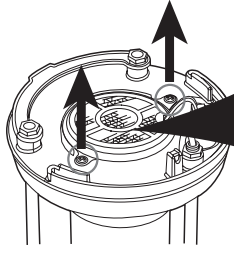

6. Levante el soporte del foco del cilindro. No toque el foco directamente. Si va a limpiarlo, inserte un paño suave, seco y sáquelo. Repita esta operación si es necesario. No toque el foco con las manos descubiertas. Las yemas de los dedos pueden provocar un menor rendimiento. Use guantes de látex o nitrilo a menos que se limpien con una almohadilla de algodón. Use un paño suave para no tocar directamente el foco.
7. **Si NO va a reemplazar el foco por primera vez, vaya al paso 8.** Si va a reemplazar el foco por primera vez, voltee el soporte del foco para que el foco mire hacia arriba. Encontrará un resorte entre los cilindros. Apriete ligeramente el resorte hacia el foco y el soporte y a través del foco. Deseche el resorte, sólo se usa para el transporte y no necesita ser reemplazado.
8. Tome el collarín metálico del foco y tire firmemente hacia abajo para que el foco se desconecte del soporte. Al instalar el nuevo foco, asegúrese que se escuche un chasquido cuando el foco esté asegurado firmemente en su sitio. Vuelva a ensamblar la unidad invirtiendo el orden de los pasos 1 a 8.

GUÍA DE SOLUCIÓN DE PROBLEMAS

PROBLEMA	SOLUCIÓN
La unidad no funciona.	Verifique que la unidad esté conectada. Llame al departamento de servicio al cliente al 1.866.603.5900 .
La luz parpadea.	El foco está fundido. Consulte la sección de reemplazo del foco UV-C en el manual.
Funciona el ventilador pero la luz no prende.	El foco está fundido. Consulte la sección de reemplazo del foco UV-C en el manual.
Flujo de aire bajo.	Verifique la perilla de ajuste del ventilador, gírela en el sentido de las agujas del reloj hasta la velocidad alta. Reemplace el filtro. Consulte la sección de reemplazo del foco UV-C y el filtro en el manual.



ADVERTENCIA:

CUANDO LA UNIDAD ESTÁ ENERGIZADA, EL FOCO PUEDE OCASIONAR LESIONES OCULARES SEVERAS O IRREVERSIBLES. SI SE ENCIENDE EL FOCO, DESCONECTE LA UNIDAD PARA EVITAR LA LUZ ULTRAVIOLETA C.

- Deseche el foco usado siguiendo el procedimiento para un foco fluorescente usado.
- El foco solamente debe usarse en la unidad de acuerdo con las instrucciones de uso.



ADVERTENCIA:

INSTALAR O USAR EL FOCO UV-C DE MANERA INCORRECTA PUEDE DAÑAR LA PIEL. NUNCA DEBE USAR EL FOCO SIN SU TAPA SUPERIOR. NO HAGA FUNCIONAR LA UNIDAD SIN LA TAPA SUPERIOR.

El servicio o mantenimiento de este producto sólo debe ser realizado por personal capacitado. Algunas piezas que requieren mantenimiento. Todas las piezas deben ser reemplazadas por las originales o equivalentes por cinco años completos a partir de la fecha de fabricación diferente al especificado para el aparato Germ Guardian.

Puede comprar focos directamente en Guardian o en los nombres de tiendas al menudeo que venden unidades.



Electrod
14DH

Los aspectos de salud asociados con este producto y el impacto ambiental no han sido investigados por UL.

La compra de una unidad Germ Guardian no garantiza que el producto está diseñado para atacar y destruir el 99.9% de los microbios.

Germ Guardian® es una marca comercial registrada.

GARANTÍA LIMITADA

Para el consumidor, Guardian Technologies LLC garantiza que este producto se encuentra libre de defectos de materiales o mano de obra a partir de la fecha de compra original. Guarde el recibo de compra original para validar el inicio del periodo de garantía.

Si durante el período de garantía se encuentra que el producto es defectuoso, repararemos o reemplazaremos las piezas defectuosas sin ningún costo. El aparato completo debe enviarse con porte pagado por anticipado a cualquier centro de servicio de garantía autorizado por Guardian Technologies LLC. Incluya la información completa sobre el problema, fecha de compra, una copia del recibo de compra original y su nombre, dirección y número de teléfono. Si su domicilio no se encuentra cerca de una estación de garantía y requiere atención en los EE.UU. y Canadá, llame a la fábrica al **1.866.603.5900**. Use sólo piezas de repuesto genuinas de Guardian Technologies.

La garantía no cubre los problemas ocasionados por desgaste inusual, daños que resulten por un accidente o el uso no razonable del producto. Esta garantía no cubre a los focos. Esta garantía no cubre las reparaciones no autorizadas. Esta garantía le otorga derechos legales específicos y usted pudiera tener otros derechos adicionales (los cuales varían un cada estado en los EE. UU.).

Consideramos que el proceso de registro es importante para garantizar el servicio superior a nuestros clientes; sin embargo, el envío de la tarjeta a Guardian Technologies LLC es opcional y no afecta sus derechos para utilizar la garantía de acuerdo a las condiciones estipuladas anteriormente. Si tiene preguntas o comentarios acerca de nuestro producto llame sin costo al **1.866.603.5900** o envíe sus comentarios a:

ATTN: Customer Service
Guardian Technologies LLC
7700 St Clair Avenue
Mentor, Ohio 44060

IMPORTANTE

El foco UV-C queda específicamente excluido de esta garantía. Use únicamente un foco de reemplazo de Guardian Technologies. Vea la sección debajo del encabezado "Reemplazo y Limpieza del Foco UV-C y Filtro."

El aparato Germ Guardian no contiene piezas que requieren mantenimiento. Debido a la tecnología única de Germ Guardian, todas las reparaciones deben ser realizadas por centros de servicio autorizado de Guardian Technologies. Cualquier reparación no autorizada o modificar la unidad Germ Guardian ANULARÁ esta garantía. Esta garantía no cubre el abuso o mal uso del aparato.



AVISO DE MERCURIO

Este dispositivo contiene mercurio en los focos ultravioleta sellados. No deseche los focos usados en la basura. Deséchelos de manera apropiada.

LIMPIZA DE UN FOCO ROTO

No use una aspiradora doméstica. Barra los residuos (fósforo/vidrio), colóquelos en una bolsa de plástico y deseche de la manera apropiada. Se recomienda reciclar los focos UV-C o llevarlos a un centro de recolección de residuos peligrosos domésticos. Llame al coordinador de reciclado del condado para saber la ubicación del centro de reciclado más cercano a su domicilio.

Guardian Technologies LLC

7700 St Clair Avenue | Mentor, Ohio 44060

1.866.603.5900 | www.germguardian.com