

**INSTRUCTION MANUAL ENCLOSED
MANUEL D'INSTRUCTION À L'INTÉRIEUR
MANUAL DE INSTRUCCIONES ADJUNTO**



ATTENTION



**IF YOU HAVE ANY PROBLEMS OR QUESTIONS, EMAIL
OR CALL CUSTOMER SERVICE BEFORE YOU RETURN
THIS PRODUCT TO THE STORE WHERE IT WAS PURCHASED.**

For Customer Service: email: twinstarhome.com
in English Call: 866-661-1218
in Spanish Call: 866-661-1218
in French Call: 866-374-9203



ATENCIÓN



**SI TIENE ALGÚN PROBLEMA O PREGUNTAS,
ENVÍE UN MENSAJE DE CORREO ELECTRÓNICO O LLAME AL SERVICIO
DE ATENCIÓN AL CLIENTE ANTES DE DEVOLVER
ESTE PRODUCTO A LA TIENDA EN LA QUE LO COMPRÓ.**

Servicio de atención al cliente: Correo electrónico: twinstarhome.com
Línea para llamadas en inglés: 866-661-1218
Línea para llamadas en español: 866-661-1218
Línea para llamadas en francés: 866-374-9203



ATTENTION



**SI VOUS AVEZ DES PROBLÈMES OU DES QUESTIONS,
ENVOYEZ UN COURRIEL AU SERVICE À LA CLIENTÈLE OU APPELEZ LE
SERVICE À LA CLIENTÈLE AVANT DE RETOURNER
CE PRODUIT OÙ VOUS L'AVEZ ACHETÉ.**

Pour le service à la clientèle : courriel : twinstarhome.com
pour le service en anglais, appelez au: 866-661-1218
pour le service en espagnol, appelez au: 866-661-1218
pour le service en français, appelez au: 866-374-9203

**INSTRUCTION MANUAL ENCLOSED
MANUEL D'INSTRUCTION À L'INTÉRIEUR
MANUAL DE INSTRUCCIONES ADJUNTO**

ELECTRIC FIREPLACE

INSERT

VENT FREE FIREPLACE WITH HEATER

HOMEOWNERS OPERATING MANUAL

**MODELS: 18EF010GAA, 23EF010GAA, 23EF010GRA
28EF010GRA & 33EF010GRA**

CONSUMER SAFETY INFORMATION

PLEASE READ THIS MANUAL BEFORE INSTALLING
AND OPERATING THIS APPLIANCE

WARNING!!

IF THE INFORMATION IN THIS MANUAL IS NOT FOLLOWED
EXACTLY, AN ELECTRIC SHOCK OR FIRE MAY RESULT CAUSING
PROPERTY DAMAGE, PERSONAL INJURY OR LOSS OF LIFE.

DO NOT STORE OR USE GASOLINE OR OTHER FLAMMABLE VAPORS
AND LIQUIDS IN THE VICINITY OF THIS OR ANY OTHER APPLIANCE.

Thank you and congratulations on your purchase of a Twin-Star fireplace.
Please read the Installation & Operating Instructions before using this appliance.

IMPORTANT: Read all instructions and warnings carefully before starting installation.
Failure to follow these instructions may result in a possible electric shock, fire hazard
and/or injury and will void the warranty.

Installation of Electric Fireplace Insert, should take 15 minutes. The only tool required is a
Phillips head screwdriver, not supplied with this unit.

For Customer Service:

E-Mail: parts@twinstarhome.com
In English Call: 866-661-1218
In French Call: 866-374-9203
In Spanish Call: 866-661-1218

Twin-Star International, Inc.
Delray Beach, FL 33445

Made in China
Printed in China

E-1

ATTENTION

**ALSO Requires-
Wood Fireplace Mantel**

IMPORTANT INSTRUCTION

When using electrical appliances, basic precautions should always be followed to reduce the risk of fire, electrical shock, and injury to persons including the following:

1. Read all instructions before using this appliance.
2. This appliance is hot when in use. To avoid burns, do not let bare skin touch hot surfaces. If provided, use handles when moving this appliance. Keep combustible materials, such as furniture, pillows, bedding, papers, clothes and curtains at least 3 feet (0.9 m) from the front of this appliance.
WARNING: In order to avoid overheating, do not cover the heater. It cannot be used in a wardrobe.
3. CAUTION: Whenever the heater is left operating and unattended, extreme caution is necessary if children or invalids are nearby.
4. The appliance is not to be used by children or persons with reduced physical, sensory or mental capabilities, or lack of experience and knowledge, unless they have been given supervision or instruction.
5. Children being supervised not to play with the appliance.
6. If possible, always unplug this appliance when not in use.
7. Do not operate any heater with a damaged cord or plug or after the appliance malfunctions, or if it has been dropped or damaged in any manner.
8. If the supply cord is damaged, it must be replaced by the manufacturer, its service agent or similarly qualified persons in order to avoid a hazard.
9. Any repairs to this fireplace should be carried out by a qualified service person.
10. Under no circumstances should this fireplace be modified. Parts having to be removed for servicing must be replaced prior to operating this fireplace again.
11. Do not use outdoors.
12. This heater is not intended for use in bathrooms, laundry areas and similar indoor locations. Never locate this appliance where it may fall into a bathtub or other water container.
13. Do not run cord under carpeting. Do not cover cord with throw rugs, runners or the like. Arrange cord away from traffic areas and where it will not be tripped over.
14. To disconnect this appliance, turn controls to the off position, then remove plug from outlet.
15. Connect to properly grounded outlets only.
16. This appliance, when installed, must be electrically grounded in accordance with local codes or, in the absence of local codes, with the current CSA C22.1 Canadian Electrical Code or for U.S.A. installations, follow local codes and the National Electrical Code, ANSI/NFPA NO.70.
17. There is a thermostat limiter inside the heater. When the inner temperature over heating or occurs abnormal heating, the thermostat protective device would cut off power supply to avoid the fireplace damaged or risk of fire.
18. The heaters must not be located immediately below a socket-outlet.
19. Do not insert or allow foreign objects to enter any ventilation or exhaust opening as this may cause an electric shock or fire, or damage the appliance.
20. To prevent a possible fire, do not block air intakes or exhaust in any manner. Do not use on soft surfaces, like a bed, where opening may become blocked.
21. This appliance has hot and arcing or sparking parts inside. Do not use it in areas where gasoline, paint or flammable liquids are used or stored. This fireplace should not be used as a drying rack for clothing. Christmas stockings or decorations should not be hung in the area of it.
22. Use this appliance only as described in the manual. Any other use not recommended by the manufacturer may cause fire, electric shock or injury to persons.
23. Avoid the use of an extension cord because the extension cord may overheat and cause risk of fire. However, if you have to use an extension cord, the cord must be No.14 AWG minimum size and rated not less than 1875 Watts. The extension cord must be a three wire cord with grounding type plug and cord connection. The extension cord shall not be more than 20 feet (6 m) in length.
24. See directions in Figure 1.
This heater is for use on 120 volts. The cord has a plug as shown in figure 1. See Figure 1 for grounding instruction. An adapter as shown at C is available for connecting three-blade grounding type plugs to two-slot receptacles. The green grounding plug extending from the adapter must be connected to a permanent ground such as a properly grounded outlet box. The adapter should not be used if a three-slot grounded receptacle is available.

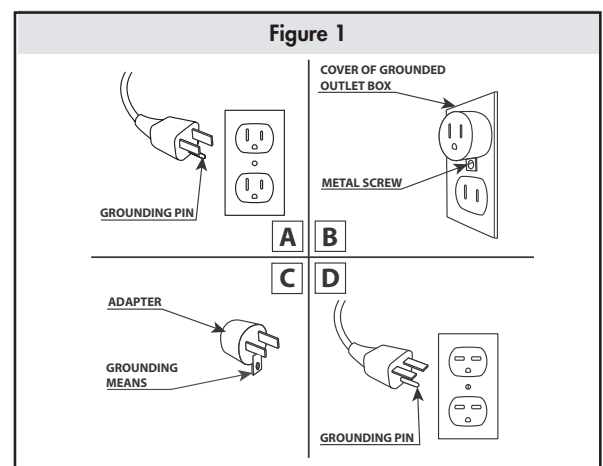

SAVE THESE INSTRUCTIONS

INSTALLATION INSTRUCTIONS

Position your completed Wood Mantel close to its final location. Make sure you can access the back of the Fireplace, as your Electric Fireplace Insert will be installed from the back.

Using a Phillips head screwdriver, remove the screws and the metal mounting brackets attached on either side of the fireplace's center opening. Next unpack the Electric Fireplace Insert carefully. Position insert behind fireplace with front facing the wood mantel. With the help of an adult assistant, lift the Insert and gently slide it into the opening in the mantel until the flange is flush against the inside of the fireplace. Make sure insert is centered left and right in the opening. **Be careful** when placing insert and adjusting, bottom of insert could scratch the finish of the wood base/hearth of your fireplace. Re-attach the mounting brackets with the Phillips head screwdriver, and supplied screws. **DO NOT OVER TIGHTEN.**

With the help of an assistant, carefully lift completed unit and place it with the front facing out in the final location you have chosen for your fireplace. Make sure to secure the electrical cord before lifting or mov-

ing completed fireplace. When choosing a final location, make sure you will have clear access to a grounded electrical outlet.

Read and follow all instructions in this manual before operating your new fireplace.

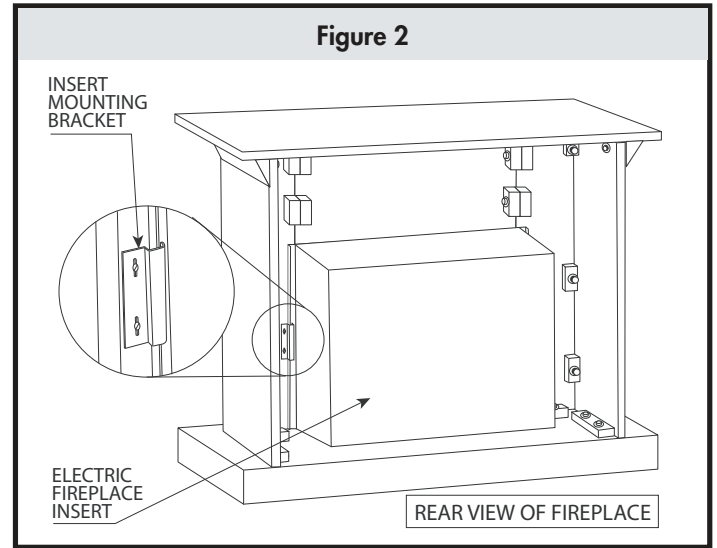

PARTS LIST

Part Name	18EF010GAA	23EF010GAA	23EF010GRA	28EF010GRA	33EF010GRA
Emberbed	✓	✓	✓	✓	✓
Heater/Blower Assembly	✓	✓	✓	✓	✓
Mechanical Thermostat Switch	✓	✓			
Knob for Heater Temperature control	✓	✓	✓	✓	✓
Brightness Dimmer Switch	✓	✓			
Knob for Brightness Control	✓	✓			
Main Power Switch – Red Toggle	✓	✓	✓	✓	✓
Heater On/Off Switch – Red Toggle	✓	✓			
E-12 Light Bulb Sockets	✓	✓	✓	✓	✓
Control Panel Circuit Board			✓	✓	✓
Circuit Board - 3 Buttons Remote			✓	✓	✓
Front Projection Screen	✓	✓	✓	✓	✓
Flame Generator Drive Motor	✓	✓	✓	✓	✓
Flame Generator/Spinner	✓	✓	✓	✓	✓
Decorative Brick Panels				✓	✓
Remote Control - 3 Buttons			✓	✓	✓

TROUBLE SHOOTING GUIDE

PROBLEM	SOLUTION
1. No power, switches do not light up.	1a. Check that unit is plugged into a standard 120V outlet.
2. Switches light up, but no flame effect.	2a. Remove front glass panel, then remove ember bed and check for any broken or loose light bulbs.
3. Down lights do not light up.	3a. Remove front glass panel and check that the light bulb inside the top of the unit is not broken or loose.
4. Logs Glow, flame effect does not work.	4a. Open back of unit. Check to see if “spinner” is correctly mounted at to the rear of unit. 4b. Check to see if spinning motor is functioning. If not, call customer service.
5. Flame effect operates, but heater does not blow warm air.	5a. Check that heater switch is in “ON” position. Switch should light up. 5b. Make certain that thermostat is turned toward the “HI” position.
6. Heater doesn’t work, but Power and Heater switches are in the “ON” position and thermostat is set on “HI”.	6a. Turn all switches to the “OFF” position and unplug the unit from the wall outlet for 5 minutes. After 5 minutes plug the unit back into wall outlet, and operate as normal.

MANTEL LOCATION

When choosing a location for your new fireplace, ensure that the general instructions are followed. Also, for best effect, install the fireplace out of direct sunlight.



Cold climate installation recommendation: When installing this unit against a non-insulated exterior wall or chase, it is mandatory that the outer walls be insulated to conform to applicable insulation codes.

ELECTRICAL CONNECTION

A 15 AMP, 120 Volt, 60 Hz circuit with a properly grounded outlet is required. Preferably, the fireplace will be on a dedicated circuit as other appliances on the same circuit may cause the circuit breaker to trip or the fuse to blow when the heater is in operation. The unit comes standard with 6’ (1828 mm) three wire cord, exiting from the rear of the fireplace. Plan the installation to avoid the use of an extension cord. If an extension cord must be used, it must be a

minimum 14 AWG, three wire with grounding type plug connector and rated not less than 1875 Watts. The cord shall not be more than 20 feet in length.

ELECTRICAL SPECIFICATIONS

Voltage:	120VAC, 60 Hz
Amps:	12.5 Amps
Watts:	1500 Watts

CLEARANCE TO COMBUSTIBLES

Keep electrical cords, drapery, furniture and other combustibles at least 3 feet(0.9M) from the front of the heater and away from the sides.

CLEANING TRIM

Clean the metal trim using a soft cloth, slightly dampened with a citrus oil based product and buff with a clean soft cloth. **DO NOT** use brass polish or household cleaners as these products will damage the metal trim. Citrus oil based products can be obtained at supermarkets or hardware stores.

REPLACING THE LIGHT BULBS

This electric fireplace uses three clear 120V, 40 watt, E12 socket base light bulbs (candelabra base, B bulb). The 18EF010GAA and 23EF010GRA insert only require two clear 120V, 40 watt chandelier candle type bulb. For convenience, if a bulb burns out, it is a good idea to replace all the bulbs at the same time.

For models 28EF010GRA and 33EF010GRA when replacing the “flame effect” main lightbulbs, it is a good idea to replace the “downlight” bulbs at the same time. The downlight uses one opal 120V, 4 watt E12 socket lightbulb (candelabra base, C bulb).

- 1.) Turn the power switch off, then UNPLUG the power cord from the wall outlet.
 - 2.) If fireplace has been operating, let the unit cool at least 2 hours.
 - 3.) Locate and rotate the 2 nuts in counter-clockwise direction to loosen the glass from insert.(Figure 3)
 - 4.) Carefully tilt glass and frame forward a couple of inches then pull complete glass assembly up and away from unit(Figure 4).
 - 5.) Locate the two ember bed securing nuts on the left and right sides of the log set. These securing nuts are disguised as a wooden ember (Figure 5). Turn nuts counter clockwise to loosen, remove and set aside. Securely grab logs on left and right side and lift log/emberbed assembly straight up. Once ember bed has cleared the support bracket and threaded rods bring log/ emberbed assembly forward and out of unit and set aside in a safe place (Figure 6).
 - 6.) Unhook light bulb spring clips from the bulbs, and unscrew the bulbs (Figure 8). After replacing the bulbs make sure to replace the light bulb spring clip. Remember to replace all the bulbs at the same time with clear 120V, 40 watt, E12 socket base lightbulbs.
- NOTE: If you have a 28EF010GRA or 33EF010GRA electric insert, it is also wise to replace the downlight bulb at this time. Locate downlight on the inside ceiling of the firebox(Figure 7). Unscrew the lightbulb and replace with one opal 120V, 4 watt, E12 socket light bulb.
- 7.) Follow steps 1 through 4 in reverse order to reinstall glass and frame into your insert.

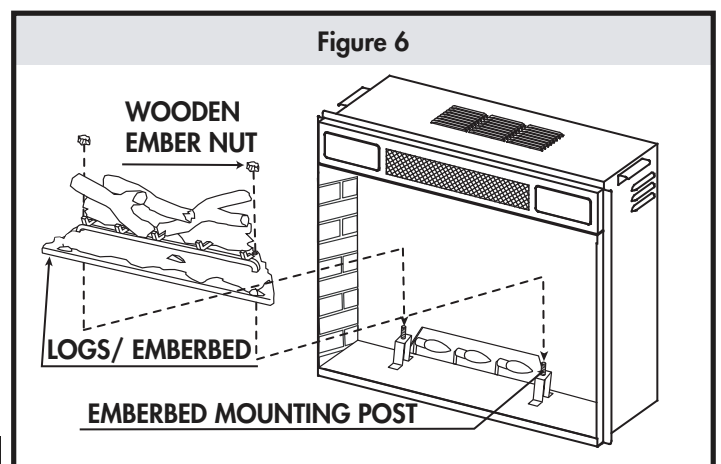
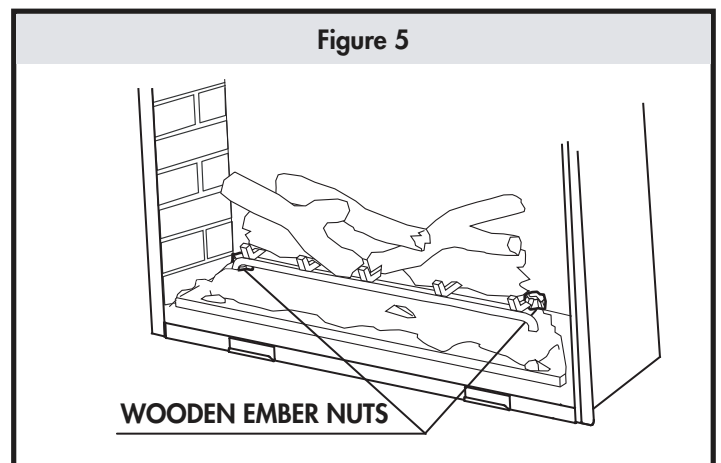
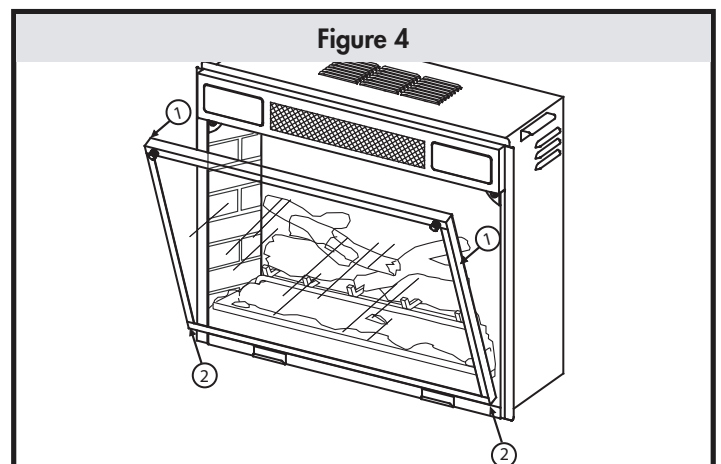
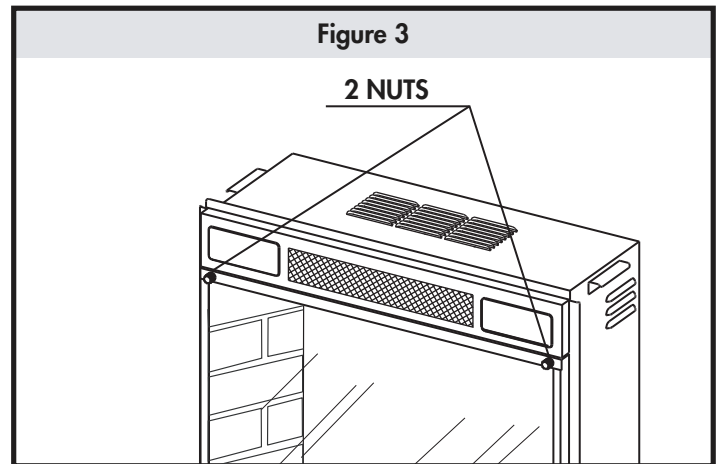

NOTE: We do not supply new lightbulbs for these units. New lightbulbs can be purchased at your local home center, hardware store or grocery store.



WARNING: Do not exceed 40 Watts per bulb. Use of higher rated bulbs may result in a fire, causing property damage or personal injury.

REPLACING THE DOWNLIGHT BULBS Models 28EF010GRA and 33EF010GRA ONLY

This fireplace uses **one opal 120V, 4 Watt E12 socket light bulb (candelabra base, C bulb.)**
Tools required **one** Phillips head screwdriver.
For convenience, if a bulb burns out, it is a good idea to replace all bulbs at the same time.

- 1.) Turn the power switch off, then **UNPLUG the power cord from the wall outlet.**
- 2.) If fireplace has been operating, let the unit cool at least 2 hours.
- 3.) **Locate and rotate the 2 nuts in counter-clockwise direction to loosen the glass from insert.**
- 4.) Carefully tilt glass and frame forward a couple of inches then pull complete glass assembly up and away from unit(Figure 4).
- 5.) Locate downlight on the inside ceiling of the firebox(Figure 7). Unscrew the lightbulb and replace with **one opal 120V, 4 Watt E12 socket light bulb.**
- 6.) Follow steps 1 through 4 in reverse order to reinstall glass and frame into your insert.

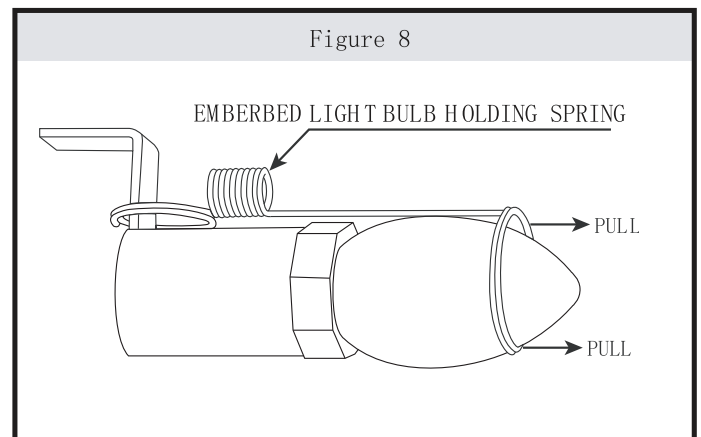
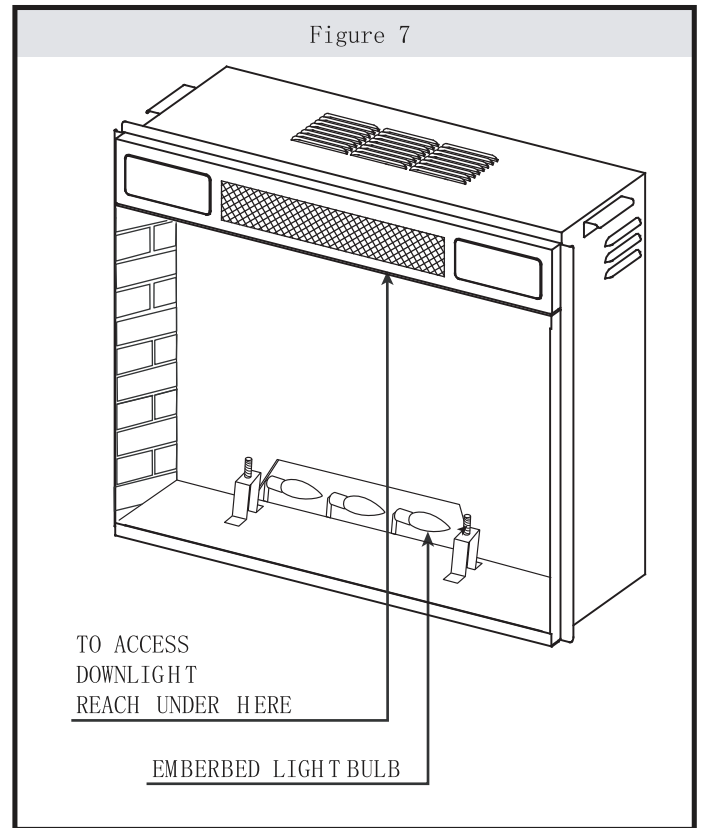

OPERATING INSTRUCTIONS • CONTROL FUNCTIONS

TO ACCESS CONTROL PANEL - Control panel can be accessed at upper-right corner of insert by pushing and lifting up the small door.

POWER - The Power switch supplies power to all of the functions of the fireplace. This switch must be in the position for any functions including the remote to work.

HEATER - Your fireplace consists of a fan forced wire element type heater. The HEATER switch turns the heater ON and OFF. The TEMPERATURE switch controls the thermostat feature to help regulate your room's temperature accordingly. As an important safety feature, the heating element is designed with a delayed activation sequence. Therefore, when the heater is turned ON it will take several seconds for the unit to begin blowing hot air. Subsequently, the fan blower will continue to run for several seconds after the heater is switched OFF.

TEMPERATURE - The Temperature control knob regulates the temperature level of the heater. The further the knob is rotated clockwise, the higher the set point temperature. Turning the knob counter-clockwise will

lower the set point temperature. Use this function to help regulate the ambient temperature level.

DOWN LIGHT (28EF010GRA & 33EF010GRA ONLY) - The Down Light switch turns on the down lights that illuminate inside of the firebox.

FLAME (18/23EF010GAA)

The Flame control knob adjusts the flame brightness. Turning the knob to the left (counter-clockwise) dims the lights and flame effect. Turning the knob to the right brightens the lights and flame effect.

FLAME (23EF010GRA, 28EF010GRA & 33EF010GRA)

Each time the flame button is pressed, the intensity of the flame decreases. There are five brightness levels you can cycle through including the OFF setting.

WARNING: During any service of this appliance, the power to the unit must be turned off. First turn the main power switch to the "OFF" position. Then remove the electrical plug from the wall outlet.

Figure 9

Model#

18EF010GAA
23EF010GAA

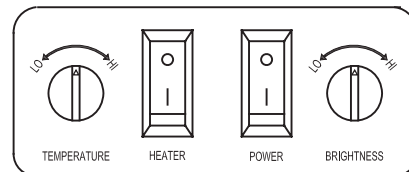

Figure 10

INDICATOR LIGHT

Model#

23EF010GRA

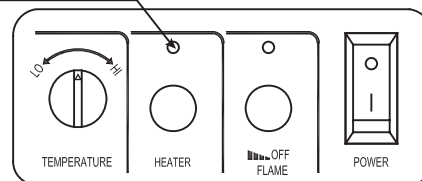
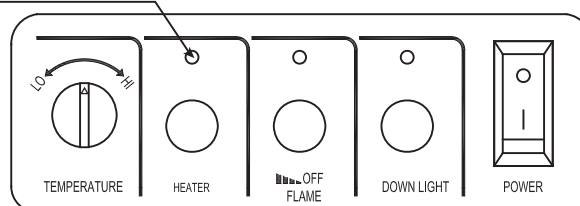

Figure 11

INDICATOR LIGHT

Model#

28EF010GRA
33EF010GRA



REMOTE CONTROL FUNCTIONS

REMOTE CONTROL FEATURES WORK SEAMLESSLY WITH CONTROL PANEL FUNCTIONS

3 BUTTONS REMOTE

23EF010GRA, 28EF010GRA & 33EF010GRA MODELS ONLY

See Figure 12

NOTE: The insert Main Power Switch must be switched ON in order for the Remote Control to function.

POWER

The Power button will put the insert in a standby mode. This will turn off all functions at once but will hold the settings in memory. By pressing the button again the unit will turn on at the same settings.

FLAME

Each time this button is pressed, the intensity of the flame decreases. There are five brightness levels you can cycle through including the OFF setting.

HEATER

This button will turn the power to the heater and blower on and off. As an important safety feature, the heating element is designed with a delayed activation sequence. Therefore, when the heater is turned ON it will take several seconds for the unit to begin blowing hot air. Subsequently, the fan blower will continue to run for several seconds after the heater is switched OFF. The rotary switch (TEMPERATURE) controls the thermostat feature to help regulate your room's temperature accordingly.

Figure 12

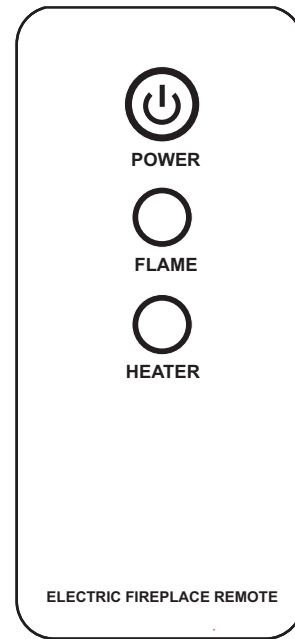

NOTE: PLEASE OPERATE REMOTE TRANSMITTER AT A SLOW MEASURED PACE. DEPRESS THE REMOTE CONTROL BUTTONS WITH AN EVEN MOTION AND GENTLE PRESSURE. REPEATEDLY PRESSING BUTTONS IN RAPID SUCCESSION MAY CAUSE THE TRANSMITTER TO MALFUNCTION.

MAINTENANCE

The motors used on the fan and the flame generator assembly are pre-lubricated for extended bearing life and require no further lubrication. However, periodic cleaning/vacuuming of the fan/heater unit is recommended. Make sure the unit is turned OFF and unplugged whenever you are cleaning the heater or fireplace.



WARNING: Make sure the power is turned off before proceeding. Any electrical repairs or rewiring of this unit should be carried out by a licensed electrician in accordance with national and local codes.

If repairing or replacing any electrical component or wiring, the original wire routing, color coding and securing locations must be followed.



WARNING: Electrical outlet wiring must comply with local building codes and other applicable regulations to reduce the risk of fire, electrical shock and injury to persons.



WARNING: Do not use this fireplace if any part of it has been under water. Immediately call a qualified service technician to inspect the fireplace and replace any part of the electrical system.



Warning: Disconnect power before attempting any maintenance or cleaning to reduce the risk of fire, electrical shock or personal injury.

1 YEAR LIMITED WARRANTY

For Twin-Star Electric Fireplace Models

BASIC WARRANTY

Twin-Star International, Inc. (hereinafter referred to collectively as the (“Company”) warrants that your new Twin-Star Electric Fireplace is free from manufacturing and material defects for a period of one year from date of purchase, subject to the following conditions and limitations.

1. This electric fireplace must be installed and operated at all times in accordance with the installation and operating instructions furnished with the product. Any unauthorized repair, alteration, willful abuse, accident, or misuse of the product shall nullify this warranty.
2. This warranty is non-transferable, and is made to the original owner, provided that the purchase was made through an authorized supplier of the company.
3. The warranty is limited to the repair or replacement of part(s) found to be defective in material or workmanship, provided that such part(s) have been subjected to normal conditions of use and service, after said defect is confirmed by the Company’s inspection.
4. This warranty does not cover the light bulb(s) included with the Twin-Star Electric Fireplace.
5. The Company may, at its discretion, fully discharge all obligations with respect to this warranty by refunding the wholesale price of the defective part(s).
6. Any installation, labor, construction, transportation, or other related costs/expenses arising from defective part(s), repair, replacement, or otherwise of same, will not be covered by this warranty, nor shall the Company assume responsibility for same.
7. The owner/user assumes all other risks, if any, including the risk of any direct, indirect or consequential loss or damage arising out of the use, or inability to use the product, except as provided by law.
8. All other warranties – expressed or implied – with respect to the product, its components and accessories, or any obligations/liabilities on the part of the Company are hereby expressly excluded.
9. The Company neither assumes, nor authorizes any third party to assume, on its behalf, any other liabilities with respect to the sale of the Twin-Star product.
10. The warranties as outlined within this document do not apply to non Twin-Star accessories used in conjunction with the installation of this product.

This warranty is void if:

- a. The fireplace is subjected to prolonged periods of dampness or condensation.
- b. Any unauthorized alteration, willful abuse, accident, or misuse of the product.
- c. You do not have the original receipt of purchase.

IF WARRANTY SERVICE IS NEEDED

- 1) Contact the Company, at twinstarhome.com, or call 866-661-1218 in English, 866-374-9203 in French, 866-661-1218 in Spanish. Make sure you have your warranty, your sales receipt, location of purchase and the model/serial number of your Twin-Star product.

For updates and revisions to this manual
please see our website
www.twinstarhome.com/instructions

For Customer Service:

E-Mail: twinstarhome.com
In English Call: 866-661-1218
In French Call: 866-374-9203
In Spanish Call: 866-661-1218

INSERTO PARA CHIMENEA

ELÉCTRICA

CHIMENEA SIN RESPIRADERO CON CALENTADOR

MANUAL DE OPERACIÓN DEL PROPIETARIO

**MODELOS: 18EF010GAA, 23EF010GAA, 23EF010GRA,
28EF010GRA y 33EF010GRA**

INFORMACIÓN SOBRE SEGURIDAD PARA EL CONSUMIDOR

LEA ESTE MANUAL ANTES DE INSTALAR Y OPERAR ESTE APARATO

ADVERTENCIA!!

EN CASO DE NO SEGUIR LA INFORMACIÓN EN ESTE MANUAL CON EXACTITUD, PODRÍAN PROVOCARSE DESCARGA ELÉCTRICA O INCENDIO Y DAÑOS A LA PROPIEDAD, LESIONES PERSONALES O LA PÉRDIDA DE LA VIDA.

NO GUARDE NI USE GASOLINA NI OTROS VAPORES Y LÍQUIDOS INFLAMABLES EN LA CERCANÍA DE ESTE APARATO NI DE CUALQUIER OTRO.

Gracias y felicitaciones por su adquisición de una chimenea Twin-Star.
Lea las Instrucciones de instalación y operación antes de utilizar este aparato.

IMPORTANTE: lea todas las instrucciones y advertencias con detenimiento antes de comenzar la instalación. Si no se cumplen con estas instrucciones, podría provocarse una posible descarga eléctrica, riesgo de incendio y/o lesiones y, además, la garantía perderá validez.

La instalación del Inserto para chimenea eléctrica sólo tomará 15 minutos. La única herramienta requerida es un destornillador Phillips que no se suministra con esta unidad.

Servicio de atención al cliente:

Correo electrónico: parts@twinstarhome.com
Línea para llamadas en inglés: 866-661-1218
Línea para llamadas en francés: 866-374-9203
Línea para llamadas en español: 866-661-1218

Twin-Star International, Inc.
Delray Beach, FL 33445

Fabricado en China
Impreso en China

ATENCIÓN

**TAMBIÉN se requiere
Repisa de chimenea de madera**

INSTRUCCIONES IMPORTANTES

Al utilizar aparatos eléctricos, siempre deberán tomarse precauciones básicas para reducir el riesgo de incendio, descarga eléctrica y lesiones a personas. Éstas incluyen:

1. Lea todas las instrucciones antes de usar este aparato.
2. Este aparato se calienta cuando está en uso. Para evitar quemaduras, no permita que la piel sin protección entre en contacto con superficies calientes. Si están incluidas, utilice las manijas para mover este aparato. Mantenga los materiales inflamables, como muebles, almohadas, ropa de cama, papeles, prendas de vestir y cortinas, a un mínimo de 1 metro (3 pies) de distancia de la parte frontal de este aparato. **ADVERTENCIA:** Para evitar un sobrecalentamiento, no cubra el calentador. No puede utilizarse en guardarrropas.
3. **PRECAUCIÓN:** Siempre que se deje el calentador en funcionamiento y sin atención, deberá tenerse extremo cuidado si hay niños o personas inválidas cerca.
4. El aparato no debe ser utilizado por niños o personas con capacidades mentales, sensoriales o físicas disminuidas o con falta de experiencia o conocimiento, a menos que sean supervisados o que hayan recibido instrucciones.
5. Los niños deberán ser supervisados para que no jueguen con el aparato.
6. Si es posible, siempre desenchufe este aparato cuando no esté en uso.
7. No opere ningún calentador con un cable o enchufe dañado o luego de que éste funcione incorrectamente, o si se cae o se daña de cualquier manera.
8. Si el cable se daña, debe ser reemplazado por el fabricante, su agente de mantenimiento u otras personas con calificaciones similares a fin de prevenir riesgos.
9. Todas las reparaciones a esta chimenea deberán ser realizadas por una persona calificada de mantenimiento.
10. En ninguna circunstancia podrá modificarse esta chimenea. Las piezas que se hayan retirado para realizarles el mantenimiento deberán volver a colocarse antes de operar esta chimenea nuevamente.
11. No utilice el aparato en exteriores.
12. Este calentador no está diseñado para su uso en baños, áreas de lavado ni lugares interiores similares. Nunca coloque este aparato en un lugar desde el que podría caer a una bañera o a otro recipiente con agua.
13. No pase el cable debajo de una alfombra. No cubra el cable con alfombras pequeñas, tapetes o elementos similares. Coloque el cable lejos de las áreas de paso y donde no ocasione tropezones.
14. Para desconectar este aparato, coloque los controles en la posición de apagado y luego retire el enchufe del tomacorriente.
15. Sólo conecte el aparato a tomacorrientes con una conexión a tierra adecuada.
16. Al instalar este aparato, éste deberá contar con una conexión eléctrica a tierra de acuerdo con códigos locales o, en ausencia de códigos locales, con el Código Canadiense de Electricidad vigente, norma CSA C22.1 o, para las instalaciones en EE. UU., de acuerdo con códigos locales y el Código Nacional de Electricidad, ANSI/NFPA N° 70.
17. El calentador incluye un limitador de termostato. Si la temperatura interior aumenta demasiado o se produce un calentamiento anormal, el dispositivo protector del termostato interrumpirá el suministro de energía para evitar daños en la chimenea o un riesgo de incendio.
18. Los calentadores no deben colocarse inmediatamente debajo de un tomacorriente.
19. No introduzca ni permita que objetos extraños ingresen a ninguna abertura de ventilación o escape, ya que esto podría causar una descarga eléctrica o incendio o podría dañar el aparato.
20. A fin de evitar un posible incendio, no bloquee las entradas ni las salidas de aire de ninguna manera. No utilice el aparato sobre superficies blandas, como una cama, donde la abertura podría bloquearse.
21. Este aparato tiene piezas calientes y piezas que producen arcos eléctricos o chispas en el interior. No lo utilice en áreas donde se usen o guarden líquidos inflamables, gasolina o pintura. Esta chimenea no debe utilizarse como un soporte para secar ropa. No deben colgarse medias para los regalos de Navidad ni elementos decorativos cerca del aparato.
22. Utilice este aparato únicamente como se describe en el manual. Cualquier otro uso no recomendado por el fabricante podría causar incendio, descarga eléctrica o lesiones a personas.
23. Evite el uso de un cable prolongador, ya que éste podría sobrecalentarse y provocar un riesgo de incendio. No obstante, si es necesario utilizar un cable prolongador, éste debe tener un tamaño mínimo No. 14 AWG (medida de conductor estadounidense) y una clasificación no inferior a 1875 vatios. El cable prolongador debe ser un cable trifilar con conexión de cable y enchufe de conexión a tierra. El cable prolongador no deberá tener más de 6 metros (20 pies) de longitud.
24. Vea la figura 1 para consultar las indicaciones a seguir. Este calentador debe utilizarse con 120 voltios. El cable incluye un enchufe tal como se muestra en la figura 1. Vea la figura 1 para obtener instrucciones sobre la conexión a tierra. Un adaptador (como se muestra en C) se encuentra disponible para conectar enchufes de conexión a tierra de tres clavijas a receptáculos de dos ranuras. El enchufe verde de conexión a tierra que se extiende desde el adaptador debe conectarse a una toma de tierra permanente, tal como una caja de distribución con una conexión a tierra adecuada. El adaptador no deberá utilizarse si se dispone de un receptáculo de tres ranuras conectado a tierra.

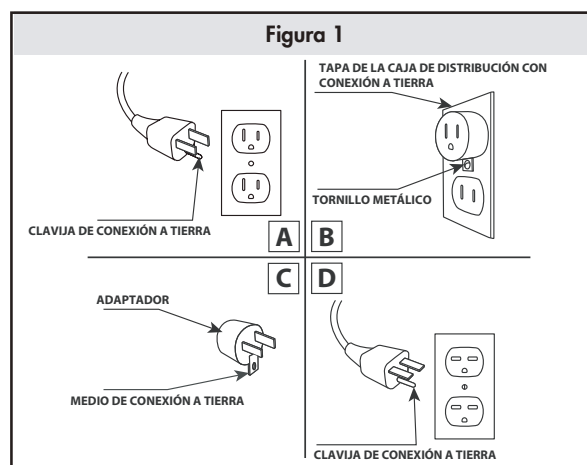

GUARDE ESTAS INSTRUCCIONES

INSTRUCCIONES DE INSTALACIÓN

Coloque la repisa de madera completa cerca de su ubicación final. Asegúrese de que pueda acceder a la parte posterior de la chimenea, ya que el inserto para chimenea eléctrica se instalará desde la parte trasera.

Con un destornillador Phillips, retire los tornillos y los soportes de montaje ubicados a cada lado de la abertura central de la chimenea. Luego, desembale el inserto para chimenea eléctrica con cuidado. Ubique el inserto detrás de la chimenea de modo que la parte frontal quede en dirección a la repisa de madera. Con la ayuda de un asistente adulto, levante el inserto y deslícelo suavemente en la abertura en la repisa hasta que la brida quede rasante contra la parte interna de la chimenea. Asegúrese de que el inserto esté centrado de izquierda a derecha en la abertura. Tenga cuidado al colocar y ajustar el inserto; la parte inferior del inserto podría rayar el acabado del hogar/la base de madera de la chimenea. Vuelva a colocar los soportes de montaje con el destornillador Phillips y los tornillos suministrados. **NO LOS AJUSTE EN EXCESO.**

Con la ayuda de un asistente, levante con cuidado la unidad completa y colóquela con la parte frontal en dirección a la ubicación final que haya elegido para la chimenea. Asegúrese de sujetar el cable eléctrico antes de levantar o mover la chimenea completa. Al elegir una ubicación final, asegúrese de contar con un acceso despejado al tomacorriente eléctrico con conexión a tierra.

Lea y siga todas las instrucciones en este manual antes de poner en funcionamiento su nueva chimenea.

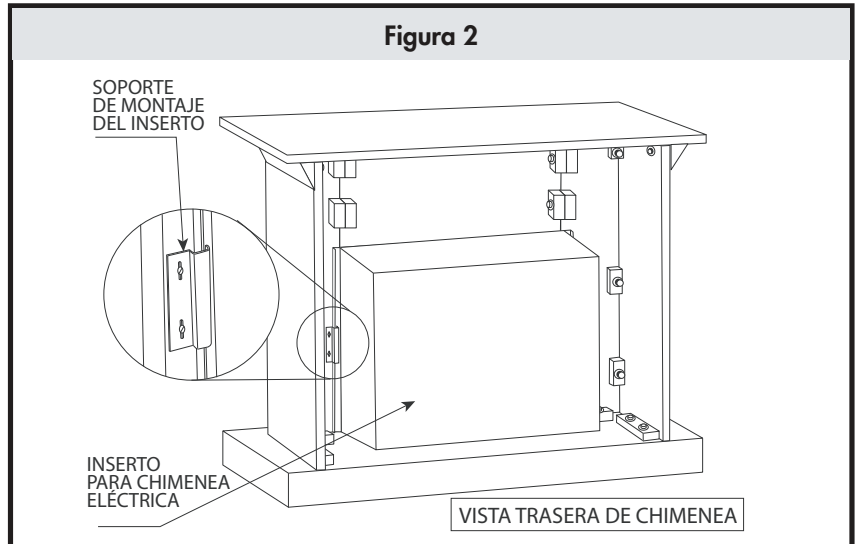

LISTA DE PIEZAS

Part name	18EF010GAA	23EF010GAA	23EF010GRA	28EF010GRA	33EF010GRA
Lecho de brasas	✓	✓	✓	✓	✓
Conjunto de calentador / VENTILADOR	✓	✓	✓	✓	✓
Interruptor de termostato mecánico	✓	✓			
Perilla para el control de temperatura del calentador	✓	✓	✓	✓	✓
Interruptor regulador de brillo	✓	✓			
Perilla para el control del brillo	✓	✓			
Interruptor principal de encendido/apagado - pulsador rojo	✓	✓	✓	✓	✓
Interruptor de encendido/apagado del calentador - pulsador rojo	✓	✓			
Porta focos E-12	✓	✓	✓	✓	✓
Placa de Circuitos del Panel de Controles			✓	✓	✓
Placa del circuito – Control remoto 3 Botones			✓	✓	✓
Pantalla de proyección frontal	✓	✓	✓	✓	✓
Motor de accionamiento del generador de llama	✓	✓	✓	✓	✓
Generador de llama/disco giratorio	✓	✓	✓	✓	✓
Paneles decorativos de ladrillos				✓	✓
Control Remoto – 3 Botones			✓	✓	✓

GUÍA PARA LA SOLUCIÓN DE PROBLEMAS

PROBLEMA	SOLUCIÓN
1. No hay energía; los interruptores no se encienden.	1a. Compruebe que la unidad esté enchufada a un tomacorriente estándar de 120V.
2. Los interruptores se encienden, pero no hay efecto de llama.	2a. Retire la placa de protección frontal y compruebe si hay bombillas rotas o sueltas.
3. Las luces de emisión hacia abajo no se encienden.	3a. Retire el soporte superior del vidrio frontal. Con cuidado, levante el vidrio de la guía. Compruebe que las dos bombillas dentro de la parte superior de la unidad no estén rotas ni sueltas.
4. Los leños se encienden; pero el efecto de llama no funciona.	4a. Abra la parte posterior de la unidad. Compruebe que el "rotador de llama" esté correctamente montado en la parte trasera de la unidad. 4b. Compruebe si el motor de rotación funciona. En caso contrario, llame al servicio al cliente.
5. El efecto de llama funciona, pero el calentador no emite aire caliente.	5a. Compruebe que el interruptor del calentador esté en la posición "ON" (encendido). El interruptor debería encenderse. 5b. Asegúrese de que el termostato esté dirigido hacia la posición "HI".
6. El calentador no funciona, pero los interruptores Power (Energía) y Heater (Calentador) están en la posición "ON" (encendido) y el termostato está en "HI".	6a. Coloque todos los interruptores en la posición "OFF" (apagado) y desenchufe la unidad del tomacorriente de pared durante 5 minutos. Luego de 5 minutos, enchufe nuevamente la unidad al tomacorriente de pared y haga funcionar la unidad normalmente.

UBICACIÓN DE LA REPISA

Al elegir una ubicación para su nueva chimenea, asegúrese de seguir las instrucciones generales. Además, a fin de obtener los mejores resultados, instale la chimenea de manera que no esté en contacto con la luz del sol.



Recomendación para la instalación en climas fríos: al instalar esta unidad contra un compartimiento o una pared exterior sin aislamiento, es obligatorio aislar las paredes externas conforme con los códigos correspondientes de aislamiento.

CONEXIÓN ELÉCTRICA

Se requiere un circuito de 60 Hz, 15 AMP y 120 voltios con un tomacorriente conectado a tierra correctamente. Preferentemente, la chimenea deberá estar en un circuito especial, ya que otros aparatos en el mismo circuito podrían causar que se desconecte el interruptor de circuito o que se queme el fusible cuando el calentador esté funcionando. La unidad viene de serie con un cable trifilar de 1828 mm (6 pies) que sale de la parte trasera de la chimenea. Planifique la instalación de modo de evitar el uso de un cable prolongador. Si es necesario usar un

cable prolongador, éste deberá ser como mínimo N° 14 AWG, trifilar con conector de enchufe de conexión a tierra y clasificación no inferior a 1875 vatios. El cable no deberá tener más de 6 metros (20 pies) de longitud.

ESPECIFICACIONES ELÉCTRICAS

Voltaje:	120VAC, 60 Hz
Amperaje:	12.5 amperios
Vatios:	1500 vatios

DISTANCIA A MATERIALES INFLAMABLES

Mantenga cables eléctricos, cortinados, muebles y otros materiales inflamables a un mínimo de 0,9 metros (3 pies) de distancia de la parte frontal del calentador y alejados de los laterales.

LIMPIEZA DE LA MOLDURA

Limpie la moldura metálica con un paño suave humedecido con un producto a base de aceite cítrico y púlalo con un paño suave y limpio. NO utilice productos de limpieza domésticos ni limpiametales, ya que estos productos dañarán la moldura metálica. Los productos a base de aceite cítrico pueden conseguirse en supermercados o ferreterías.

CAMBIO DE LAS BOMBILLAS

Esta chimenea eléctrica utiliza tres bombillas transparentes con base de portalámparas E12 de 40 vatios y 120V (bombilla B con base candelabro). El inserto 18EF010GAA y 23EF010GRA sólo requiere dos bombillas transparentes de tipo vela de candelabro de 40 vatios y 120V. Para mayor comodidad, si se quema una bombilla, es una buena idea cambiar todas las bombillas en el mismo momento.

Para los modelos 28EF010GRA y 33EF010GRA, al cambiar las bombillas principales de “efecto de llama”, se recomienda cambiar las bombillas de emisión de luz hacia abajo en el mismo momento. La luz de emisión hacia abajo utiliza una bombilla opalina con portalámpara E12 de 4 vatios y 120V (bombilla C con base candelabro).

- 1.) Apague el interruptor principal de alimentación; luego **DESENCHUFE** el cable de alimentación del tomacorriente de pared.
 - 2.) Si la chimenea ha estado en funcionamiento, deje que la unidad se enfríe durante un mínimo de 2 horas.
 - 3.) Ubique y rote las 2 tuercas en el portalámpara de vidrio en dirección opuesta a las agujas del reloj para aflojar el vidrio del hogar. (figura 3).
 - 4.) Incline el vidrio y el marco hacia adelante unos centímetros y luego levante por completo el conjunto de vidrio para retirarlo de la unidad (figura 4).
 - 5.) Ubique las dos tuercas de sujeción del lecho de brasas a la izquierda y a la derecha del conjunto de leños. Estas tuercas de sujeción parecen brasas de madera. (Figura 5) Gire las tuercas en sentido opuesto a las agujas del reloj para aflojarlas; retírelas y sepárelas. Sujete con firmeza los leños del lado izquierdo y derecho y levante el conjunto de leños/lecho de brasas. Una vez que el lecho de brasas haya salido del soporte de montaje y las varillas roscadas, lleve el conjunto de leños/lecho de brasas hacia delante y retírelo de la unidad. Colóquelo en un lugar seguro (figura 6).
 - 6.) Desenganche las abrazaderas de resorte de las bombillas y desenrosque las bombillas (figura 8). Luego de cambiar las bombillas, asegúrese de cambiar la abrazadera de resorte de las bombillas. Recuerde cambiar todas las bombillas en el mismo momento con bombillas transparentes con base de portalámpara E12 de 40 vatios y 120V.
- NOTA: si tiene un inserto eléctrico 28EF010GRA o 33EF010GRA, también es recomendable cambiar la bombilla de la luz de emisión hacia abajo en este momento. Ubique la luz de emisión hacia abajo en la parte superior interna de la cámara de combustión (figura 7). Desenrosque la bombilla y coloque una bombilla opalina con portalámpara E12 de 4 vatios y 120V.
- 7.) Siga los pasos 1 al 4 en orden inverso a fin de volver a instalar el vidrio y el marco en el inserto.

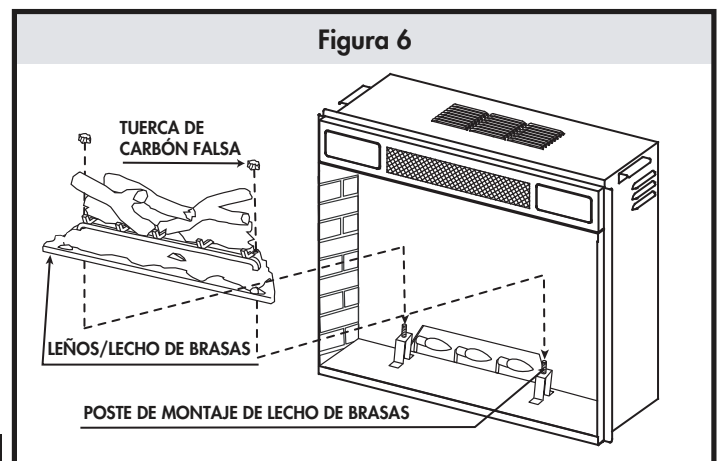
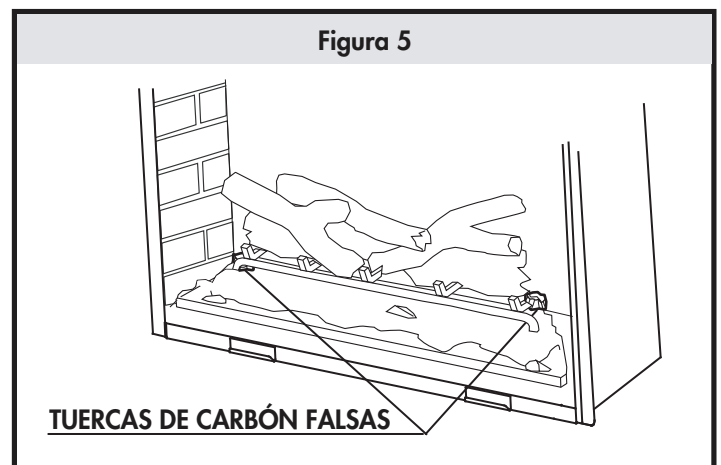
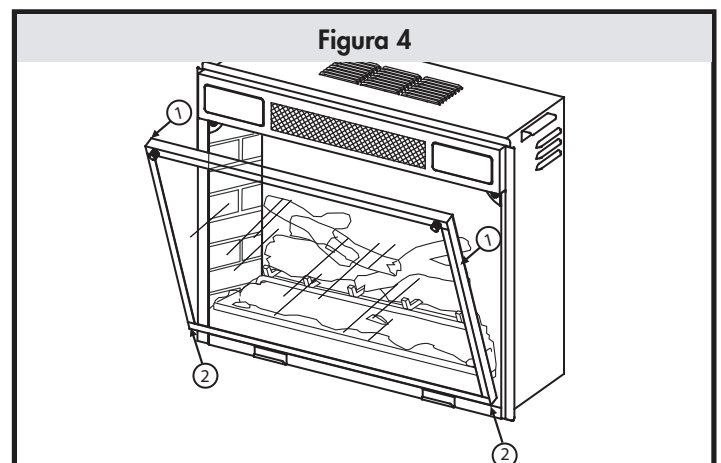
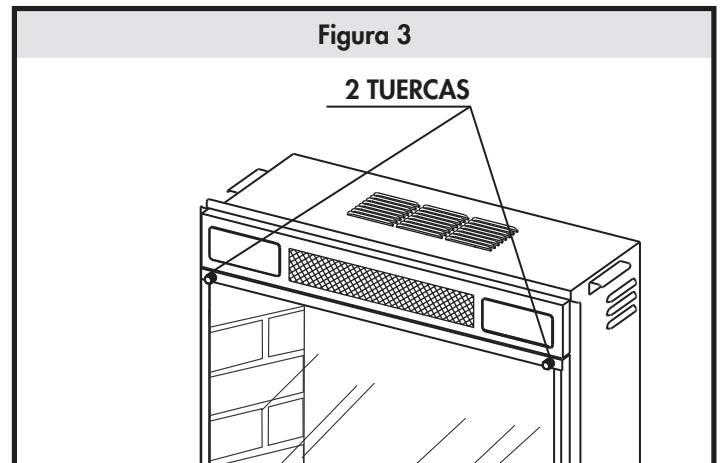

NOTA: no suministramos bombillas nuevas para estas unidades. Podrá adquirir nuevas bombillas en el centro doméstico, la ferretería o la tienda de comestibles local.



ADVERTENCIA: no supere los 40 vatios por bombilla. El uso de bombillas con mayor intensidad podría provocar un incendio, causar daños a la propiedad o lesiones personales.

CAMBIO DE LAS BOMBILLAS DE LA LUZ DE EMISIÓN HACIA ABAJO
modelos 28EF010GRA y 33EF010GRA
ÚNICAMENTE

La luz de emisión hacia abajo utiliza una bombilla opalina con portalámpara E12 de 4 vatios y 120V (bombilla C con base candelabro). Se requiere una destornillador Phillips. Para mayor comodidad, si se quema una bombilla, es una buena idea cambiar las dos bombillas en el mismo momento.

- 1.) Apague el interruptor principal de alimentación; luego **DESENCHUFE** el cable de alimentación del tomacorriente de pared.
- 2.) Si la chimenea ha estado en funcionamiento, deje que la unidad se enfríe durante un mínimo de 2 horas.
- 3.) Ubique y rote las 2 tuercas en el portalámpara de vidrio en dirección opuesta a las agujas del reloj para aflojar el vidrio del hogar. (figura 3).
- 4.) Incline el vidrio y el marco hacia adelante unos centímetros y luego levante por completo el conjunto de vidrio para retirarlo de la unidad (figura 4).
- 5.) Ubique la luz de emisión hacia abajo en la parte superior interna de la cámara de combustión (figura 7). Desenrosque la bombilla y coloque una bombilla opalina con portalámpara E12 de 4 vatios y 120V.
- 6.) Siga los pasos 1 al 4 en orden inverso a fin de volver a instalar el vidrio y el marco en el inserto.

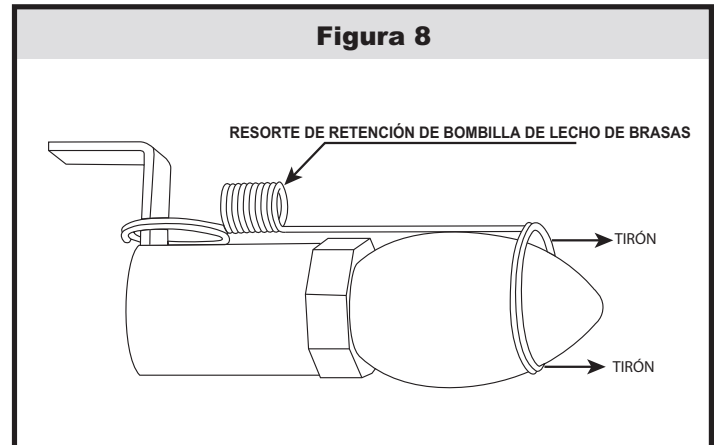
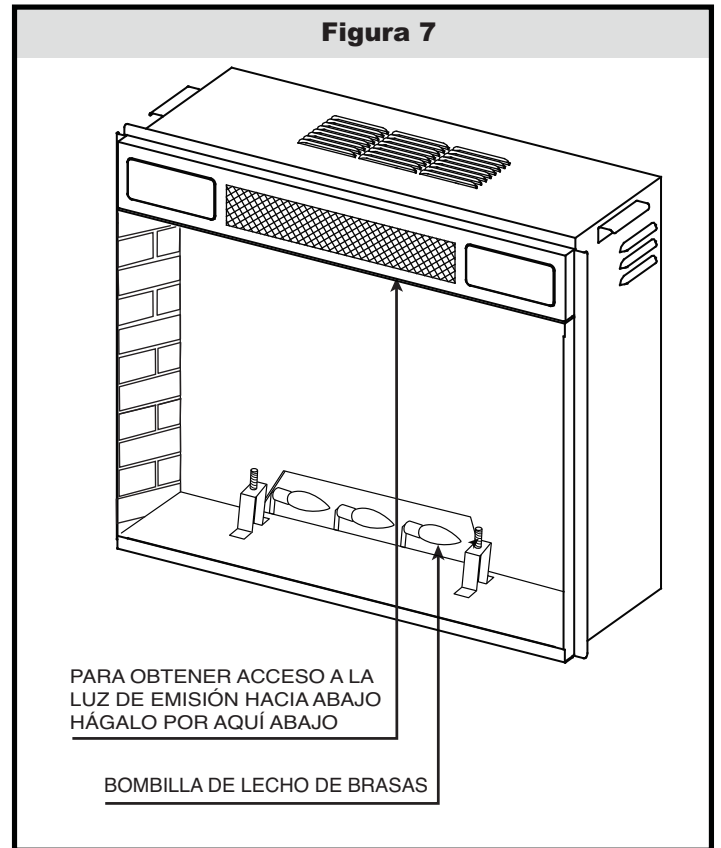

PARA OBTENER ACCESO AL PANEL DE CONTROLES: - Se puede obtener acceso al panel de controles en la esquina superior derecha del hogar al empujar y levantar la puerta pequeña.

ENERGÍA- El interruptor Power (Energía) suministra energía a todas las funciones de la chimenea. Este interruptor debe estar en la posición para cualquier función, incluso para que funcione el control remoto.

CALENTADOR: - La chimenea consiste en un calentador tipo elemento de alambre con ventilador. El interruptor calentador enciende y apaga la unidad. El interruptor giratorio (THERMOSTAT) controla la función del termostato para ayudar a regular la temperatura ambiente. Como una importante característica de seguridad, el elemento del calentador está diseñado con una secuencia de activación retardada. Por lo tanto, una vez que se encienda el calentador, la unidad demorará varios segundos en comenzar a emitir aire caliente. Posteriormente, el ventilador impelente del ventilador continuará funcionando durante varios segundos luego de haber apagado el calentador. Cada vez que se presiona el botón de llama, la intensidad de la llama disminuye. Hay cinco niveles de brillo entre los que puede elegir, incluida la opción OFF (apagado).

TEMPERATURA - La perilla de control Temperatura regula el nivel de temperatura del calentador.

Cuanto más se gire la perilla en este sentido, mayor será la temperatura de punto de ajuste. Al girar la perilla en sentido opuesto a las agujas del reloj se disminuirá la temperatura de punto de ajuste. Use esta función para regular el nivel de temperatura ambiente.

LUZ DE EMISIÓN HACIA ABAJO (28EF010GRA Y 33EF010GRA ÚNICAMENTE) - El interruptor Down Light enciende las luces de emisión hacia abajo que iluminan el interior de la cámara de combustión.

LLAMA (18/23EF010GAA ÚNICAMENTE) La perilla de control Flame ajusta el brillo de la llama. Al girar la perilla hacia la izquierda (en sentido opuesto a las agujas del reloj), se atenuarán las luces y el efecto de llama. Al girar la perilla a la derecha, se intensificarán las luces y el efecto de llama.

LLAMA (23EF010GRA, 28EF010GRA y 33EF010GRA)

Cada vez que se presiona el botón de llama, la intensidad de la llama disminuye. Hay cinco niveles de brillo entre los que puede elegir, incluida la opción OFF (apagado).

ADVERTENCIA: Durante el mantenimiento de este aparato, deberá apagarse la alimentación a la unidad. Primero, coloque el interruptor de alimentación principal en la posición "OFF" (apagado). Luego, retire el enchufe eléctrico del tomacorriente de pared.

Figura 9

Modelo#

**18EF010GAA
23EF010GAA**



Figura 10

LUZ INDICADORA

Modelo#

23EF010GRA

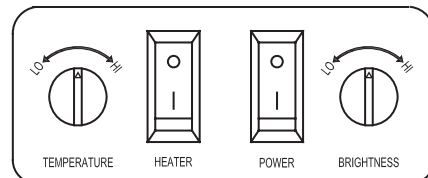

Figura 11

LUZ INDICADORA

Modelo#

**28EF010GRA
33EF010GRA**

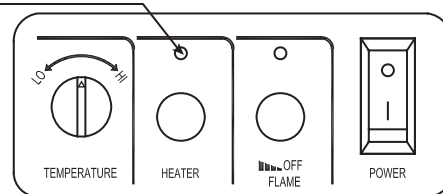
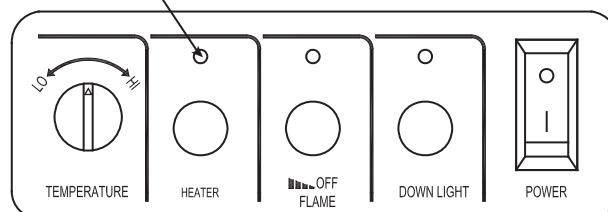

FUNCIONES DEL CONTROL REMOTO

LAS FUNCIONES DEL CONTROL REMOTO FUNCIONAN A LA PERFECCIÓN CON LAS FUNCIONES DEL PANEL DE CONTROLES

3 BOTONES REMOTO

SÓLO MODELO 23EF010GRA, 28EF010GRA&33EF010GRA

Vea la figura 12

Nota: El interruptor de alimentación principal debe estar encendido para que el control remoto funcione.

POWER (Energía)

El botón Power colocará al hogar en modo de espera. De esta manera, se apagarán todas las funciones simultáneamente, pero se mantendrá los ajustes en la memoria. Al presionar el botón otra vez, la unidad se encenderá nuevamente con los mismos ajustes.

FLAME (Llama)

Cada vez que se presiona el botón de llama, la intensidad de la llama disminuye. Hay cinco niveles de brillo entre los que puede elegir, incluida la opción OFF (apagado).

HEATER (Calentador)

Este botón encenderá y apagará la alimentación al calentador y al ventilador impelente. Como una importante característica de seguridad, el elemento del calentador está diseñado con una secuencia de activación retardada. Por lo tanto, una vez que se encienda el calentador, la unidad demorará varios segundos en comenzar a emitir aire caliente. Posteriormente, el ventilador impelente del ventilador continuará funcionando durante varios segundos luego de haber apagado el calentador. El interruptor giratorio (TEMPERATURE) controla la función del termostato para ayudar a regular la temperatura ambiente.

Figura 12

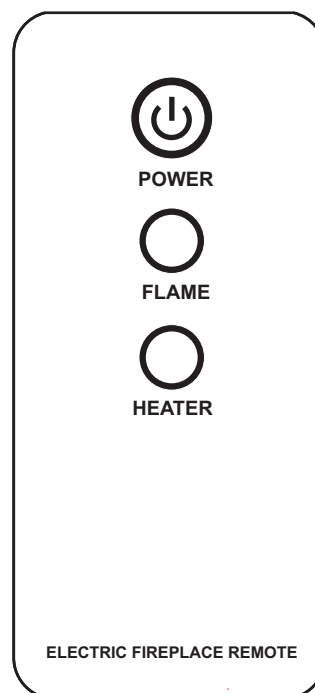

Atención: Empuja los botones del control remoto lento y en una manera controlado. Empuja los botones del control remoto uniformemente y suavemente. Empujando los botones rápidamente e irrefrenable puede causar el control remoto a funcionar defectuoso.

MANTENIMIENTO

Los motores usados en el conjunto del ventilador y el generador de llama están lubricados previamente para proporcionar una vida útil más prolongada a los rodamientos y no requieren lubricación adicional.

No obstante, se recomienda limpiar/aspirar periódicamente la unidad del ventilador/calentador. Asegúrese de que la unidad esté apagada y desenchufada siempre que limpie el calentador o la chimenea.



ADVERTENCIA: asegúrese de que la energía esté apagada antes de continuar. Toda reparación o renovación del sistema eléctrico de la unidad deberá ser realizada por un electricista autorizado de acuerdo con códigos nacionales y locales.

En caso de reparar o cambiar cualquier componente eléctrico o cableado, deberá seguirse la ruta de cables, el código de colores y los lugares de sujeción originales.



ADVERTENCIA: el cableado del tomacorriente eléctrico debe cumplir con los códigos de edificación locales y otras normas aplicables, a fin de reducir el riesgo de incendio, descarga eléctrica y lesiones a personas.



ADVERTENCIA: no utilice esta chimenea si alguna pieza de ésta ha estado sumergida en agua. Llame inmediatamente a un técnico de mantenimiento calificado para que inspeccione la chimenea y cambie cualquier pieza del sistema eléctrico.



ADVERTENCIA: desconecte la alimentación antes de intentar realizar mantenimiento o limpieza a fin de reducir el riesgo de incendio, descarga eléctrica o lesiones personales.

GARANTÍA DE 1 AÑO

Para modelos de Chimeneas Eléctricas Twin-Star

GARANTÍA BÁSICA DE 1 AÑO

Twin-Star International, Inc. (de aquí en adelante, denominado la “Compañía” de manera colectiva) garantiza que su nueva Chimenea Eléctrica Twin-Star está libre de defectos de fabricación y de materiales, durante un período de un año a partir de la fecha de compra, sujeto a las siguientes condiciones y limitaciones.

1. Esta chimenea eléctrica deberá instalarse y operarse en todo momento de acuerdo con las instrucciones de instalación y operación suministradas con el producto. Toda reparación, alteración, abuso intencionado, accidente o mala utilización del producto que no esté autorizada anulará esta garantía.
2. Esta garantía no es transferible y se otorga al propietario original, siempre y cuando la compra se haya realizado a través de un proveedor autorizado de la compañía.
3. La garantía está limitada a la reparación o la reposición de piezas que se hayan encontrado defectuosas en relación con la mano de obra o el material, siempre y cuando estas piezas hayan sido sometidas a condiciones normales de uso y mantenimiento, luego de que dicho defecto haya sido confirmado por la inspección de la Compañía.
4. Esta garantía no cubre las bombillas incluidas con la Chimenea Eléctrica Twin-Star.
5. Según su criterio, la Compañía podrá cumplir con todas las obligaciones con respecto a esta garantía al reembolsar el precio mayorista de las piezas defectuosas.
6. Todos los costos de instalación, mano de obra, construcción, transporte u otros gastos que surjan de las piezas defectuosas, la reparación, la reposición o similares, no estarán cubiertos por esta garantía, ni la Compañía asumirá la responsabilidad de éstos.

7. El propietario/usuario asume todos los otros riesgos, si los hay, que incluyen el riesgo de cualquier pérdida o daño directo, indirecto o resultante que surja del uso o la incapacidad para usar el producto, a excepción de lo dispuesto por ley.
8. Por la presente se excluyen expresamente todas las otras garantías, ya sean explícitas o implícitas, con respecto al producto, sus componentes y accesorios, o cualquier obligación/responsabilidad por parte de la Compañía.
9. La compañía no asume, ni autoriza a ningún tercero a asumir en su nombre, ninguna otra responsabilidad con respecto a la venta del producto Twin-Star.
10. Las garantías tal como se describen en este documento no se aplican a accesorios que no sean de Twin-Star y que se utilicen en conjunto con la instalación de este producto.

Esta garantía no tendrá validez en caso de:

- a. La chimenea sea sometida a períodos prolongados de humedad o condensación.
- b. Toda alteración, abuso intencionado, accidente o mala utilización del producto que no esté autorizada.
- c. No tenga el recibo original de la compra.

SI NECESITA EL SERVICIO DE LA GARANTÍA

- 1) Comuníquese con la Compañía a: parts@twinstarhome.com, o llame al: (línea en inglés) 866-661-1218; (línea en francés) 866-374-9203; (línea en español) 866-661-1218. Asegúrese de tener la garantía, el recibo de venta, el lugar de la compra y el número de modelo/serie de su producto Twin-Star.

Para obtener las actualizaciones y revisiones de este manual, visite nuestro sitio Web www.twinstarhome.com/instructions

Servicio de atención al cliente:

Correo electrónico: parts@twinstarhome.com
Línea para llamadas en inglés: 866-661-1218
Línea para llamadas en francés: 866-374-9203
Línea para llamadas en español: 866-661-1218

S-9

Twin-Star International, Inc.
Delray Beach, FL 33445

Fabricado en China
Impreso en China
© 2010, Twin-Star International, Inc.

FOYER ÉLECTRIQUE

ENCASTRABLE

FOYER ÉLECTRIQUE NON RACCORDÉ AVEC CHAUFFAGE

MANUEL DU PROPRIÉTAIRE

**MODÈLES: 18EF010GAA, 23EF010GAA, 23EF010GRA,
28EF010GRA & 33EF010GRA**

RENSEIGNEMENTS SUR LA SÉCURITÉ

VEUILLEZ LIRE CE GUIDE AVANT D'INSTALLER
ET D'UTILISER CET APPAREIL

AVERTISSEMENT!!!

NE PAS SUIVRE À LA LETTRE LES RENSEIGNEMENTS INDIQUÉS
DANS CE GUIDE POURRAIT ENTRAÎNER UN CHOC ÉLECTRIQUE, UN
INCENDIE, DES BLESSURES OU LE DÉCÈS

NE PAS CONSERVER OU UTILISER D'ESSENCE OU TOUT AUTRE
LIQUIDE OU SOURCE DE VAPEURS INFLAMMABLES PRÈS DE CET
APPAREIL OU DE TOUT AUTRE APPAREIL DU MÊME TYPE.

Nous vous remercions et vous félicitons d'avoir acheté un foyer de marque Twin-Star International, Inc. (Twin-Star). Veuillez lire les instructions d'installation et d'utilisation avant de faire fonctionner cet appareil.

IMPORTANT: Veuillez lire attentivement toutes les instructions et tous les avertissements avant de commencer l'installation de l'appareil. Ne pas se conformer à ces instructions pourrait entraîner un choc électrique, un risque d'incendie et/ou de blessure, en plus d'annuler la garantie.

L'installation du foyer encastrable devrait prendre 15 minutes. Vous n'aurez besoin que d'un tournevis cruciforme, non fourni.

Pour le service à la clientèle :

Courriel: twinstarhome.com
en anglais, composez le : 866-661-1218
en français, composez le : 866-374-9203
en espagnol, composez le : 866-661-1218

Twin-Star International, Inc.
Delray Beach, FL 33445

Fabriqué en Chine
Imprimé en Chine

ATTENTION

Exige AUSSI-
Manteau en bois pour foyer

INSTRUCTIONS IMPORTANTES

Lors de l'utilisation d'appareils électriques, pour éviter les risques d'incendie, d'électrocution et de blessures, toujours suivre les consignes de sécurité de base suivantes :

1. Lire toutes les instructions avant d'utiliser l'appareil.
2. Cet appareil est chaud pendant son utilisation. Pour éviter toute brûlure, la peau nue ne doit jamais toucher directement les surfaces chaudes. Si elles sont fournies, utiliser les poignées pour déplacer cet appareil. Garder les matières inflammables comme les meubles, coussins et oreillers, articles de literie, papiers, vêtements et rideaux à au moins 0,9 m (3 pi) de l'appareil.
AVERTISSEMENT : Pour éviter une surchauffe, ne pas recouvrir l'appareil de chauffage. Ne pas utiliser dans une garde-robe.
3. ATTENTION : Lorsque l'appareil de chauffage fonctionne sans surveillance, une prudence extrême est requise si des enfants ou des personnes handicapées sont à proximité.
4. Cet appareil ne doit pas être utilisé par des enfants, des personnes à capacités physiques, sensorielles ou mentales restreintes, ou des personnes qui connaissent peu le produit ou qui ne sont pas familières avec son utilisation, à moins qu'ils soient supervisés ou qu'on leur donne des instructions précises.
5. Les enfants ne doivent pas jouer avec l'appareil, même sous supervision.
6. Dans la mesure du possible, toujours débrancher l'appareil lorsqu'il n'est pas utilisé.
7. Ne pas faire fonctionner un appareil de chauffage si le cordon électrique ou la fiche sont abîmés, après une défektivité de l'appareil ou si ce dernier a été échappé ou endommagé de quelque façon.
8. Si le cordon d'alimentation fourni est endommagé, il doit être remplacé par le fabricant, un de ses agents ou autre personne qualifiée afin d'éviter tout danger.
9. Confier la réparation du foyer à un technicien qualifié.
10. Cet appareil ne doit être modifié en aucun cas. Les pièces retirées pour entretien ou réparation doivent être remplacées avant de remettre le poêle en marche.
11. Ne pas utiliser le produit à l'extérieur.
12. Cet appareil de chauffage n'est pas conçu pour être utilisé dans une salle de bain, une salle de lavage ou tout endroit semblable. Ne jamais le placer là où il pourrait tomber dans une baignoire ou un autre récipient contenant de l'eau.
13. Ne pas glisser le cordon électrique sous un tapis. Ne pas recouvrir le cordon d'une carpeite, d'un tapis d'escalier ou de couloir ou d'un autre tapis semblable. Éloigner le cordon des endroits passants et de là où il pourrait faire trébucher.
14. Pour débrancher cet appareil, tourner les boutons de réglage en position arrêt puis retirer la fiche de la prise de courant.
15. Brancher uniquement dans une prise de courant convenablement mise à la terre.
16. Une fois installé, ce foyer doit être mis à la terre conformément aux codes locaux ou, en l'absence de tels codes, conformément à la dernière édition de la norme CSA C22.1 du Code canadien de l'électricité ou, si le produit est installé aux États Unis, aux codes locaux et à la norme ANSI/NFPA 70 du National Electrical Code.
17. On retrouve un limiteur de thermostat à l'intérieur de l'appareil de chauffage. Lorsque la température interne devient trop élevée ou varie de façon anormale, le limiteur de thermostat coupe l'alimentation afin d'éviter des dommages au foyer ou des risques d'incendie.
18. Les appareils de chauffage ne doivent pas être installés directement sous une prise de courant.
19. N'insérer aucun objet dans la ventilation ou la bouche d'évacuation, car cela pourrait causer des chocs électriques, un incendie ou des dommages à l'appareil.
20. Pour éviter un incendie, ne bloquer d'aucune façon les entrées ou sorties d'air. Ne pas utiliser cet appareil sur une surface molle, comme un lit, où les ouvertures pourraient être bloquées.
21. À l'intérieur de cet appareil se trouvent des pièces chaudes qui produisent des étincelles. Ne pas utiliser cet appareil dans un endroit où sont entreposés ou utilisés des liquides inflammables comme de l'essence, de la peinture ou autre. Cet appareil ne doit pas être utilisé comme séchoir pour les vêtements, et il ne faut pas accrocher les bas et décorations de Noël à proximité.
22. Utiliser uniquement cet appareil de la façon prescrite dans ce manuel. Tout autre usage non recommandé par le fabricant pourrait causer un incendie, un choc électrique ou des blessures corporelles.
23. Éviter l'utilisation d'une rallonge électrique, qui pourrait surchauffer et créer des risques d'incendie. Toutefois, s'il est nécessaire d'utiliser une rallonge électrique, celle-ci devra être d'un calibre minimal de 14 AWG et d'une capacité nominale d'au moins 1 875 W. La rallonge doit être composée de trois fils conducteurs avec une fiche de mise à la terre, et ne pas dépasser 6 m (20 pi) de long.
24. Consulter la figure 1 afin de prendre connaissance des directives suivantes. Cet appareil de chauffage a été conçu pour être utilisé sous une tension de 120 V. La fiche du cordon est montrée à la figure 1. Consulter la figure 1 afin de prendre connaissance des instructions de mise à la terre. L'adaptateur montré en C est disponible pour brancher des fiches à trois branches avec mise à la terre dans des prises à deux fentes. La fiche verte de mise à la terre qui sort de l'adaptateur doit être reliée à une boîte de sortie convenablement mise à la terre. L'adaptateur ne doit pas être utilisé lorsqu'une prise mise à la terre à trois fentes est disponible.

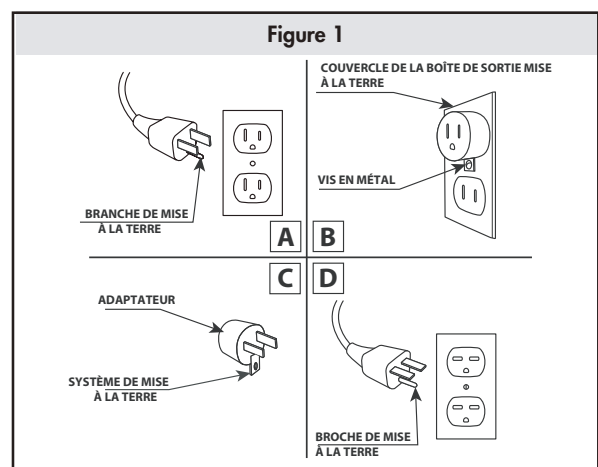

CONSERVER CES INSTRUCTIONS

INSTRUCTIONS D'INSTALLATION

Une fois le manteau en bois monté, placez-le près de l'emplacement définitif où il devra être installé. Assurez-vous de pouvoir accéder à l'arrière du foyer et du manteau puisque le foyer électrique encastrable devra être installé par l'arrière de ce dernier.

Avec un tournevis cruciforme, retirez les vis et les brides de montage en métal posées de chaque côté de l'ouverture centrale pour le foyer. Vous devez ensuite déballer avec soin le foyer électrique encastrable. Placez le foyer encastrable dans le manteau, en le passant par l'arrière de ce dernier. Assurez-vous que l'avant du foyer fasse face au manteau de bois. Avec l'aide d'un adulte, soulevez le foyer encastrable et glissez-le doucement dans l'ouverture du manteau, jusqu'à ce que la bride se trouve à égalité avec le manteau. Assurez-vous que le foyer encastrable est bien centré dans l'ouverture. Faites attention lorsque vous placez et ajustez le foyer encastrable car le bas de ce dernier pourrait endommager le fini de la base/âtre du manteau. Utilisez les vis fournies ainsi qu'un tournevis cruciforme pour remettre les brides de montage en place. **NE PAS TROP SERRER.**

Avec l'aide d'un adulte, soulevez l'unité montée avec soin et placez-la dans le manteau, à l'endroit choisi pour l'installation définitive du foyer, en vous assurant que

l'avant du foyer vous fait face. Assurez-vous que le cordon d'alimentation se trouve dans un endroit sécuritaire, avant de soulever ou de déplacer le foyer monté. Lorsque vous choisissez l'emplacement définitif du foyer, assurez-vous qu'il se trouve à proximité d'une prise mise à la terre.

Lisez et suivez toutes les instructions présentées dans ce manuel avant d'utiliser votre nouveau foyer.

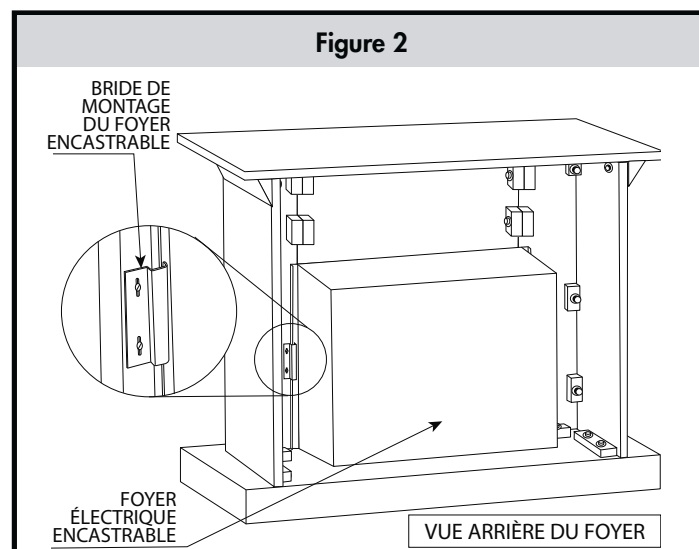

LISTE DES PIÈCES

Nom de la pièce	18EF010GAA	23EF010GAA	23EF010GRA	28EF010GRA	33EF010GRA
Lit pour tisons	✓	✓	✓	✓	✓
Ensemble de génératrice d'air chaud	✓	✓	✓	✓	✓
Interrupteur mécanique de thermostat	✓	✓			
Bouton pour le contrôle de température	✓	✓	✓	✓	✓
Commutateur d'intensité de la luminosité	✓	✓			
Bouton de commande de la luminosité	✓	✓			
Commutateur principal – bouton rouge	✓	✓	✓	✓	✓
Commutateur marche/arrêt pour le chauffage – bouton rouge	✓	✓			
Socles pour ampoules E-12	✓	✓	✓	✓	✓
Carte de circuit du panneau de contrôle			✓	✓	✓
Carte de circuits -3 Boutons, télécommande			✓	✓	✓
Écran de projection avant	✓	✓	✓	✓	✓
Moteur d'entraînement de la génératrice de flammes	✓	✓	✓	✓	✓
Génératrice de flammes/tournette	✓	✓	✓	✓	✓
Panneau de briques décoratives				✓	✓
Télécommande - 3 Boutons			✓	✓	✓

GUIDE DE DÉPANNAGE

PROBLÈME	SOLUTION
1. Aucun courant; les commutateurs ne sont pas allumés.	1a. Assurez-vous que le foyer est branché dans une prise standard 120 volts.
2. Les commutateurs sont allumés mais il n'y a aucun effet de flamme.	2a. Retirez le panneau de verre avant puis retirez le lit pour tisons et vérifiez si les ampoules sont brisées ou desserrées.
3. Les plafonniers d'intensités ne s'allument pas.	3a. Retirez le panneau de verre avant puis assurez-vous que l'ampoule se trouvant dans la partie supérieure du foyer n'est pas brisée ou desserrée.
4. Il y a un effet lumineux sur les bûches mais aucun effet de flamme.	4a. Ouvrez la partie arrière du foyer. Assurez-vous que la tournette est bien installée à l'arrière du foyer 4b. Vérifiez si le moteur qui la fait tourner fonctionne bien. Si ce n'est pas le cas, veuillez communiquer avec le service à la clientèle.
5. Il y a un effet de flamme mais aucune chaleur	5a. Assurez-vous que le commutateur pour chauffage est en position de marche (« ON »). Le commutateur devrait s'allumer. 5b. Assurez-vous que le thermostat est en position « HI ».
6. Le chauffage ne fonctionne pas, même si les commutateurs d'alimentation et de chauffage (« Power » et « Heater ») sont en position de fonctionnement (« ON ») et le thermostat est en position haute (« HI »).	6a. Éteignez tous les commutateurs et mettez-les en position « OFF ». Débranchez ensuite l'unité de la prise murale pendant 5 minutes. Après 5 minutes, rebranchez le foyer dans la prise murale et allumez-le, comme à la normale.

EMPLACEMENT DU MANTEAU

Lorsque vous choisissez l'emplacement de votre nouveau foyer, assurez-vous de suivre les instructions. Pour un meilleur effet, assurez-vous de ne pas installer le foyer dans la lumière directe du soleil.



Recommandation pour l'installation en régions froides : lorsque ce foyer est installé contre une cloison ou saignée extérieure non isolée, le mur extérieur doit absolument être isolé conformément aux codes d'isolation applicables.

BRANCHEMENT ÉLECTRIQUE

Le foyer doit être branché sur un circuit 15 ampères, 120 volts, 60 Hz avec une prise mise à la masse appropriée. On recommande de mettre le foyer sur un circuit dédié car le branchement de plusieurs appareils sur un même circuit pourrait faire déclencher le disjoncteur ou sauter les fusibles pendant le fonctionnement de l'unité de chauffage. Le foyer inclut un cordon d'alimentation trifilaire de 1,8 m (6 pi) sortant de la partie arrière du foyer. Planifiez l'installation de façon à éviter d'utiliser un cordon prolongateur. Si

vous devez utiliser un cordon prolongateur, le cordon avec prise mise à la terre doit avoir un calibre minimal de 14 AWG, une puissance nominale de 1 875 watts ou plus et ne pas mesurer plus de 6 m (20 pi).

DESCRIPTIF D'ÉLECTRICITÉ

Tension:	120 v c.a., 60 Hz
Ampérage :	12,5 A
Puissance :	1500 Watts

DISTANCE AVEC LES COMBUSTIBLES

Conserver tout cordon d'alimentation, rideaux, meubles et autres combustibles à une distance d'au moins 0,9 m (3 pi) de l'avant et des côtés du foyer.

NETTOYAGE DES GARNITURES

Nettoyez la garniture métallique à l'aide d'un chiffon doux, légèrement humidifié avec un produit à base d'huile d'agrumes. Polissez ensuite la surface avec un chiffon doux et propre. NE PAS utiliser de poli pour laiton ou de nettoyeurs domestiques car ces produits pourraient endommager la garniture métallique. Vous pouvez vous procurer des produits à base d'huile d'agrumes dans les supermarchés ou quincailleries.

REPLACER LES AMPOULES

Ce foyer électrique utilise trois ampoules claires 120 volts, 40 watts, de type E12 (culot de type candélabre de type B10). Le foyer encastrable de modèle 18EF010GRA & 23EF010GRA n'utilise que deux ampoules claires 120 volts, 40 watts, de type chandelier. Pour des raisons de commodité, si une ampoule brûle, nous vous recommandons de remplacer toutes les ampoules en même temps.

Pour les modèles 28EF010GRA et 33EF010GRA, lorsque vous remplacez les ampoules principales donnant « l'effet de flammes », ce serait une bonne idée de remplacer du même coup les ampoules du « plafonnier d'intensité ». Le plafonnier d'intensité utilise une ampoule en verre opale 120 volts, 4 watts de type E12 (culot de type candélabre de type C).

- 1.) Coupez le commutateur principal puis DÉBRANCHEZ le cordon d'alimentation de la prise murale.
- 2.) Si le foyer fonctionnait, veuillez vous assurer de le laisser refroidir pendant au moins 2 heures.
- 3.) Trouvez et tournez les 2 écrous sur le support, dans le sens inverse des aiguilles d'une montre, pour desserrer la porte de verre du manteau. (figure 3).
- 4.) Inclinez doucement le panneau de verre et son cadre de quelques pouces vers vous puis tirez l'ensemble du panneau et du cadre vers le haut du foyer, en l'éloignant du foyer (figure 4).
- 5.) Trouvez les deux écrous retenant le lit pour tisons, sur les côtés gauche et droit de l'ensemble de bûches. Ces écrous de sureté sont déguisés comme des tisons (figure 5). Tournez les écrous dans le sens inverse des aiguilles d'une montre pour pouvoir les desserrer. Retirez-les puis mettez-les ensuite de côté. Prenez l'ensemble bûches/lit pour tisons en le tenant de façon sécuritaire, du côté gauche et du côté droit, et soulevez-le en ligne droite. Une fois que le lit pour tisons a dépassé le niveau de la bride de support et les tiges filetées, poussez l'ensemble lit pour tisons/bûches vers l'avant pour ensuite le sortir du foyer. Déposez-le ensuite dans un endroit sécuritaire (figure 6).
- 6.) Débranchez les attaches des ampoules et dévissez les ampoules (figure 8). Après avoir replacé les ampoules, assurez-vous de replacer l'attache avec ressort pour ampoule. Souvenez-vous de remplacer toutes les ampoules en même temps par des ampoules claires 120 volts, 40 watts de type E12.

REMARQUE: Si vous avez un foyer électrique encastrable de modèle 28EF010GRA ou 33EF010GRA, ce serait une bonne idée d'en profiter aussi pour remplacer le plafonnier d'intensité. Vous trouverez le plafonnier d'intensité dans le plafond intérieur du foyer (figure 7). Dévissez l'ampoule et remplacez-la par une ampoule en verre opale 120 volts, 4 watts de type E12.

- 7.) Suivez les étapes 1 à 4 en ordre inversé pour réinstaller le panneau de verre et le cadre dans votre foyer encastrable.

Figure 3

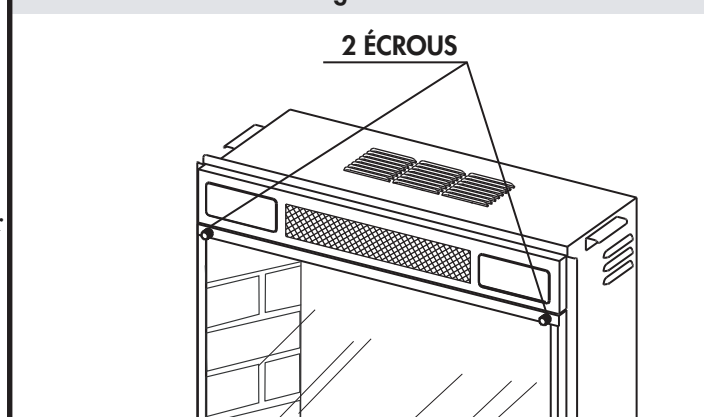

Figure 4

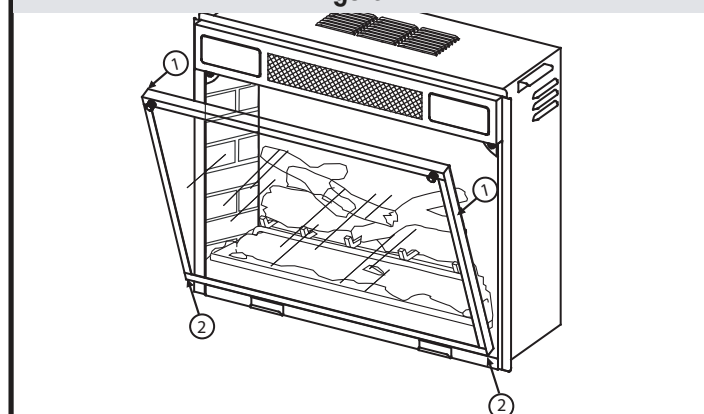

Figure 5

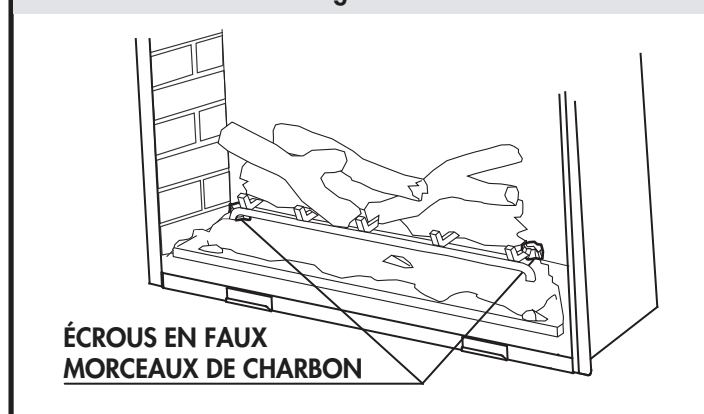
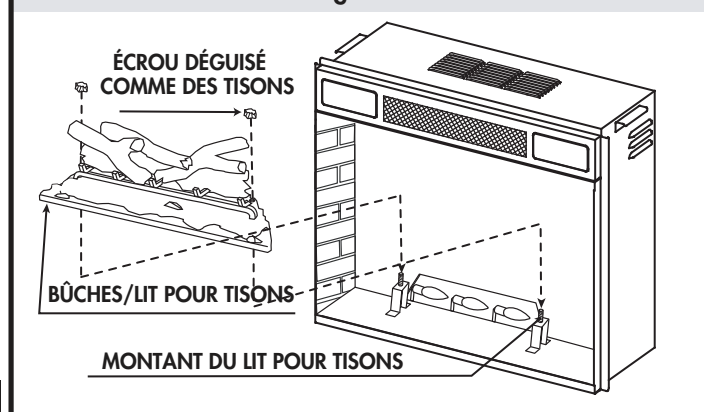

Figure 6



REMARQUE : Nous ne fournissons aucune nouvelle ampoule pour ce foyer. Vous pouvez vous procurer de nouvelles ampoules à votre centre de rénovation local, à la quincaillerie ou au supermarché.



AVERTISSEMENT : Ne pas mettre d'ampoule de plus de 40 watts. L'utilisation d'ampoule de plus fort calibre pourrait causer un incendie, endommager les biens ou entraîner des blessures.

**REPLACER LES AMPOULES DU
PLAFONNIER D'INTENSITÉ
Modèles 28EF003GRA et 33EF003GRA
SEULEMENT**

Ce foyer utilise une ampoule en verre opale 120 volts, 4 watts de type E12 (culot de type candélabre de type C).
Outils requis : une tournevis cruciforme. Pour des raisons de commodité, si une ampoule brûle, nous vous recommandons de remplacer toutes les ampoules en même temps.

- 1.) Coupez le commutateur principal puis DÉBRANCHEZ le cordon d'alimentation de la prise murale.
- 2.) Si le foyer fonctionnait, veuillez vous assurer de le laisser refroidir pendant au moins 2 heures.
- 3.) Trouvez et tournez les 2 écrous sur le support, dans le sens inverse des aiguilles d'une montre, pour desserrer la porte de verre du manteau (figure 3).
- 4.) Inclinez doucement le panneau de verre et son cadre de quelques pouces vers vous puis tirez l'ensemble du panneau et du cadre vers le haut du foyer, en l'éloignant du foyer (figure 4).
- 5.) Vous trouverez le plafonnier d'intensité dans le plafond intérieur du foyer (figure 7). Dévissez l'ampoule et remplacez-la par une ampoule en verre opale 120 volts, 4 watts de type E12.
- 6.) Suivez les étapes 1 à 4 en ordre inversé pour réinstaller le panneau de verre et le cadre dans votre foyer encastrable.

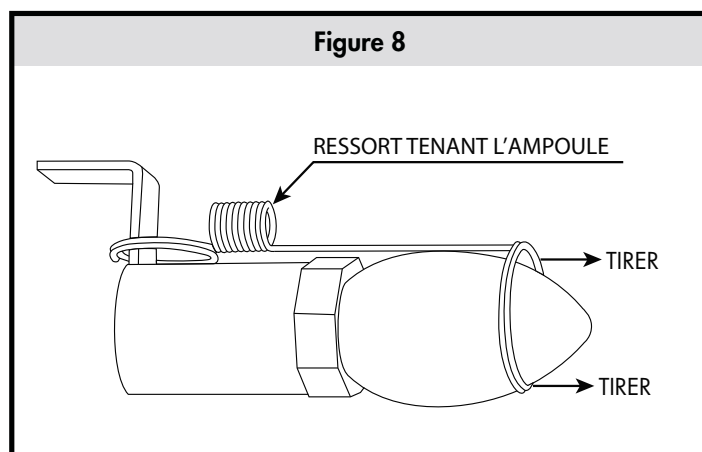
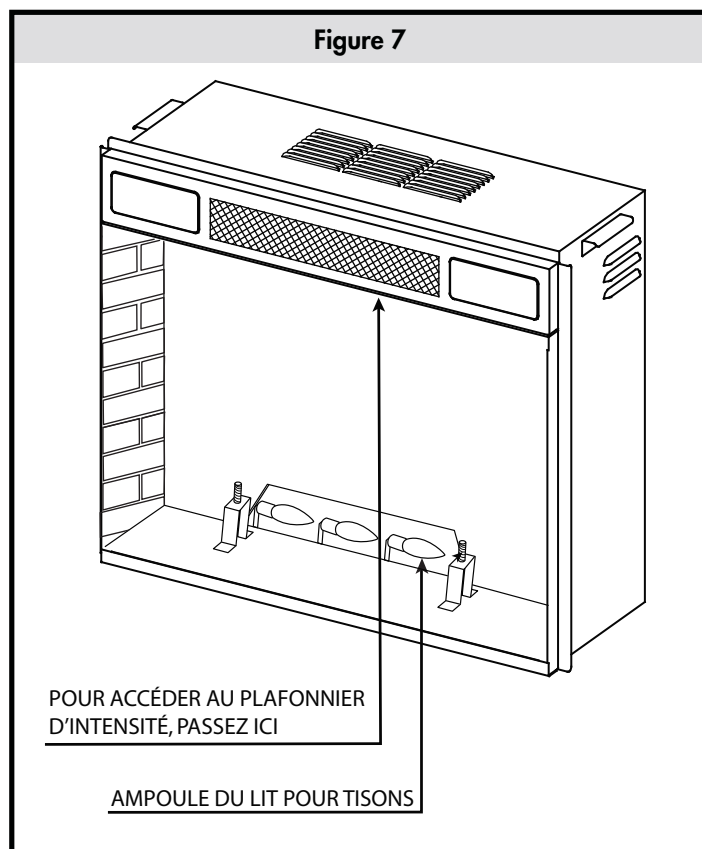

CONSIGNE D'UTILISATION • FONCTIONS DE CONTRÔLE

POUR ACCÉDER AU PANNEAU DE CONTRÔLE – vous pouvez accéder au panneau de contrôle se trouvant dans le coin supérieur droit du foyer en poussant puis en soulevant la petite porte d'accès au panneau.

POWER – L'interrupteur d'alimentation (« Power ») alimente toutes les fonctions du foyer. Ce commutateur doit être en position de marche (« On ») pour que toutes les fonctions, y compris celles de la télécommande, puissent être utilisées.

HEATER – Votre foyer comprend un système de chauffage avec élément en fil de fer et ventilateur. L'interrupteur heater permet d'allumer ou d'éteindre le foyer. L'interrupteur rotatif (THERMOSTAT) contrôle la fonction thermostat pour aider à régler la température dans la pièce. En tant que caractéristique de sécurité importante, l'élément de chauffage a été conçu avec une séquence d'activation décalée. De ce fait, lorsque le chauffage est allumé, il s'écoulera plusieurs secondes avant que le foyer ne commence à souffler de l'air chaud. Par la suite, le ventilateur de soufflage continuera à fonctionner pendant quelques secondes après l'arrêt du foyer.

TEMPERATURE - Le bouton de contrôle de la température ajuste le niveau de température de l'élément chauffant. Plus vous tournez le bouton dans le sens des aiguilles d'une

montre, plus la température augmentera. Tourner le bouton dans le sens inverse des aiguilles d'une montre abaissera la température. Utiliser cette fonction pour aider à ajuster le niveau de température ambiante.

DOWN LIGHT (28EFE010GRA et 33EF010GRA seulement)
Le commutateur du plafonnier d'intensité allume le plafonnier d'intensité qui illumine l'intérieur du foyer.

FLAME (18/23EF010GAA)

Le bouton de contrôle de la flamme des flammes ajuste le niveau de luminosité. Tourner le bouton vers la gauche (sens inverse des aiguilles d'une montre) diminue l'intensité de la lumière et les effets de flamme. Tourner le bouton vers la droite augmente le niveau de l'éclairage et les effets de flamme.

FLAME (23EF010GRA, 28EF010GRA & 33EF010GRA)

Chaque fois que vous appuyez sur ce bouton, l'intensité de la flamme diminue. Vous pouvez utiliser cinq niveaux d'intensité, ainsi que le réglage d'arrêt (« OFF »).

AVERTISSEMENT : Le courant doit toujours être coupé lorsque vous effectuez l'entretien de l'appareil. Commencez par mettre le commutateur principal en position « OFF ». Puis, retirez la prise électrique de la prise murale.

Figure 9

Modèle #
18EF010GAA
23EF010GAA

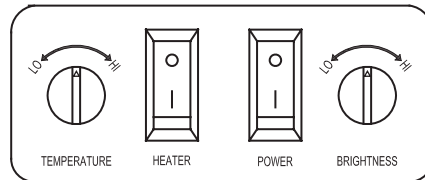

Figure 10

Lumière de l'indicateur

Modèle #
23EF010GRA

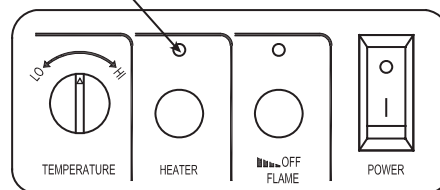
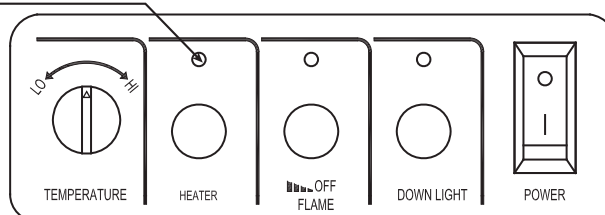

Figure 11

Lumière de l'indicateur

Modèle #
28EF010GRA
33EF010GRA



FONCTIONS DE LA TÉLÉCOMMANDE

LES FONCTIONS DE LA TÉLÉCOMMANDE DOIVENT ÊTRE UTILISÉES COMME CELLES DU PANNEAU DE CONTRÔLE

TÉLÉCOMMANDE À TROIS BOUTONS

MODÈLES 23EF010GRA, 28EF010GRA & 33EF010GRA SEULEMENT

Voir la figure 12

REMARQUE: L'interrupteur d'alimentation principal de l'unité encastrable doit être allumé (ON), pour que la commande à distance fonctionne.

POWER

Ce bouton mettra le foyer en mode attente. Cela arrêtera d'un coup toutes les fonctions mais conservera les réglages en mémoire. En appuyant de nouveau sur le bouton, le foyer s'allumera et reviendra aux mêmes réglages.

FLAME

Chaque fois que vous appuyez sur ce bouton, l'intensité de la flamme diminue. Vous pouvez utiliser cinq niveaux d'intensité, ainsi que le réglage d'arrêt (« OFF »).

HEATER

Ce bouton fera fonctionner et arrêtera l'élément chauffant et le moteur de soufflante. En tant que caractéristique de sécurité importante, l'élément de chauffage a été conçu avec une séquence d'activation décalée. De ce fait, lorsque le chauffage est allumé, il s'écoulera plusieurs secondes avant que le foyer ne commence à souffler de l'air chaud. Par la suite, le ventilateur de soufflage continuera à fonctionner pendant quelques secondes après l'arrêt du foyer. L'interrupteur rotatif (TEMPERATURE) contrôle la fonction thermostat pour aider à régler la température dans la pièce.

Figure 12

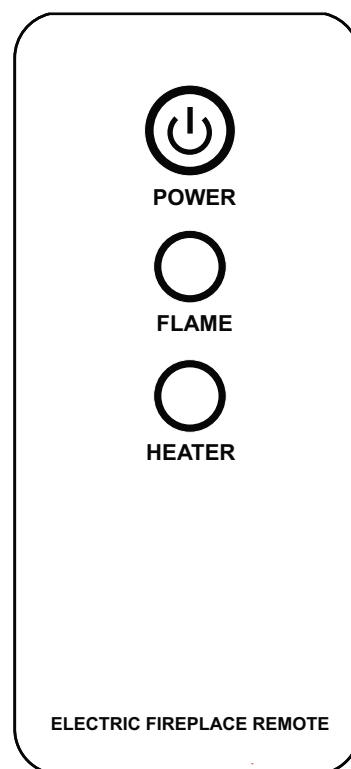

REMARQUE : REMARQUE : ASSUREZ-VOUS DE CONSERVER UN RYTHME MESURÉ ET LENT LORSQUE VOUS UTILISEZ LA TÉLÉCOMMANDE. AINSI, LORSQUE VOUS RELÂCHEZ LES BOUTONS DE CELLE-CI, ASSUREZ-VOUS DE TOUJOURS CONSERVER UNE PRESSION ÉGALE ET DOUCE CAR APPUYER RAPIDEMENT ET À PLUSIEURS REPRISES SUR LES BOUTONS DE LA TÉLÉCOMMANDE POURRAIT ENTRAÎNER UN MAUVAIS FONCTIONNEMENT DE CETTE DERNIÈRE.

ENTRETIEN

Les moteurs utilisés par le ventilateur et la génératrice de flammes sont pré lubrifiés pour une durée de vie prolongée et n'exigent aucune autre lubrification. Nous recommandons cependant un nettoyage périodique avec aspirateur pour le

ventilateur/élément chauffant. Assurez-vous que le foyer est ÉTEINT et débranché lorsque vous nettoyez l'élément chauffant ou le foyer.



AVERTISSEMENT : Assurez-vous que le courant est coupé avant de commencer. Toute réparation électrique ou recâblage de ce foyer devrait être effectué par un électricien agréé, conformément aux codes nationaux et locaux.

Si vous devez réparer ou remplacer un composant électrique ou du câblage, vous devez suivre l'acheminement original du câble, le code de couleur et les emplacements sécuritaires utilisés.



AVERTISSEMENT : Le câblage de la prise électrique doit respecter les codes du bâtiment locaux et autres règlements applicables pour ainsi réduire le risque d'incendie, de choc électrique et de blessures.



AVERTISSEMENT : Ne pas utiliser ce foyer si une pièce de celui-ci a été immergée sous l'eau. Appelez immédiatement un technicien de service agréé pour faire inspecter le foyer et remplacer les pièces du système électrique.



AVERTISSEMENT : Débranchez le câble d'alimentation avant de tenter d'effectuer l'entretien ou le nettoyage pour ainsi réduire le risque d'incendie, de choc électrique ou de blessure.

GARANTIE LIMITÉE D'UN AN

Pour les modèles de foyer électrique Twin-Star™

GARANTIE DE BASE

Twin-Star International, Inc. (ci-après appelé collectivement la « société ») garantit que votre nouveau foyer électrique Twin-Star sera libre de tout défaut de fabrication pendant une période d'un an à compter de la date d'achat, sous réserve des conditions et des limites suivantes.

1. Ce foyer électrique doit être installé et fonctionner en tout temps conformément aux instructions d'installation et d'utilisation fournies avec le produit. Toute réparation ou modification non autorisée, toute utilisation abusive, tout accident ou toute mauvaise utilisation du produit annulera la présente garantie.
2. Cette garantie est non transférable et ne vise que l'acheteur original, à la condition que l'achat ait été effectué par le biais d'un fournisseur autorisé de la société.
3. La présente garantie se limite à la réparation ou au remplacement des pièces jugées défectueuses, tant au niveau du matériel que de la qualité d'exécution, à la condition que ces pièces aient été utilisées dans des conditions normales d'utilisation et d'entretien, une fois que ce défaut aura été confirmé dans le cadre de l'inspection effectuée par la société.
4. La présente garantie ne couvre pas les ampoules incluses dans le foyer électrique Twin-Star.
5. La société pourra, à sa discrétion, se décharger entièrement de ses obligations à l'égard de la présente garantie en remboursant le prix de gros des pièces défectueuses.
6. Toute installation, tout travail, toute construction, tout transport ou tout autre coût/frais connexe découlant des pièces défectueuses, de la réparation, du remplacement ou autre, ne sera pas couvert par la présente garantie et la société n'assume aucune responsabilité à cet égard.

7. Le propriétaire/utilisateur assume tous les autres risques, le cas échéant, y compris tout dommage ou perte direct, indirect ou accessoire découlant de l'utilisation ou de l'incapacité à utiliser le produit, sauf comme le prévoit la loi.
8. Toutes les autres garanties – expresses ou implicites – à l'égard de ce produit, de ses composants et accessoires, ou de toute obligation/responsabilité de la part de la société sont expressément exclues par les présentes.
9. La société n'assume aucune autre responsabilité à l'égard de la vente du produit Twin-Star ni n'autorise un tiers à assumer une telle responsabilité en son nom.
10. Les garanties présentées dans ce document ne s'appliquent qu'aux accessoires de marque Twin-Star utilisés dans l'installation de ce produit.

La présente garantie sera annulée si :

- a. Le foyer reste, pendant de longues périodes, dans un endroit humide ou avec condensation.
- b. Des réparations ou modifications non autorisées y sont effectuées, s'il y a utilisation abusive, accident ou mauvaise utilisation du produit.
- c. Vous n'avez pas la preuve d'achat originale.

SI UN ENTRETIEN VISÉ PAR LA GARANTIE EST REQUIS

1) Veuillez communiquer avec la société, à l'adresse twinstarhome.com ou composez les numéros suivants : pour le service en anglais : 866-661-1218; pour le service en français : 866-374-9203 ou pour le service en espagnol 866-661-1218. Assurez-vous d'avoir la garantie, la preuve d'achat originale, l'endroit où le produit a été acheté ainsi que les numéros de modèle et de série de votre produit Twin-Star.

Pour des mises à jour et révisions de ce manuel, veuillez consulter notre site web www.twinstarhome.com/instructions

Pour le service à la clientèle :

Courriel: twinstarhome.com

en anglais, composez le : 866-661-1218

en français, composez le : 866-374-9203

en espagnol, composez le : 866-661-1218

**INSTRUCTION MANUAL ENCLOSED
MANUEL D'INSTRUCTION À L'INTÉRIEUR
MANUAL DE INSTRUCCIONES ADJUNTO**



ATTENTION



**IF YOU HAVE ANY PROBLEMS OR QUESTIONS, EMAIL
OR CALL CUSTOMER SERVICE BEFORE YOU RETURN
THIS PRODUCT TO THE STORE WHERE IT WAS PURCHASED.**

For Customer Service: email: twinstarhome.com
in English Call: 866-661-1218
in Spanish Call: 866-661-1218
in French Call: 866-374-9203



ATENCIÓN



**SI TIENE ALGÚN PROBLEMA O PREGUNTAS,
ENVÍE UN MENSAJE DE CORREO ELECTRÓNICO O LLAME AL SERVICIO
DE ATENCIÓN AL CLIENTE ANTES DE DEVOLVER
ESTE PRODUCTO A LA TIENDA EN LA QUE LO COMPRÓ.**

Servicio de atención al cliente: Correo electrónico: twinstarhome.com
Línea para llamadas en inglés: 866-661-1218
Línea para llamadas en español: 866-661-1218
Línea para llamadas en francés: 866-374-9203



ATTENTION



**SI VOUS AVEZ DES PROBLÈMES OU DES QUESTIONS,
ENVOYEZ UN COURRIEL AU SERVICE À LA CLIENTÈLE OU APPELEZ LE
SERVICE À LA CLIENTÈLE AVANT DE RETOURNER
CE PRODUIT OÙ VOUS L'AVEZ ACHETÉ.**

Pour le service à la clientèle : courriel : twinstarhome.com
pour le service en anglais, appelez au: 866-661-1218
pour le service en espagnol, appelez au: 866-661-1218
pour le service en français, appelez au: 866-374-9203

**INSTRUCTION MANUAL ENCLOSED
MANUEL D'INSTRUCTION À L'INTÉRIEUR
MANUAL DE INSTRUCCIONES ADJUNTO**