



ITEM #0069996

# 30 IN. SLATE-TOP FIRE PIT

MODEL #OFW012SB

Français p. 8

Español p. 15

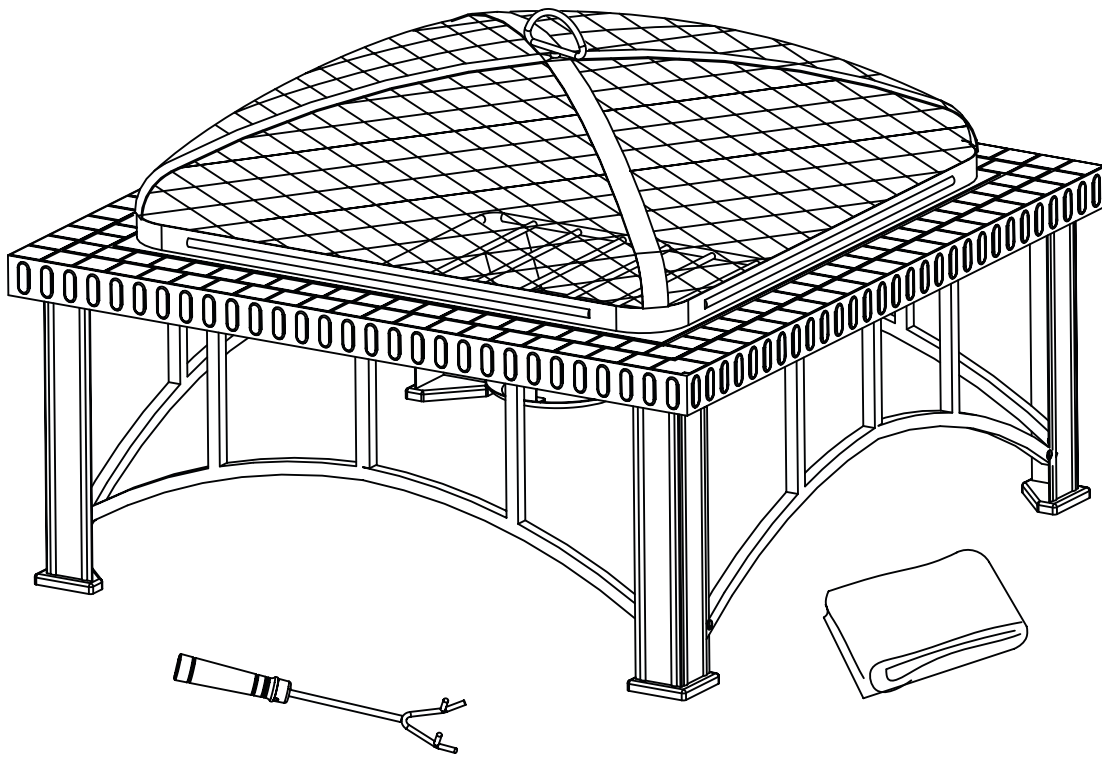

ATTACH YOUR RECEIPT HERE

Serial Number \_\_\_\_\_ Purchase Date \_\_\_\_\_



**Questions, problems, missing parts?** Before returning to your retailer, call our customer service department at 1-800-643-0067, 8:00 a.m. – 8:00 pm EST, Monday – Friday.

# PACKAGE CONTENTS

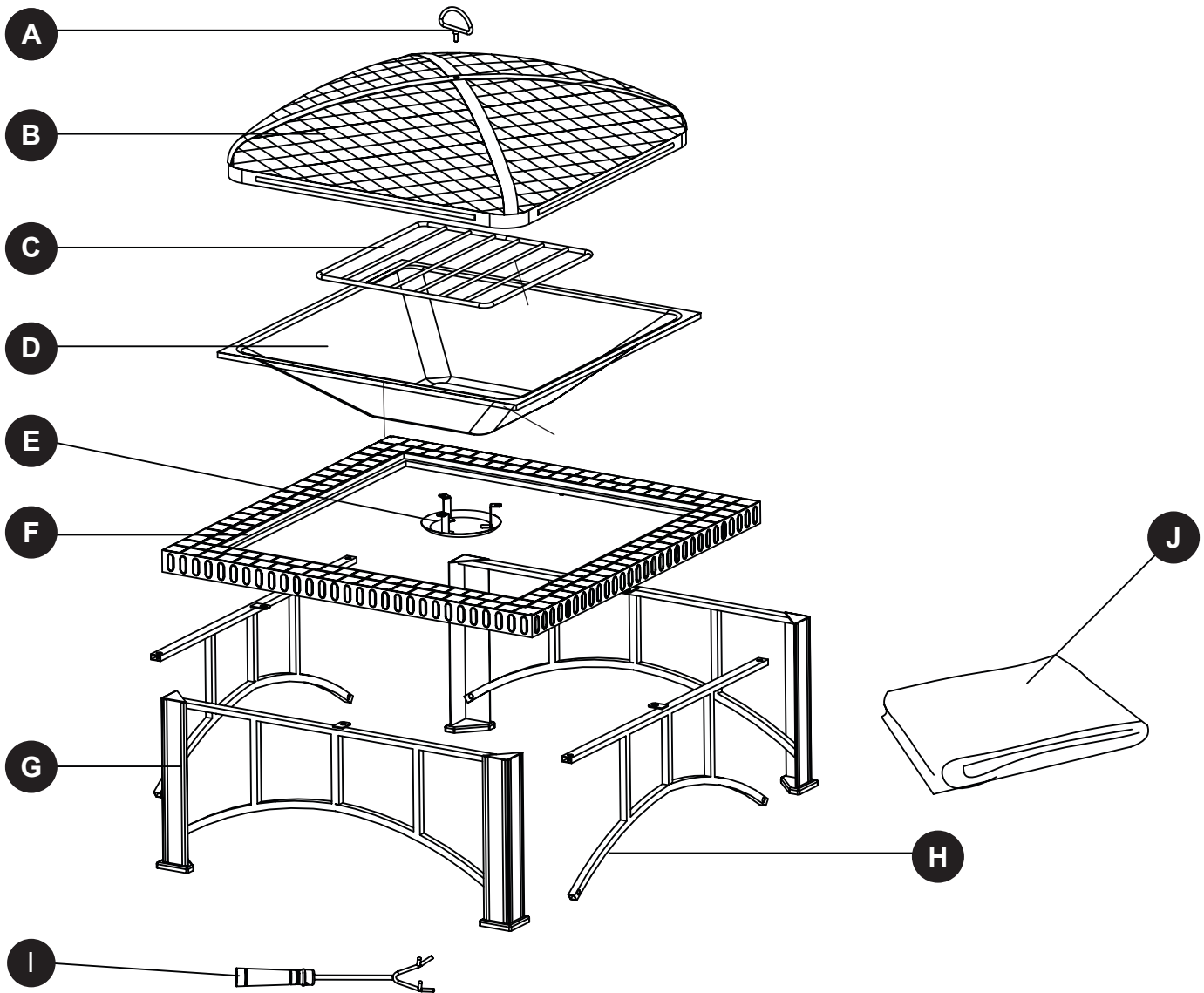





PART	DESCRIPTION	QUANTITY
A	Handle	1
B	Mesh Wire Cover	1
C	Wood Grate	1
D	Fire Bowl	1
E	Ash Catcher	1

PART	DESCRIPTION	QUANTITY
F	Slate Top	1
G	Legs	2
H	Leg Frame	2
I	Poker	1
J	Cover	1

## HARDWARE CONTENTS

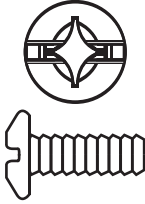
---

AA	BB	CC	DD	EE
				
M6x8 mm Bolt	M6 Nut	M5x10 mm Bolt	M5 Nut	M6/M5 Wrench
Qty. 8	Qty. 5	Qty. 3	Qty. 3	Qty. 1

### SAFETY INFORMATION

---

Please read and understand this entire manual before attempting to assemble, operate or install the product. If you have any questions regarding the product, please call customer service at 1-800-643-0067, 8:00 a.m. - 8:00 p.m., EST, Monday - Friday.

#### WARNINGS:

- **FOR OUTDOOR USE ONLY! NEVER LEAVE FIRE UNATTENDED!**
- **DO NOT USE THE FIRE PIT TO COOK FOOD!** The fire pit is not designed for grilling food.
- **DO NOT** allow children or pets near the fire pit without supervision.
- **DO NOT** touch surface of iron fire grate or fire bowl while in use.
- **NEVER** burn in vehicles, tents or indoors.
- **NEVER** place cover on fire pit when in use. Ensure fire pit and mesh wire cover have cooled before placing cover over fire pit.
- Lift mesh wire cover by using poker when in use.

#### CAUTIONS:

- Burn only wood or fire logs in the fire pit.
- **DO NOT** use gasoline or kerosene to start the fire in your fire pit.
- **DO NOT** use this unit on a wood deck, long or dry grass and/or leaves, or on combustible surfaces.
- **DO NOT** attempt to move the fire pit while it is hot or in use.
- Place the fire pit no closer than 8 feet from walls or combustibles during use.
- Adequate fire extinguishing material should be readily available.
- Always ensure that the mesh wire cover is secured over fire bowl while in use.
- Poker handle may become hot during and after use.
- Use heat-resistant gloves to handle hot tools.

**PROPOSITION 65 WARNING:** Fuels used in wood and charcoal burning appliances and the products of combustion of such fuels, contain chemicals known to cause cancer, birth defects or other reproductive harm.

Consumers should check State, Provincial, in addition to local codes and regulations regarding the use of the product.

## PREPARATION

Before beginning assembly of product, make sure all parts are present. Compare parts with package contents list and hardware contents above. If any part is missing or damaged, do not attempt to assemble the product. Contact customer service for replacement parts.

**Estimated Assembly Time: 15 minutes**

Tools Required for Assembly: Wrench (included), Phillips Screwdriver (not included)

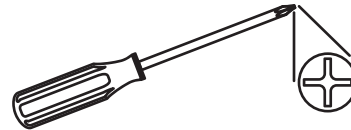

## ASSEMBLY INSTRUCTIONS

1. Insert handle (A) into hole in mesh wire cover (B).  
Use wrench (EE) to secure M6 nut (BB) to the underside of the mesh wire cover.

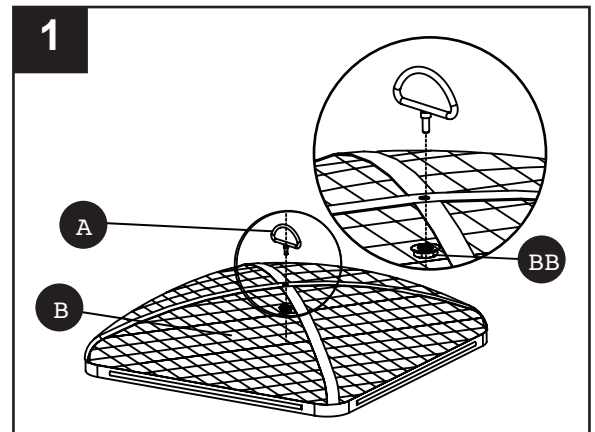

### Hardware Used

<b>BB</b>	M6 Nut		x 1
<b>EE</b>	Wrench		x 1



2. Attach ash catcher (E) to fire bowl (D) using M5 bolt (CC) and M5 nut (DD). Tighten with wrench (EE) and screwdriver.

### Hardware Used

<b>CC</b>	M5x10mm Bolt		x 3
<b>DD</b>	M5 Nut		x 3
<b>EE</b>	Wrench		x 1

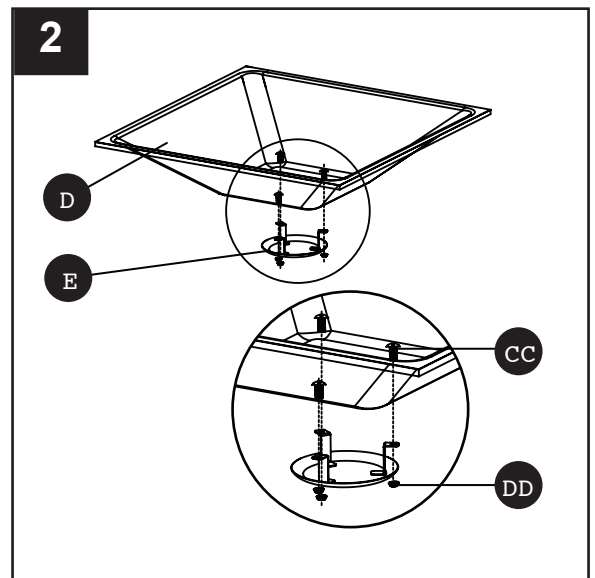

## ASSEMBLY INSTRUCTIONS

3. Attach legs (G) to leg frame (H) using M6 bolt (AA). Do not tighten at this time.

### Hardware Used

**AA** M6x8mm Bolt  x 8

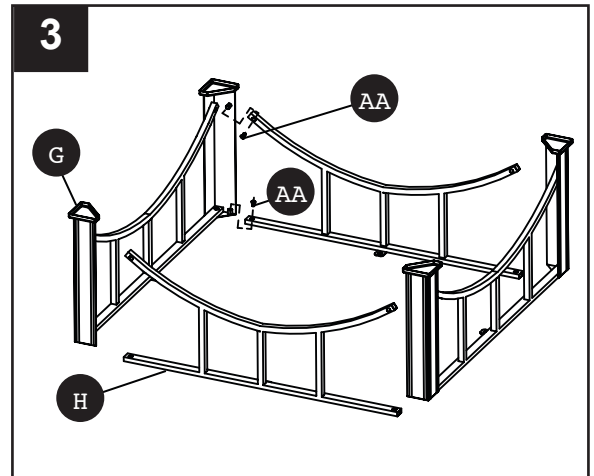

4. Attach legs (G) and leg frame (H) to slate top (F) using M6 nut (BB). Tighten all hardware with wrench (EE) and screwdriver.

### Hardware Used

**BB** M6 nut  x 4

**EE** Wrench  x 1

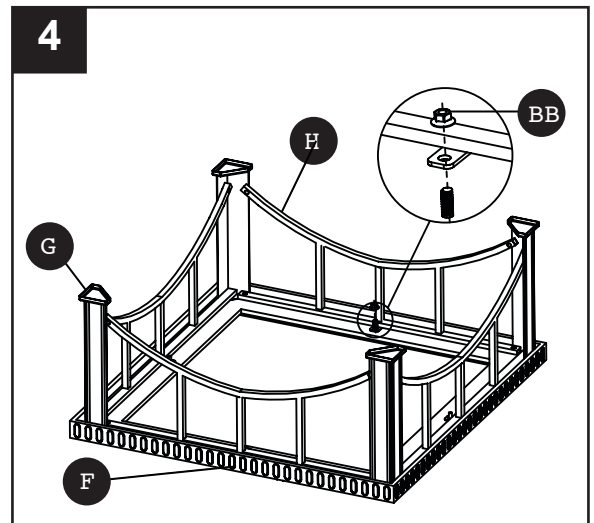

5. Turn base and slate top assembly right side up. Place fire bowl (D), wood grate (C) and mesh wire cover (B) into base assembly.

Your fire pit is now ready for use.  
Keep poker (I) near fire pit for use anytime.

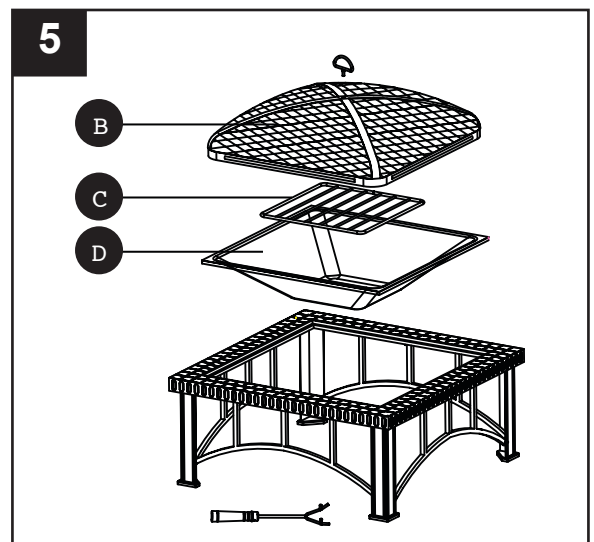

## **CARE AND MAINTENANCE**

---

- To extend the life of your fire pit, clean it after each use and cover the unit to protect it from the elements.
- To protect fire pit finish, use a soft cloth in lieu of bare hands while handling.
- Use a soft cloth to wipe fire pit and poker.
- Do not attempt to clean while hot.
- Clean ash catcher after each use once ashes have cooled.
- Store in a cool, clean, dry place.

## **ONE YEAR LIMITED FRAME WARRANTY**

---

If within one year from the date of original purchase, this item fails due to a defect in material or workmanship, we will replace or repair at our option, free of charge. To order parts or to obtain warranty service, call 1-800-643-0067, Monday – Friday, 8:00 a.m. – 8:00 p.m. EST. This warranty does not cover defects resulting from improper or abnormal use, misuse, accident, or alteration. Failure to follow all instructions in the owner’s manual will also void this warranty. The manufacturer will not be liable for incidental or consequential damages, or common erosion of outdoor products. Some states do not allow the exclusion or limitation of incidental or consequential damages, so the above limitation may not apply to you. This warranty gives you specific legal rights, and you may also have other rights which vary from state to state.

# REPLACEMENT PARTS LIST

For replacement parts, call our customer service department at 1-800-643-0067, 8:00 a.m. - 8:00 p.m., EST, Monday - Friday.

PART	DESCRIPTION	PART #
A	Handle	40-07-453
B	Mesh Wire Cover	40-08-113
C	Wood Grate	40-08-114
D	Fire Bowl	40-08-115
E	Ash Catcher	40-08-116
F	Slate Top	40-08-117
G	Legs	40-01-133
H	Leg Frame	40-01-134
I	Poker	40-04-409
J	Cover	40-08-118

DESCRIPTION	PART #
Hardware Kit	40-09-923

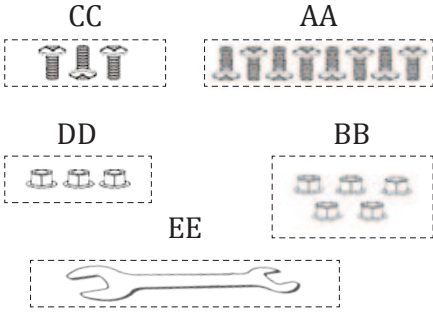

ITEM/ARTICLE/ARTÍCULO #0069996  
OFW012SB

Questions, problems, missing parts?  
Before returning to your retailer,  
call our customer service department  
at 1-800-643-0067, 8:00 a.m. -  
8:00 p.m., EST, Monday - Friday.

Des questions, des problèmes,  
des pièces manquantes? Avant de  
retourner l'article au détaillant,  
appelez notre service à la clientèle  
au 1 800 643-0067, entre 8 h 00 et  
20 h 00 (HNE), du lundi au vendredi.

¿Preguntas, problemas, piezas  
faltantes? Antes de volver a la tienda,  
llame a nuestro Departamento de  
Servicio al Cliente al 1-800-643-0067,  
de lunes a viernes de 8:00 am -  
20:00, hora del Este, de lunes -viernes.

40-09-923

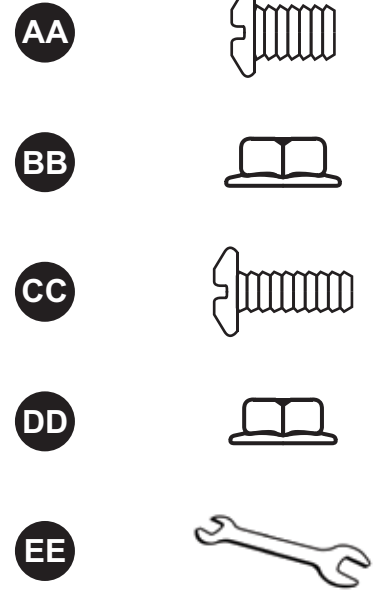
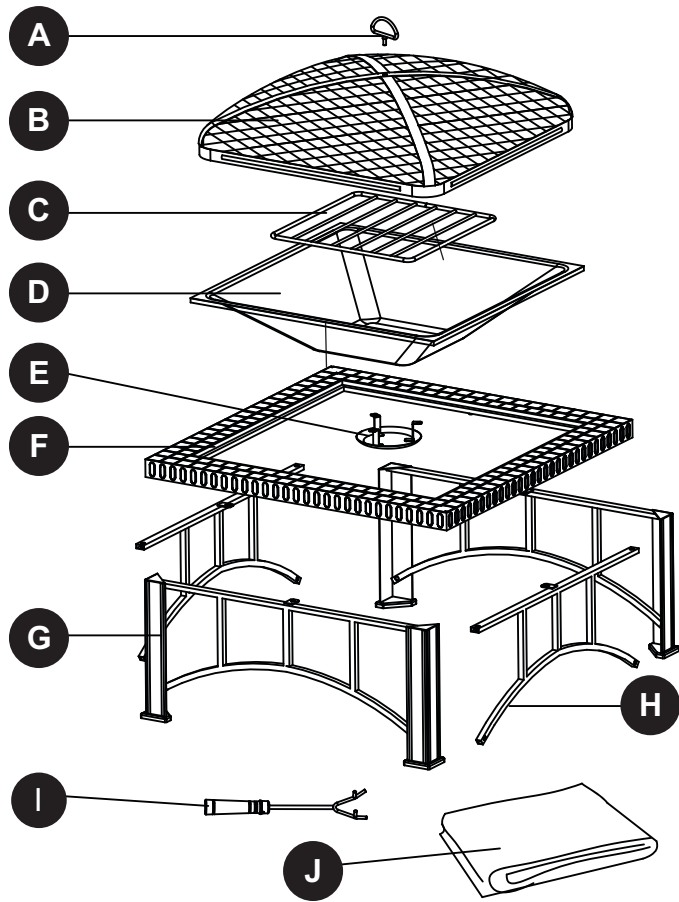

# FOYER À PLATEAU EN ARDOISE DE 76,2 CM

MODÈLE #OFW012SB

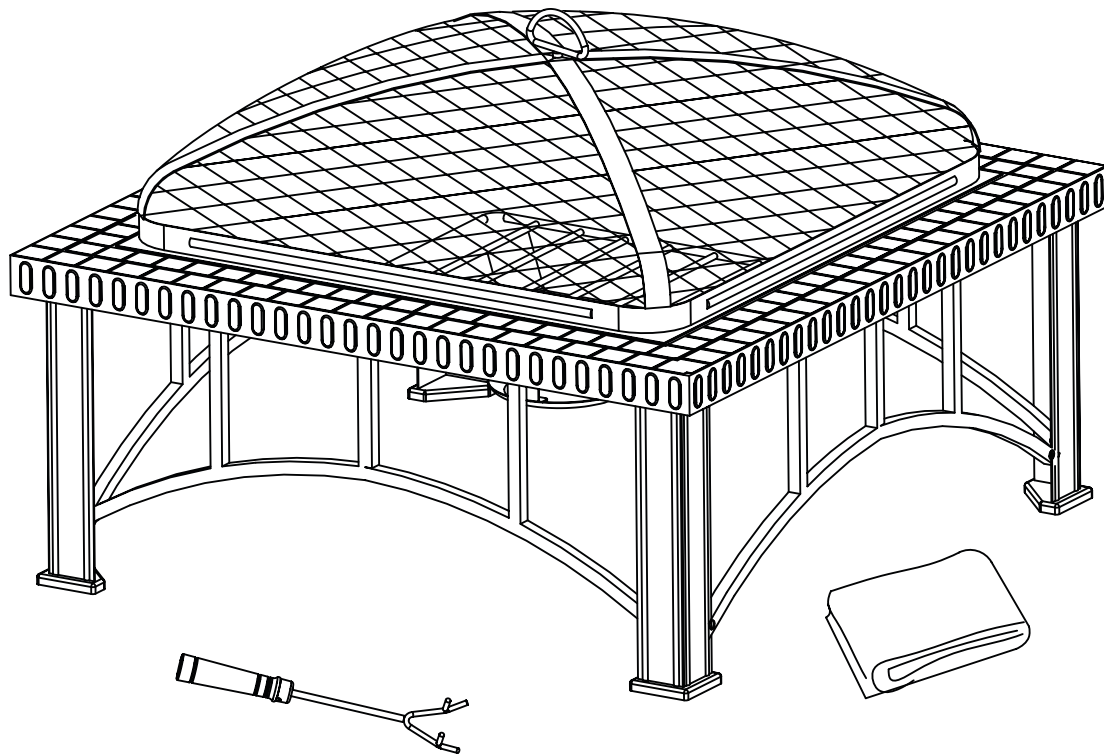

JOIGNEZ VOTRE REÇU ICI

Numéro de série \_\_\_\_\_ Date d'achat \_\_\_\_\_



Des questions, des problèmes, des pièces manquantes? Avant de retourner l'article au détaillant, appelez notre service à la clientèle au 1-800-643-0067, entre 8 h 00 et 20 h 00 (HNE), du lundi au vendredi.





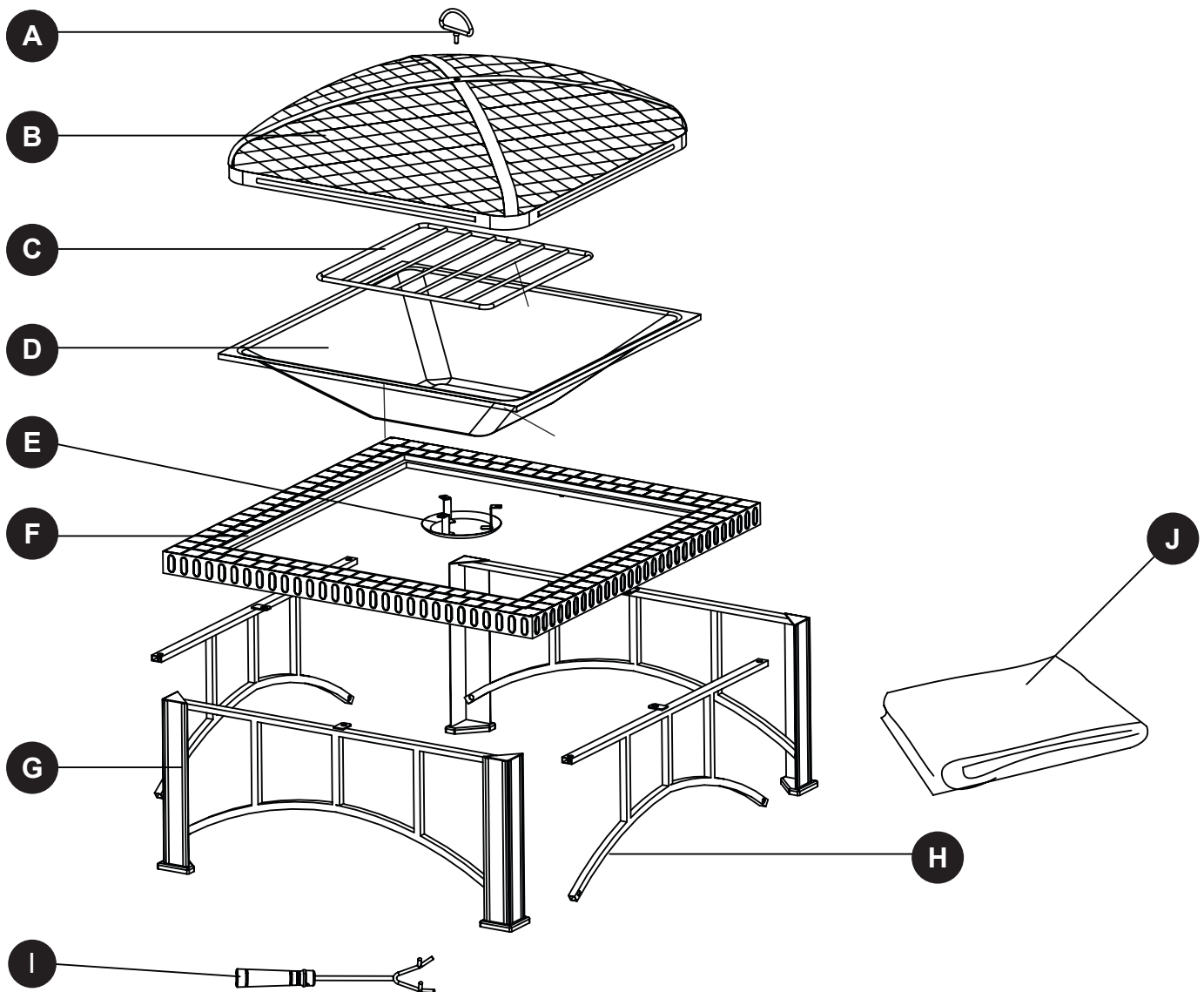

## CONTENU DE L'EMBALLAGE



PIÈCE	DESCRIPTION	QUANTITÉ	PIÈCE	DESCRIPTION	QUANTITÉ
A	Poignée	1	F	Plateau en ardoise	1
B	Couvercle en grillage	1	G	Ensemble de montants	2
C	Grille pour le bois	1	H	Support de jonction	2
D	Cuve de combustion	1	I	Tisonnier	1
E	Bac à cendres	1	J	Housse	1

## QUINCAILLERIE INCLUSE

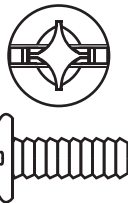
---

AA	BB	CC	DD	EE
				
Boulon M6 de 8 mm	Écrou M6	Boulon M5 de 10 mm	Écrou M5	Clé M6/M5
Qté : 8	Qté : 5	Qté : 3	Qté : 3	Qté : 1

### **CONSIGNES DE SÉCURITÉ**

---

Assurez-vous de lire et de comprendre l'intégralité de ce manuel avant de tenter d'assembler, d'installer ou d'utiliser le produit. Si vous avez des questions, veuillez communiquer avec notre service à la clientèle au 1-800-643-0067, entre 8 h 00 et 20 h 00 (HNE), du lundi au vendredi.

### **AVERTISSEMENTS :**

- **POUR UN USAGE À L'EXTÉRIEUR SEULEMENT! NE LAISSEZ JAMAIS UN FEU SANS SURVEILLANCE!**
- **N'UTILISEZ PAS LE FOYER POUR FAIRE CUIRE DE LA NOURRITURE!** Ce foyer n'a pas été conçu pour la cuisson.
- Ne laissez **PAS** d'enfants ou d'animaux domestiques à proximité du foyer sans surveillance.
- Ne touchez **PAS** à la surface de la grille en fer ou de la cuve de combustion lorsque le foyer est en marche.
- N'utilisez **JAMAIS** le foyer à l'intérieur, ni dans un véhicule ou une tente.
- N'utilisez **JAMAIS** placer le couvercle sur le foyer pendant l'utilisation. S'assurer que le foyer et le couvercle en grillage soient refroidis avant de placer le couvercle sur le foyer.
- Lorsque le foyer est en marche, utilisez le tisonnier pour soulever le Couvercle en grillage.

### **MISES EN GARDE :**

- Ne faites brûler que du bois ou bûches régulières dans le foyer.
- N'utilisez **PAS** d'essence ni de kérosène pour allumer un feu dans le foyer.
- **N'utilisez** cet appareil sur une terrasse en bois, sur de la pelouse longue ou sèche, sur des feuilles ou sur des surfaces combustibles.
- Ne tentez **PAS** de déplacer le foyer lorsqu'il est chaud ou qu'un feu y brûle.
- Pendant l'utilisation, ne pas placer le foyer plus près que 2,44m des murs ou combustibles.
- Gardez du matériel d'extinction d'incendie approprié à portée de la main.
- Pendant l'utilisation, toujours s'assurer que le couvercle en grillage soit fermé sur le bol du foyer.
- La poignée du tisonnier peut devenir brûlante.
- Utilisez des gants résistant à la chaleur pour manipuler les outils lorsqu'ils sont chauds.

**Avertissement - Proposition 65:** Les combustibles utilisés dans les appareils de chauffage à bois et à charbon et les produits de la combustion de ces carburants, contiennent des produits chimiques reconnus par causant le cancer, malformations congénitales ou autres anomalies de la reproduction.

En plus de vérifier les codes et règlements locaux concernant l'utilisation du produit, les consommateurs devraient examiner ceux de l'état et de la province.

## PRÉPARATION

Avant de commencer l'assemblage du produit, assurez-vous d'avoir toutes les pièces. Comparez les pièces avec la liste du contenu de l'emballage et celle de la quincaillerie ci-dessus. S'il y a des pièces manquantes ou endommagées, ne tentez pas d'assembler le produit. Communiquez avec le service à la clientèle pour obtenir des pièces de rechange.

**Temps d'assemblage approximatif : 15 minutes**

Outils nécessaires pour l'assemblage : clé (incluse) et tournevis cruciforme (non inclus)

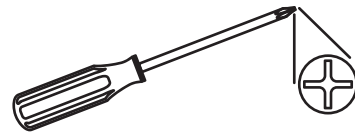

## INSTRUCTIONS POUR L'ASSEMBLAGE

1. Insérez la poignée (A) dans le trou du couvercle en grillage (B). Fixez l'écrou M6 (BB) au côté inférieur du couvercle en grillage à l'aide de la clé (EE).

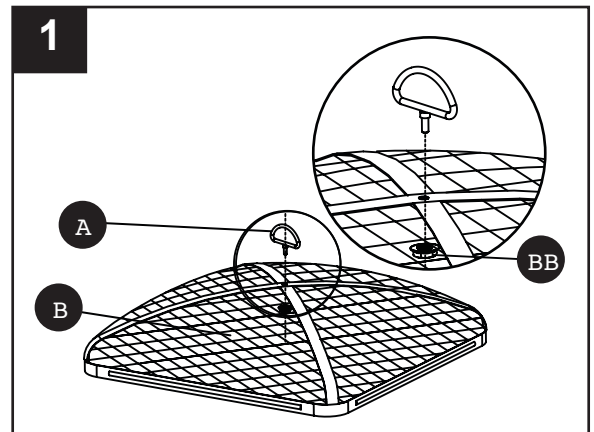



### Quincaillerie utilisée

<b>BB</b>	Écrou M6		x 1
<b>EE</b>	Clé		x 1

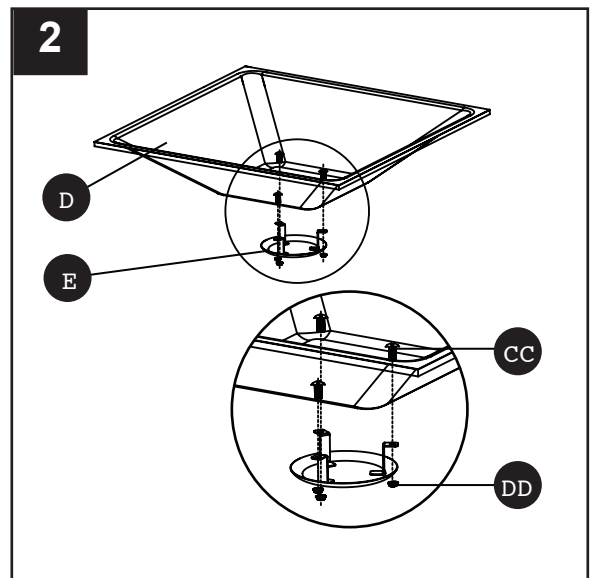
2. Fixez le bac à cendres (E) à la cuve de combustion (D) à l'aide des boulons M5 (CC) et des écrous M5 (DD). Serrez le tout à l'aide de la clé (EE) et d'un tournevis.



### Quincaillerie utilisée

<b>CC</b>	Boulon M5 de 10 mm		x 3
<b>DD</b>	Écrou M5		x 3
<b>EE</b>	Clé		x 1

## INSTRUCTIONS POUR L'ASSEMBLAGE

3. Fixez les ensembles de montants (G) aux supports de jonction (H) à l'aide des boulons M6 (AA).  
Ne serrez pas les vis pour l'instant.

### Quincaillerie utilisée

- AA** Boulon M6 de 8 mm  x 8

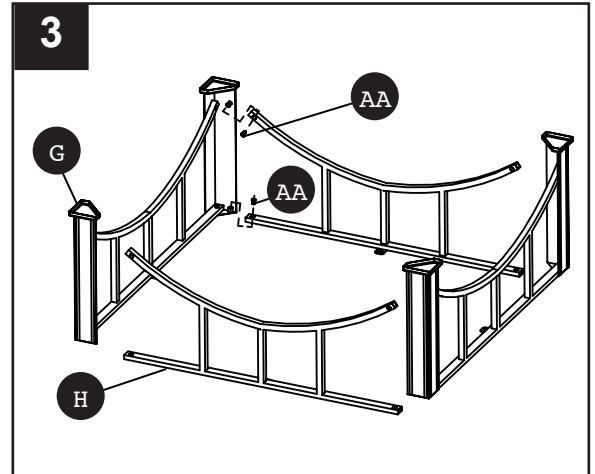

4. Fixez les ensembles de montants (G) et les supports de jonction (H) au plateau (F) à l'aide des écrous M6 (BB). Serrez toutes les fixations à l'aide de la clé (EE) et d'un tournevis.

### Quincaillerie utilisée

- BB** Écrou M6  x 4
- EE** Clé  x 1

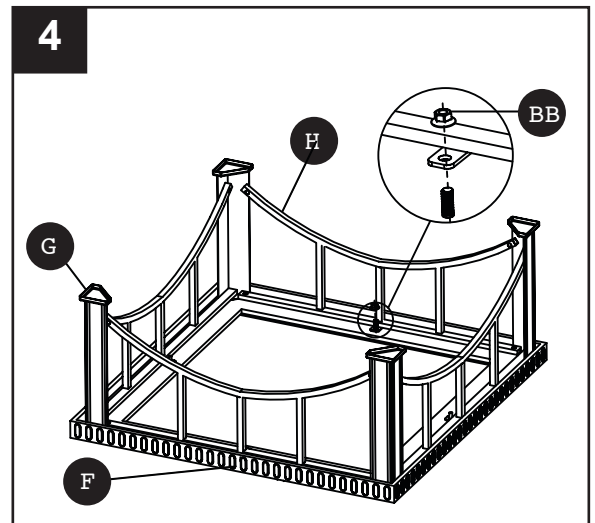

5. Remettez la base assemblée à l'endroit. Placez la cuve de combustion (D), la grille pour le bois (C) et le couvercle en grillage (B) dans la base.

Votre foyer est prêt. Conservez le tisonnier (I) près du foyer en tout temps.

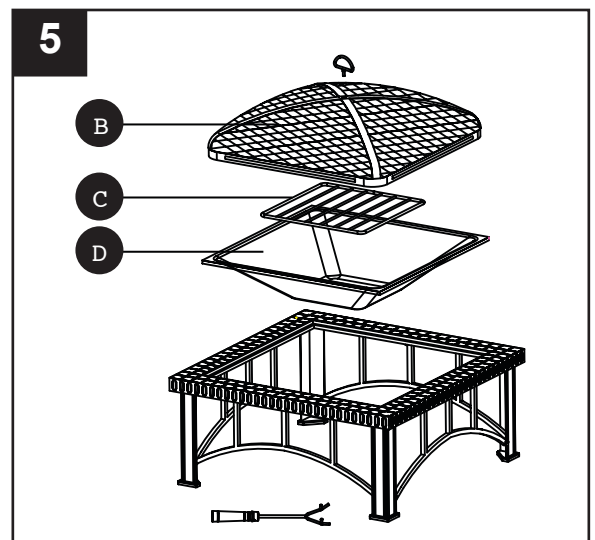

## ENTRETIEN

---

- Afin de prolonger la durée de vie de votre foyer, nettoyez-le après chaque utilisation et couvrez-le pour le mettre à l'abri des intempéries.
- Afin de protéger le fini du foyer, couvrez vos mains d'un linge doux lorsque vous le manipulez.
- Utilisez un linge doux pour essuyer le foyer et le tisonnier.
- Ne tentez pas de nettoyer l'article lorsqu'il est chaud.
- Une fois que les cendres ont refroidies nettoyez l'attrape-cendres après chaque utilisation.
- Rangez l'article dans un endroit frais, propre et sec.

## GARANTIE LIMITÉE D'ARMATURE D'UN AN

---

Si cet article présente des défauts de matériaux ou de fabrication au cours de la première année suivant la date d'achat d'origine, nous le réparerons ou le remplacerons à notre discrétion, sans frais. Pour commander des pièces ou effectuer une réclamation, communiquez avec notre service à la clientèle au 1-800-643-0067, du lundi au vendredi, entre 8 h 00 et 20 h 00 (HNE). Cette garantie ne couvre pas les défauts résultant d'un usage inadéquat, anormal ou inapproprié, d'un accident ou d'une modification. Si vous n'observez pas toutes les instructions contenues dans le guide d'utilisation, cette garantie sera invalide. Le fabricant ne sera pas responsable des dommages-intérêts indirects ou consécutifs, ni de l'érosion de produits extérieurs d'un usage courant. Certains États ou certaines provinces ne permettent pas l'exclusion ou la limitation des dommages accessoires ou consécutifs, de sorte que les limitations mentionnées ci-dessus peuvent ne pas s'appliquer à vous. Cette garantie vous confère des droits précis. Il est possible que vous disposiez également d'autres droits, qui varient d'un État ou d'une province à l'autre.

# LISTE DES PIÈCES DE RECHANGE

Pour obtenir des pièces de rechange, communiquez avec notre service à la clientèle au 1-800-643-0067, entre 8 h 30 et 16 h 30 (HNE), du lundi au vendredi.

PIÈCE	DESCRIPTION	N° DE PIÈCE
A	Poignée	40-07-453
B	Couvercle en grillage	40-08-113
C	Grille pour le bois	40-08-114
D	Cuve de combustion	40-08-115
E	Bac à cendres	40-08-116
F	Plateau en ardoise	40-08-117
G	Ensemble de montants	40-01-133
H	Support de jonction	40-01-134
I	Tisonnier	40-04-409
J	Housse	40-08-118

DESCRIPTION	PART #
Trousse matériel	40-09-923

ITEM/ARTICLE/ARTÍCULO #0069996  
OFW0125B

Questions, problems, missing parts?  
Before returning to your retailer,  
call our customer service department  
at 1-800-643-0067, 8:00 a.m. -  
8:00 p.m., EST, Monday - Friday.

Des questions, des problèmes,  
des pièces manquantes? Avant de  
retourner l'article au détaillant,  
appelez notre service à la clientèle  
au 1 800 643-0067, entre 8 h 00 et  
20 h 00 (HNE), du lundi au vendredi.

¿Preguntas, problemas, piezas  
faltantes? Antes de volver a la tienda,  
llame a nuestro Departamento de  
Servicio al Cliente al 1-800-643-0067,  
de lunes a viernes de 8:00 am -  
20:00, hora del Este, de lunes -viernes.

40-09-923

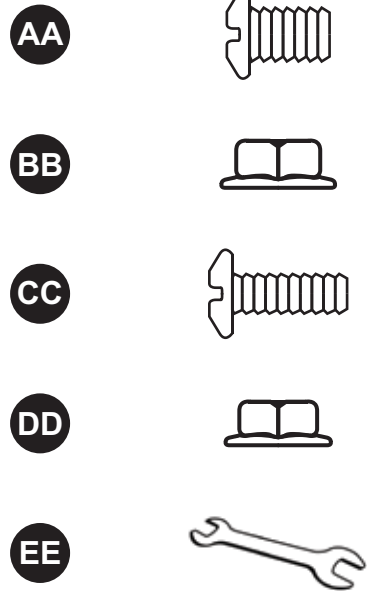
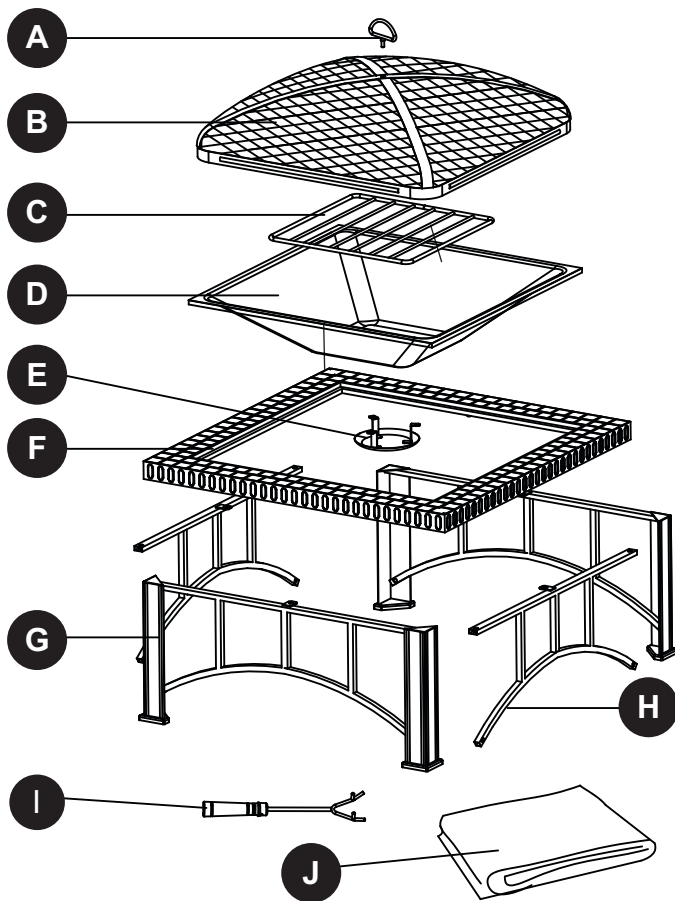



ARTÍCULO #0069996

# FOGÓN CON CUBIERTA DE PIEDRA PIZARRA DE 76,20 CM

MODELO #OFW012SB

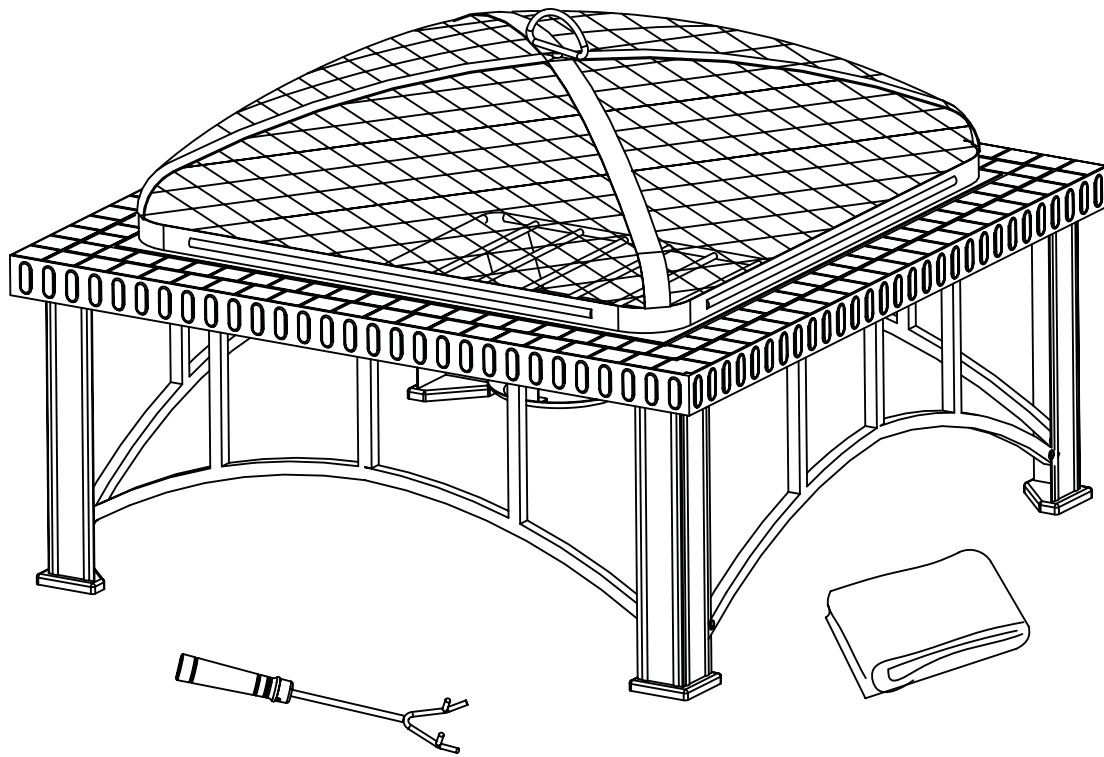

ADJUNTE SU RECIBO AQUÍ

Número de serie \_\_\_\_\_ Fecha de compra \_\_\_\_\_



¿Preguntas, problemas, piezas faltantes? Antes de volver a la tienda, llame a nuestro Departamento de Servicio al Cliente al 1-800-643-0067, de lunes a viernes de 8:00 a.m. a 8:00 p.m., ET.

## CONTENIDO DEL PAQUETE

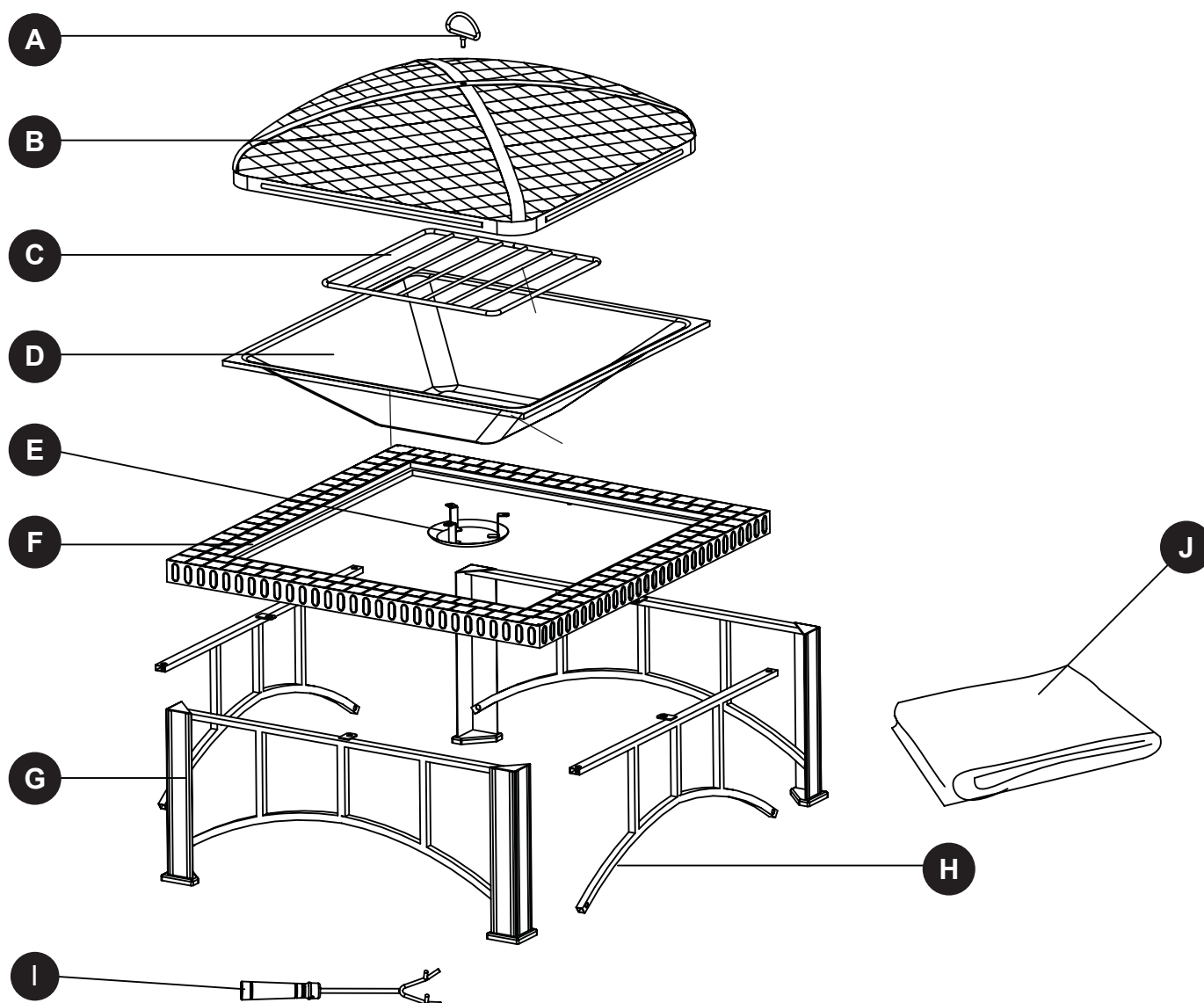















PIEZA	DESCRIPCIÓN	CANTIDAD	PIEZA	DESCRIPCIÓN	CANTIDAD
A	Manija	1	F	Cubierta de piedra pizarra	1
B	Tapa de Malla metalica	1	G	Patas	2
C	Rejilla para leña	1	H	Estructura de patas	2
D	Tazón	1	I	Atizador	1
E	Colector de cenizas	1	J	Cubierta	1



## ADITAMENTOS

---

				
 	 	 	 	
Perno M6 x 8 mm	Tuerca M6	Perno M5 x 10 mm	Tuerca M5	Llave M6/M5
Cant. 8	Cant. 5	Cant. 3	Cant. 3	Cant. 1

### INFORMACIÓN DE SEGURIDAD

---

Lea y comprenda completamente este manual antes de intentar ensamblar, usar o instalar el producto. Si tiene preguntas relacionadas con el producto, llame al Servicio al Cliente al 1-800-643-0067, de lunes a viernes de 8:00 a.m. a 8:00 p.m., ET.

#### ADVERTENCIAS:

- **SÓLO PARA USO EN EXTERIORES. NUNCA DEJE EL FUEGO DESATENDIDO.**
- **NO UTILICE EL FOGÓN PARA COCINAR ALIMENTOS.** El fogón no está diseñado para cocinar alimentos.
- **NO** permita que los niños o a las mascotas se acerquen al fogón sin su supervisión.
- **NO** toque la superficie de la rejilla de hierro o el tazón durante su uso.
- **NUNCA** encienda el fogón en vehículos, carpas o en espacios interiores.
- **NUNCA cubra el fuego mientras esta en uso. Asegurese de que la parrilla y la tapa de malla metálica se hayan enfriado antes de cubrir la parrilla.**
- Levante el tapa de malla metálica con el atizador durante su uso.

#### PRECAUCIONES:

- Queme sólo madera o fuego leña en el fogón.
- NO utilice gasolina ni queroseno para prender el fuego en el fogón.
- NO utilice esta unidad sobre un piso de Madera, pasto o gramilla altos o secos y/u hojas, o sobre superficies inflamables.
- NO intente mover el fogón mientras está caliente o durante su uso.
- Coloque la parrilla a una distancia mínima de 2,44m de las paredes o de objetos inflamables durante su uso.
- Tenga a su alcance materiales para la extinción del fuego adecuados.
- Siempre asegurese de que la tapa de malla metálica este bien cerrada mientras la parrilla esta en uso.
- Las manijas del atizador pueden calentarse durante y después del uso.
- Utilice guantes resistentes al calor para manipular las herramientas calientes.

**Advertencia – Proposición 65:** Los combustibles utilizados en los aparatos que queman madera y carbón, y los subproductos del empleo de tales combustibles, contienen químicos reconocidos causantes de cáncer, defectos de nacimiento u otros perjuicios reproductivos.

Además de chequear las normas y regulaciones a nivel local acerca del uso del producto, los consumidores deberán verificar las existentes a nivel estatal y provincial.

## PREPARACIÓN

Antes de comenzar a ensamblar el producto, asegúrese de tener todas las piezas. Compare las piezas con la lista del contenido del paquete y los aditamentos anteriores. No intente ensamblar el producto si falta alguna pieza o si éstas están dañadas. Póngase en contacto con el Departamento de Servicio al Cliente para obtener piezas de repuesto.

**Tiempo estimado de ensamblaje: 15 minutos**

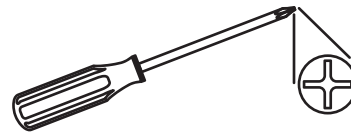

Herramientas necesarias para el ensamblaje: Llave (se incluye), destornillador Phillips (no se incluye)



## INSTRUCCIONES DE ENSAMBLAJE

1. Inserte la manija (A) en el orificio del tapa de malla metálica (B). Use la llave (EE) para asegurar la tuerca M6 (BB) en el lado inferior del costado del tapa de malla metálica.

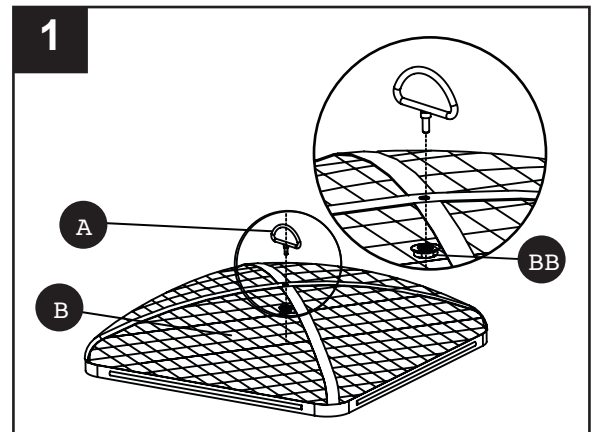

### Aditamentos utilizados

<b>BB</b>	Tuerca M6		x 1
<b>EE</b>	Llave		x 1



2. Fije el colector de cenizas (E) al tazón (D) con un perno M5 (CC) y una tuerca M5 (DD). Apriete con la llave (EE) y el destornillador.

### Aditamentos utilizados

<b>CC</b>	Perno M5 x 10 mm		x 3
<b>DD</b>	Tuerca M5		x 3
<b>EE</b>	Llave		x 1

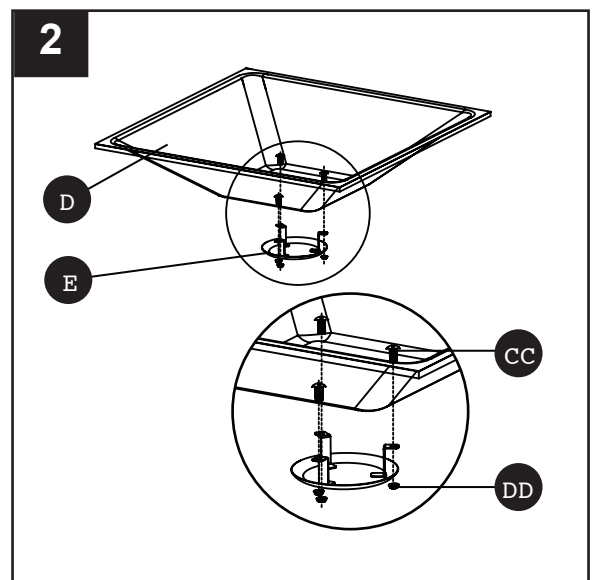

## INSTRUCCIONES DE ENSAMBLAJE

3. Fije las patas (G) a la estructura de patas (H) con un perno M6 (AA). No ajuste en este momento.

### Aditamentos utilizados

**AA** Perno M6 x 8 mm  x 8

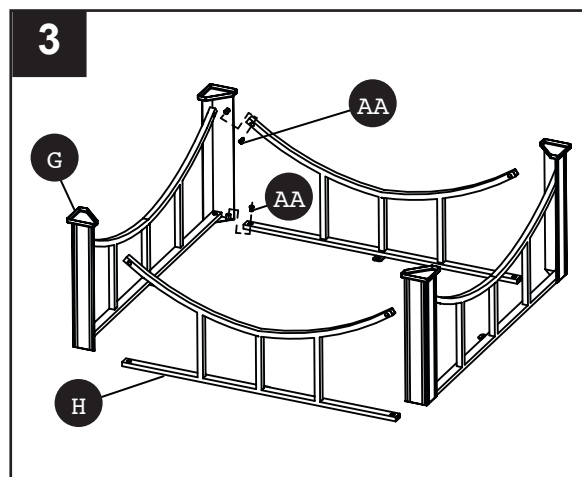

4. Fije las patas (G) y la estructura de patas (H) a la cubierta de piedra pizarra (F) con una tuerca M6 (BB). Apriete todos los aditamentos con la llave (EE) y el destornillador.

### Aditamentos utilizados

**BB** Tuerca M6  x 4

**EE** Llave  x 1

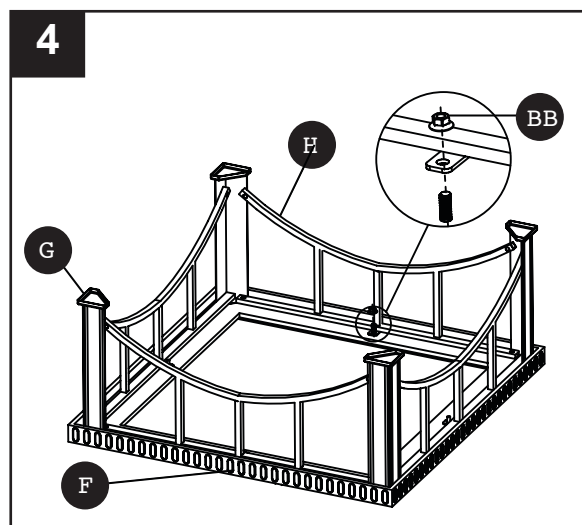

5. Gire el ensamble de la base y el ensamble del costado derecho de la cubierta de piedra pizarra hacia arriba. Inserte el fogón (D), la rejilla para leña (C) y el tapa de malla metálica (B) en el ensamble de la base.

Su fogón está listo para usarse.  
Mantenga el atizador (I) cerca del fogón para utilizarlo en cualquier momento

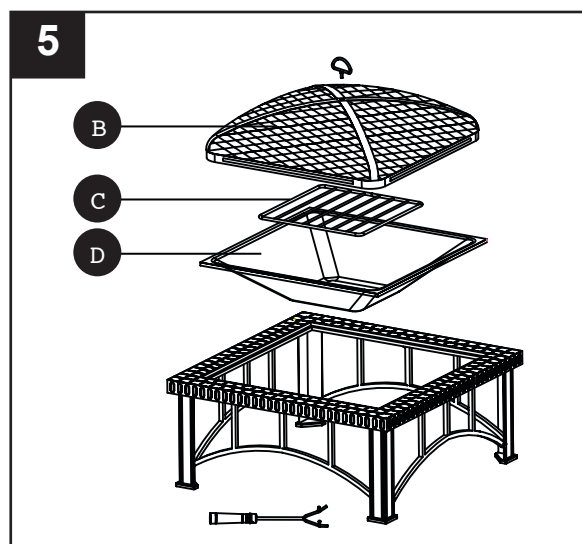

## **CUIDADO Y MANTENIMIENTO**

---

- Para extender la vida útil del fogón, límpielo después de cada uso y cubra la unidad para protegerla del clima.
- Para proteger el acabado del fogón, use un paño suave cuando lo manipule.
- Use un paño suave para limpiar el fogón y el atizador.
- No intente limpiar el fogón cuando esté caliente.
- Limpie la bandeja de las cenizas después de cada uso, una vez que las cenizas se hayan enfriado.
- Almacénelo en un lugar fresco, limpio y seco.

## **GARANTIE LIMITÉE D'ARMATURE D'UN AN**

---

Si en el lapso de un año a partir de la fecha de compra original este artículo falla debido a un defecto en el material o la mano de obra, lo reemplazaremos o repararemos sin cargos a nuestra discreción. Para hacer un pedido de las piezas o para obtener el servicio de garantía, llame al 1-800-643-0067, de lunes a viernes, de 8:00 a.m. a 8:00 p.m., ET. Esta garantía no cubre defectos que sean producto de un uso incorrecto o anormal, uso indebido, accidente o alteración. No seguir todas las instrucciones del manual del propietario también anulará esta garantía. El fabricante no es responsable por daños indirectos, accidentales o fortuitos o por la erosión común del medio ambiente. Algunos estados no permiten la exclusión o limitación de los daños accidentales o resultantes, de modo que las limitaciones anteriores pueden no aplicarse en su caso. Esta garantía le otorga derechos legales específicos, pero podría tener también otros derechos que varían según el estado.

# LISTA DE PIEZAS DE REPUESTO

Para obtener piezas de repuesto, llame a nuestro Departamento de Servicio al Cliente al 1-800-643-0067, de lunes a viernes de 8:00 a.m. a 8:00 p.m., ET.

PIEZA	DESCRIPCIÓN	PIEZA #
A	Manija	40-07-453
B	Tapa de malla metálica	40-08-113
C	Rejilla para leña	40-08-114
D	Tazón	40-08-115
E	Colector de cenizas	40-08-116
F	Cubierta de piedra pizarra	40-08-117
G	Patatas	40-01-133
H	Estructura de patas	40-01-134
I	Atizador	40-04-409
J	Cubierta	40-08-118

DESCRIPCIÓN	PIEZA #
Equipo de Ferrería	40-09-923

CC



AA



ITEM/ARTICLE/ARTÍCULO #0069996  
OFW012SB

Questions, problems, missing parts?  
Before returning to your retailer,  
call our customer service department  
at 1-800-643-0067, 8:00 a.m. -  
8:00 p.m., EST, Monday - Friday.

Des questions, des problèmes,  
des pièces manquantes? Avant de  
retourner l'article au détaillant,  
appelez notre service à la clientèle  
au 1 800 643-0067, entre 8 h 00 et  
20 h 00 (HNE), du lundi au vendredi.

¿Preguntas, problemas, piezas  
faltantes? Antes de volver a la tienda,  
llame a nuestro Departamento de  
Servicio al Cliente al 1-800-643-0067,  
de lunes a viernes de 8:00 am -  
20:00, hora del Este, de lunes -viernes.

40-09-923

DD



BB



EE

