

This Owner's Manual is provided and hosted by [Appliance Factory Parts](http://ApplianceFactoryParts.com).

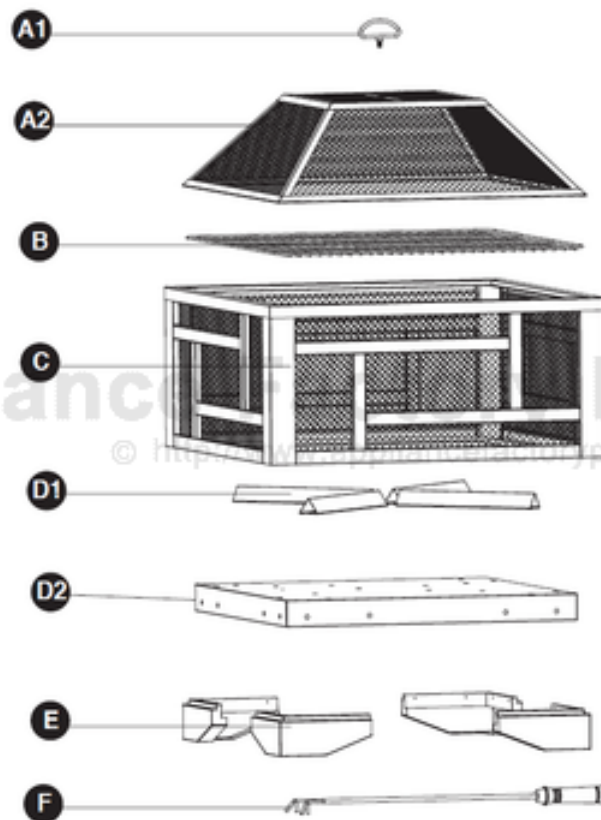

DYNA-GLO OFW526S-1 Owner's Manual

[Shop genuine replacement parts for DYNA-GLO
OFW526S-1](#)



[Find Your DYNA-GLO Fire Pit Parts - Select From 7 Models](#)

----- Manual continues below -----

Solus Fire Pit

MODEL #OFW526S/#OFW526S-1

Español p. 8

Français p. 15

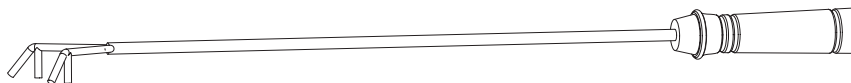
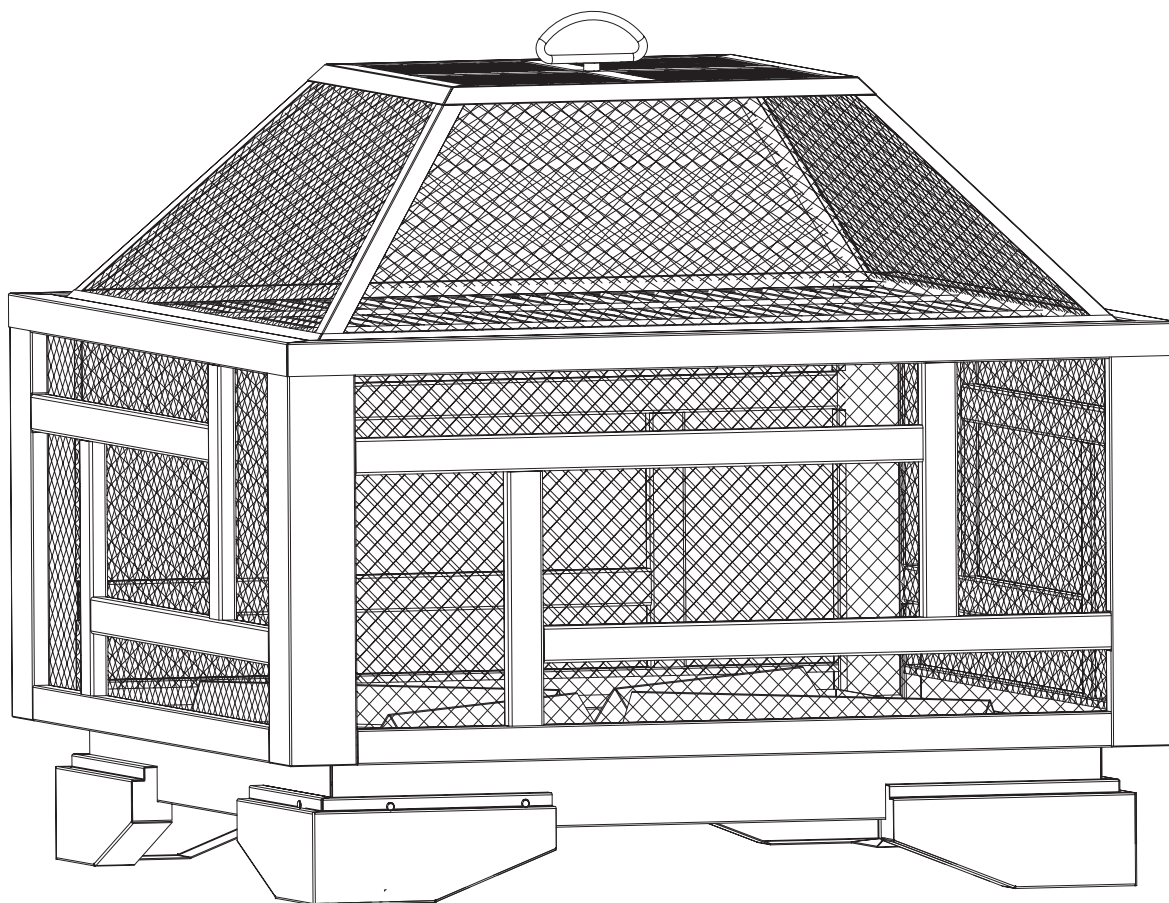

ATTACH YOUR RECEIPT HERE

Serial Number _____ Purchase Date _____



Questions, problems, missing parts? Before returning to your retailer, call our customer service department at 1-877-447-4768, 8:30 a.m. – 4:30 p.m. CST, Monday – Friday, or log on to customerservice@ghpgroupinc.com

PACKAGE CONTENTS

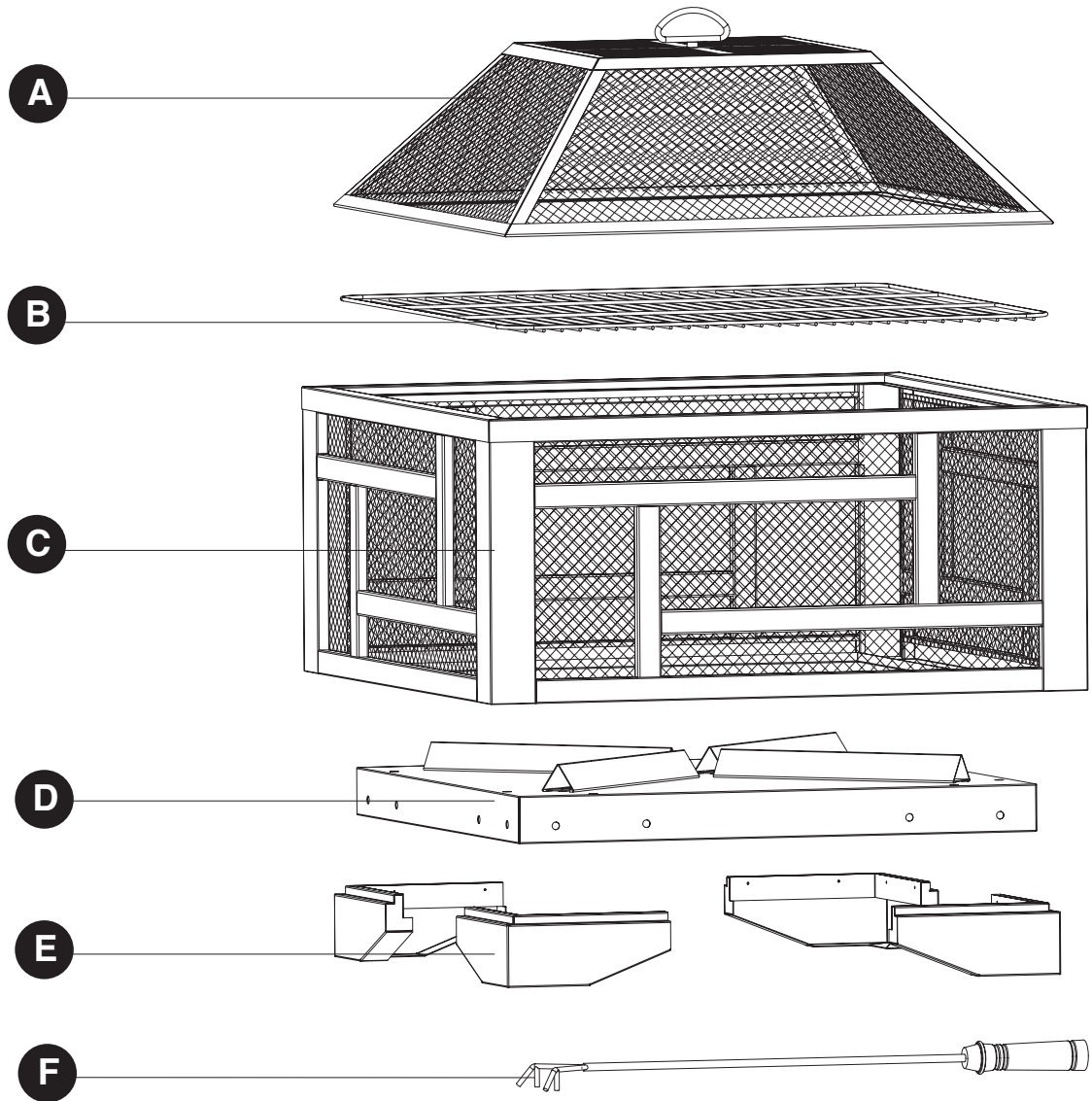

PART	DESCRIPTION	QUANTITY
A	Mesh Cover	1
B	Cooking Grid	1
C	Firebox	1
D	Base	1
E	Feet	4
F	Poker	1

HARDWARE LIST

AA

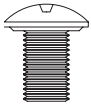

M6x10mm
Bolt
Qty. 24

SAFETY INFORMATION

Please read and understand this entire manual before attempting to assemble, operate or install the product. If you have any questions regarding the product, please call customer service at 1-877-447-4768, 8:30 a.m. – 4:30 p.m. CST, Monday – Friday.

WARNINGS:

- **FOR OUTDOOR USE ONLY!** Burning wood or charcoal indoors can kill you. It gives off carbon monoxide, which has no odor.
- **NEVER LEAVE FIRE UNATTENDED!**
- **DO NOT** allow children or pets near the fire pit without supervision.
- **DO NOT** touch surface of fire pit while in use.
- **NEVER** burn in vehicles, tents or indoors. **CARBON MONOXIDE HAZARD.**
- **NEVER** place a cover on fire pit when in use. Ensure the firebox and mesh cover have cooled before placing a cover over the fire pit.
- When the fire pit is in use, the handle on the mesh cover can reach extreme temperatures that can cause serious injury to an unprotected hand. Use a poker when handling.

CAUTIONS:

- Burn only wood, charcoal or fire logs in the fire pit.
- **DO NOT** use gasoline or kerosene to start the fire in your fire pit.
- **DO NOT** use this unit on a wood deck, long or dry grass and/or leaves, or on combustible surfaces.
- **DO NOT** attempt to move the fire pit while it is hot or in use.
- Place the fire pit no closer than 8 ft / 2.4 meters from walls or combustibles during use.
- Adequate fire extinguishing material should be readily available.
- Always ensure that the mesh cover is secured over firebox while in use.
- Poker handle may become hot during and after use.
- Use heat-resistant gloves to handle hot tools.
- **DO NOT** place or use fire pit under a canopy of trees.

CALIFORNIA PROPOSITION 65 WARNING: Fuels used in wood or charcoal burning appliances and the products of combustion of such fuels, contain chemicals known to cause cancer, birth defects or other reproductive harm.

Consumers should check State and Provincial, in addition to local codes and regulations regarding the use of the product.

PREPARATION

Before beginning assembly of product, make sure all parts are present. Compare parts with package contents list and hardware contents above. If any part is missing or damaged, do not attempt to assemble the product. Contact customer service for replacement parts.

Estimated Assembly Time: 25 minutes

Tools Required for Assembly: Phillips Screwdriver (Not Included)

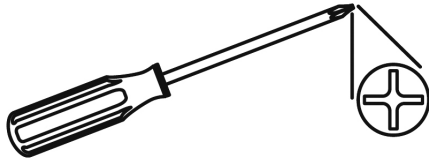

ASSEMBLY INSTRUCTIONS

1. Set Base (D) upside down on a flat, clean surface. Attach one Foot (E) to Base (D) by inserting four M6x10 Bolts (AA) through predrilled holes in Feet (E) and into predrilled hole in corner of Base (D) as illustrated. Repeat using remaining Feet (E). Tighten bolts at this time with a screwdriver.

Hardware Used

AA M6x10mm Bolt  x 16

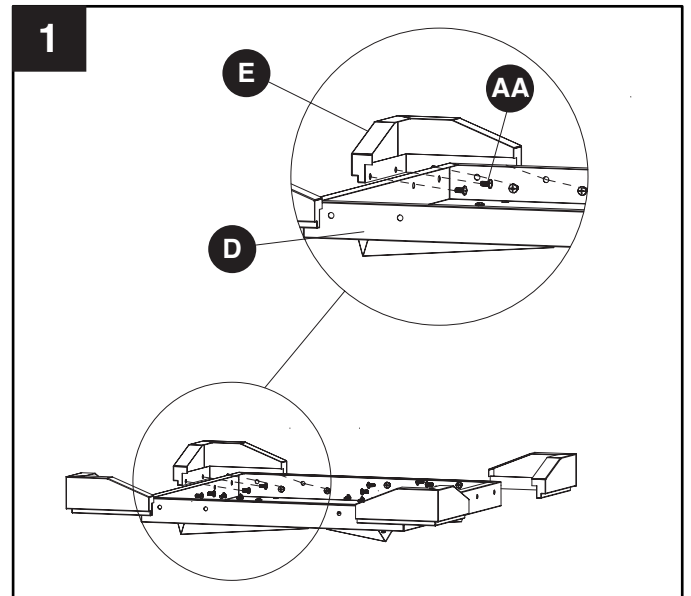

ASSEMBLY INSTRUCTIONS

2. Attach Firebox (C) to Base (D) through predrilled holes using eight M6x10 Bolts (AA) as illustrated.

Tighten bolts at this time with screwdriver.

Hardware Used

AA M6x10mm Bolt  x 8

3. Place Cooking Grid (B) into Firebox (C), then place Mesh Cover (A) on top as illustrated.

Place Poker (F) beside Fire Pit for use as needed.

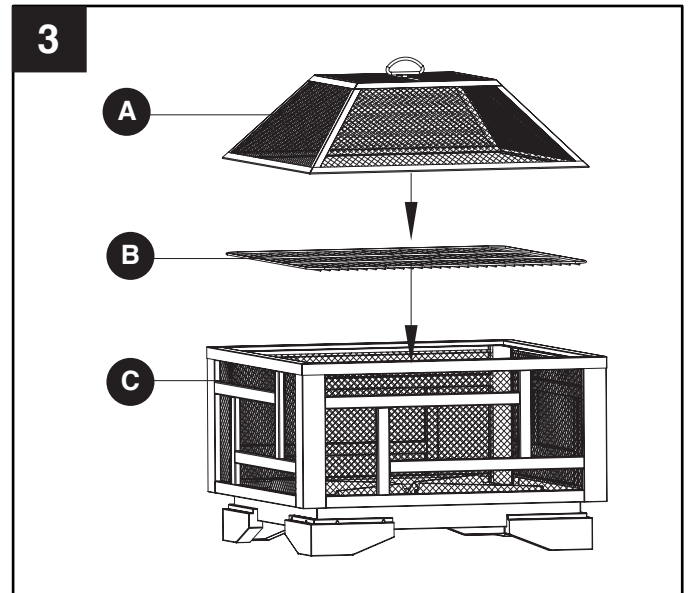
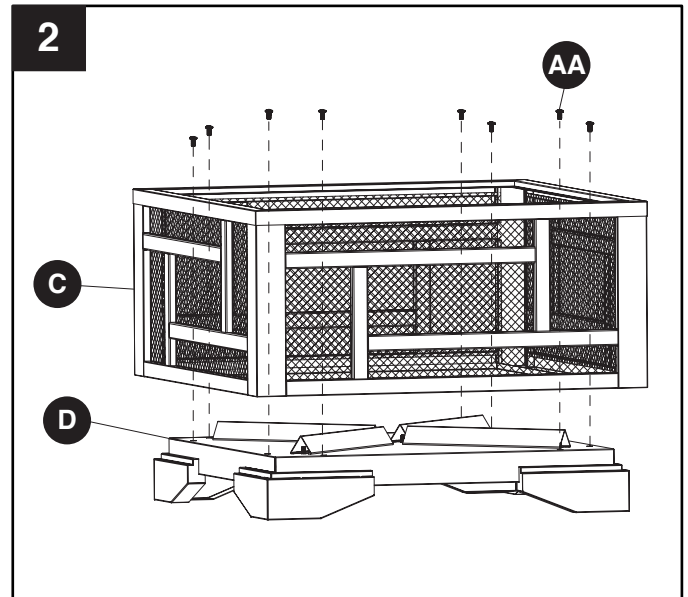
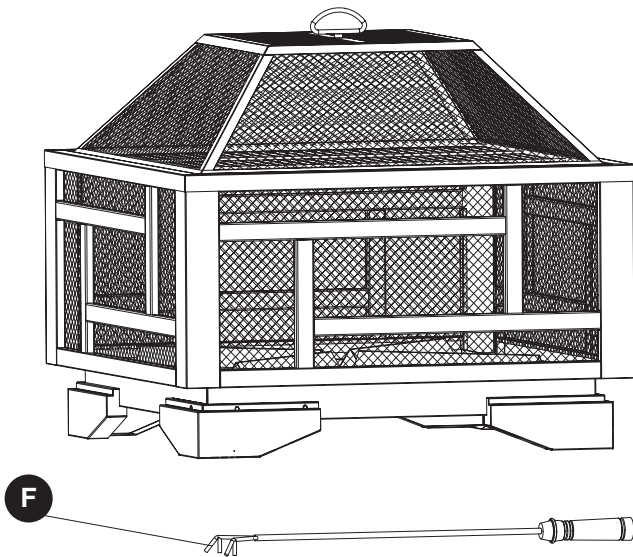

CARE AND MAINTENANCE

- To extend the life of your fire pit, clean it after each use.
- To protect the life of your fire pit, use a soft cloth in lieu of bare hands while handling.
- Use a soft cloth to wipe fire pit and poker.
- Do not attempt to clean while hot.
- Store in a cool, clean, dry place.

1-YEAR LIMITED FRAME WARRANTY

If within one year from the date of original purchase, this item fails due to a defect in material or workmanship, we will replace or repair at our option, free of charge. To order parts or to obtain warranty service, call 1-877-447-4786, Monday - Friday, 8:30 - 4:30 p.m. CST. This warranty does not cover defects resulting from improper or abnormal use, misuse, accident, or alteration. Failure to follow all instructions in the owner's manual will also void this warranty. The manufacturer will not be liable for incidental or consequential damages, or common erosion of outdoor products. Some states do not allow the exclusion or limitation of incidental or consequential damages, so the above limitation may not apply to you. This warranty gives you specific legal rights, and you may also have other rights which vary from state to state



GHP Group, Inc.
6440 W. Howard St.
Niles, IL 60714-3302
877-447-4768

REPLACEMENT PARTS LIST

For replacement parts, call our customer service department at 1-877-447-4768, 8:30 a.m. – 4:30 p.m., CST, Monday – Friday.

PART	DESCRIPTION	PART #
A1	Handle	30-06-157
A2	Mesh Cover	30-06-158
B	Cooking Grid	30-06-159
C	Firebox	30-06-160
D1	Air Vents	30-06-161
D2	Base	30-06-162
E	Feet	30-06-163
F	Poker	30-06-164

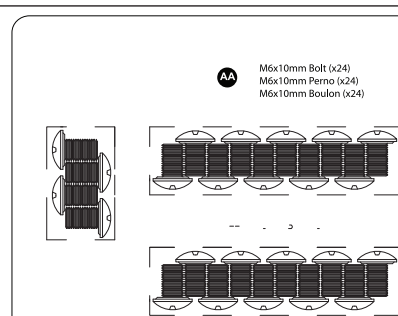
DESCRIPTION	PART #
Hardware Pack	30-09-101
 <p>Méx10mm Bolt (x24) Méx10mm Perno (x24) Méx10mm Boulon (x24)</p> <p>Model/Modelo/Modèle #OFW526S/OFW526S-1</p> <p>Questions, problems, missing parts? Before returning to your retailer, call our customer service department at 1-877-447-4768, 8:30 a.m. - 4:30 p.m., CST, Monday - Friday.</p> <p>¿Preguntas, problemas, piezas faltantes? Antes de volver a la tienda, llame a nuestro Departamento de Servicio al Cliente al 1-877-447-4768, de lunes a viernes de 8:30 a.m. a 4:30 p.m., hora central estándar.</p> <p>Des questions, des problèmes, des pièces manquantes? Avant de retourner l'article au détaillant, appelez notre service à la clientèle au 1 877 447-4768, entre 8 h 30 et 16 h 30 (HNC), du lundi au vendredi.</p> <p>30-09-101</p>	

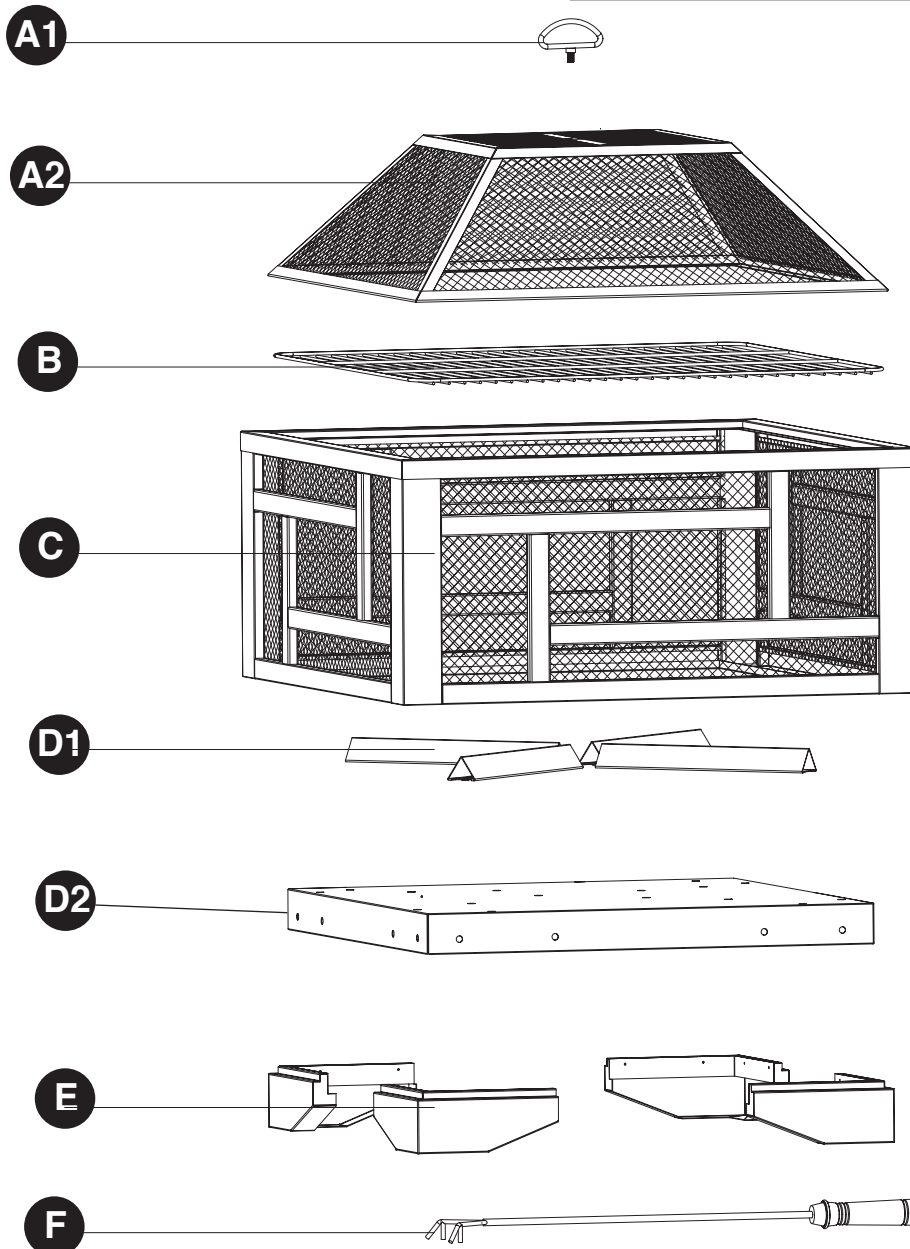

Fogata De Solus

MODELO #OFW526S/#OFW526S-1

English p. 1

Français p. 15

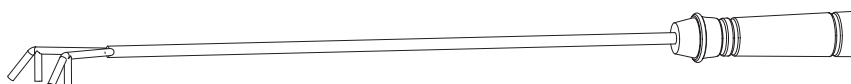
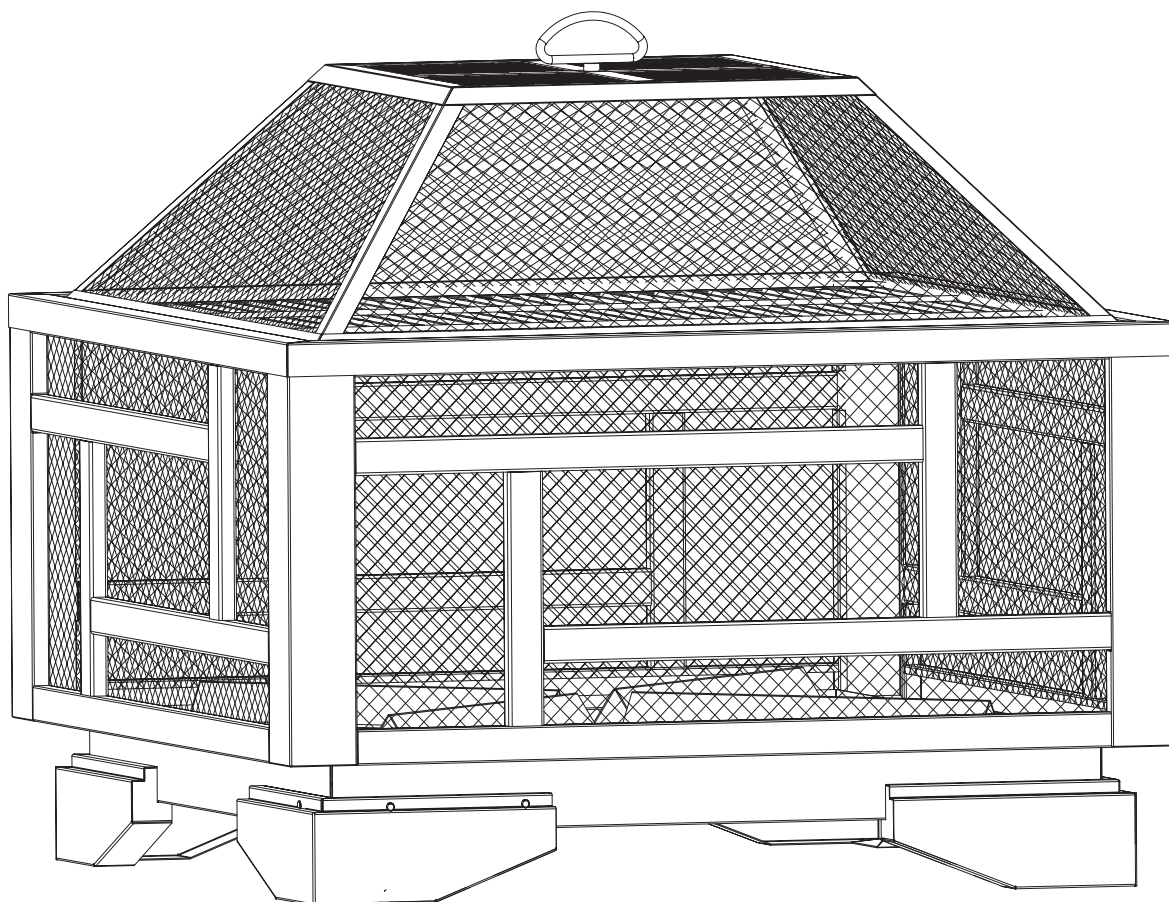

ADJUNTE SU RECIBO AQUÍ

Número de serie _____ Fecha de compra _____



¿Preguntas, problemas, piezas faltantes?

Antes de volver a la tienda, llame a nuestro departamento de servicio al cliente al 1-877-447-4768, de lunes a viernes de 8:30 a.m. a 4:30 p.m., hora central estándar o envíenos un correo electrónico a customerservice@ghpgroupinc.com

CONTENIDO DEL PAQUETE

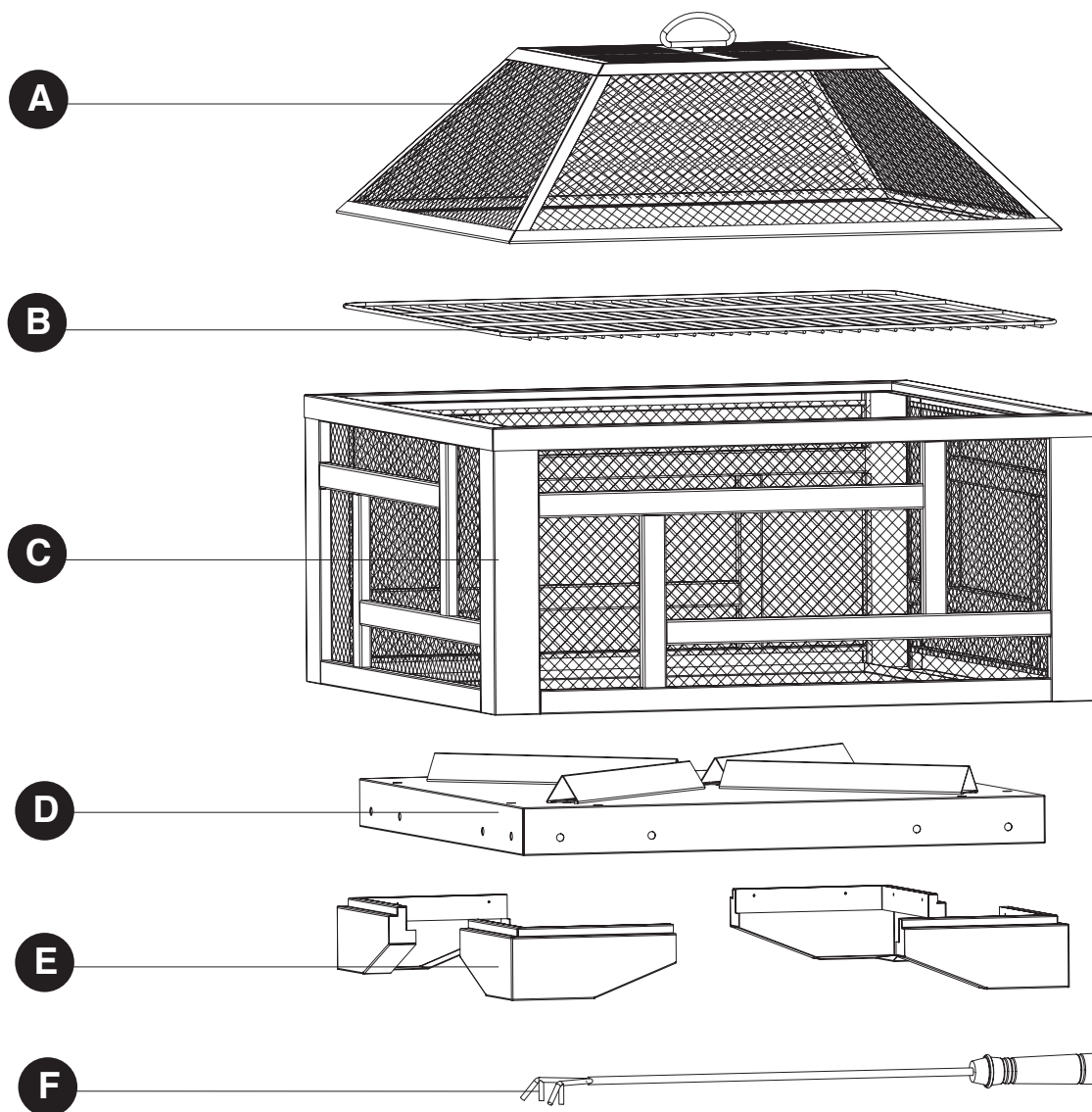

PIÈCE	DESCRIPTION	QTE.
A	Funda de metálica	1
B	La parilla	1
C	Tazón	1
D	Base	1
E	Pies	4
F	Atizador	1

ADITAMENTOS

AA

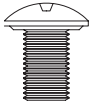

M6x10mm
Pernos
Cant. 24

INFORMACIÓN DE SEGURIDAD

Lea y comprenda completamente este manual antes de intentar ensamblar, usar o instalar el producto. Si tiene alguna pregunta con respecto al producto, llame a nuestro Departamento de Servicio al Cliente al 1-877-447-4768, de lunes a viernes de 8:30 a.m. a 4:30 p.m., hora central estándar.

ADVERTENCIAS:

- **SÓLO PARA USO EN EXTERIORES.** Quemar madera o carbón dentro de un lugar puede matarlo. Expulsa monóxido de carbón, el cual no tiene olor.
 - **NUNCA DEJE EL FUEGO DESATENDIDO!**
 - **NO** permita que los niños o a las mascotas se acerquen al fogón sin su supervisión.
 - **NO** toque la superficie de la rejilla de hierro o el tazón durante su uso.
 - **NUNCA** encienda el fogón en vehículos, carpas o en espacios interiores.
- RIESGO DE MONÓXIDO DE CARBONO..**
- **NUNCA** cubra el fuego mientras esta en uso. Asegurese de que la parrilla y la tapa de malla metálica se hayan enfriado antes de cubrir la parrilla.
 - Cuando el pozo de fuego está siendo utilizado, el asa de la cubierta de malla puede llegar a temperaturas extremas que pueden causar lesiones graves a una mano que no tenga protección. Utilice un atizador cuando lo utilice.

PRECAUCIONES:

- Queme solamente carbón, madera o leños en el pozo de fuego.
- **NO** utilice gasolina ni queroseno para prender el fuego en el fogón.
- **NO** utilice esta unidad sobre un piso de madera, pasto o gramilla altos o secos y/u hojas, o sobre superficies inflamables.
- **NO** intente mover el fogón mientras está caliente o durante su uso.
- Coloque la parrilla a una distancia mínima de 2,44 m de las paredes o de objetos inflamables durante su uso.
- Tenga a su alcance materiales para la extinción del fuego adecuados.
- Siempre asegurese de que la tapa de malla metálica este bien cerrada mientras la parrilla esta en uso.
- Las manijas del atizador pueden calentarse durante y después del uso.
- Utilice guantes resistentes al calor para manipular las herramientas calientes.
- **NO UTILIZAR** el pozo de fuego debajo de un grupo de arboles.

Proposición 65 de California: Los combustibles utilizados en los aparatos que queman madera y carbón, y los subproductos del empleo de tales combustibles, contienen químicos reconocidos causantes de cáncer, defectos de nacimiento u otros perjuicios reproductivos.

Además de chequear las normas y regulaciones a nivel local acerca del uso del producto, los consumidores deberán verificar las existentes a nivel estatal y provincial.

PREPARACIÓN

Antes de comenzar a ensamblar el producto, asegúrese de tener todas las piezas. Compare las piezas con la lista del contenido del paquete y los aditamentos anteriores. No intente ensamblar el producto si falta alguna pieza o si éstas están dañadas. Póngase en contacto con el departamento de servicio al cliente para obtener piezas de repuesto.

Tiempo estimado de ensamblaje: 25 minutos

Herramientas necesarias para el ensamblaje: Destornillador Phillips (no se incluye)

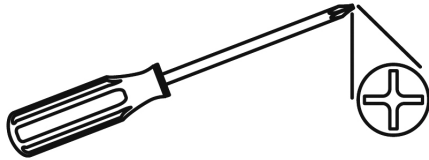

INSTRUCCIONES DE ENSAMBLAJE

1. Coloque la Base (D) boca arriba y sobre una superficie plana y limpia. Acople una Pata (E) a la Base (D) insertando cuatro Tornillos M6x10 (AA) a través de los huecos pre-perforados en la Pata (E) y el hueco pre-perforado en la esquina de la Base (D) como se ilustra. Repita la operación empleando las Patas restantes (E). Apriete enseguida los tornillos con un destornillador.

Aditamentos utilizados

AA M6x10mm Perno x 16

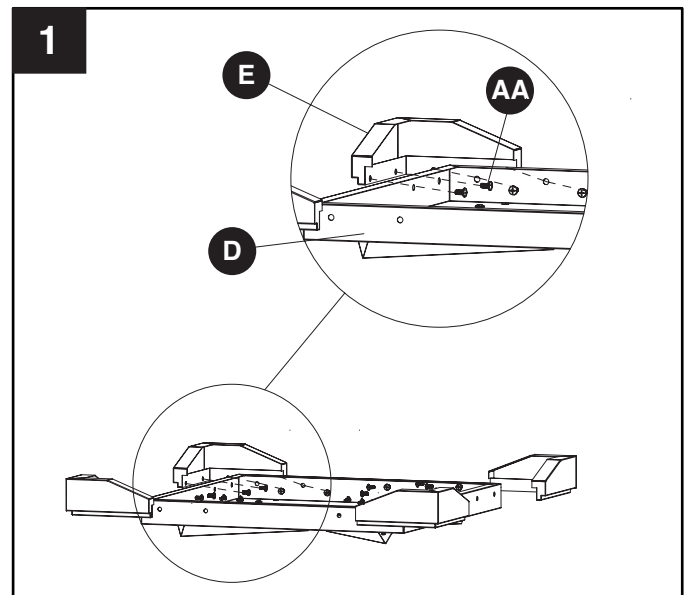
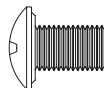

INSTRUCCIONES DE ENSAMBLAJE

2. Acople la Cámara de Combustión (C) a la Base (D) a través de los huecos pre-perforados, mediante ocho Tornillos M6x10 (AA) como se ilustra. Apriete enseguida los tornillos con un destornillador.

Aditamentos utilizados

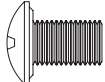
AA M6x10mm Perno  x 8

3. Coloque la Parrilla de Cocción (B) dentro de la Cámara de Combustión (C); luego coloque encima la Malla de Protección contra Chispas (A) tal como se ilustra.

Coloque el Atizador (F) al lado del Pozo de Fuego para cuando se necesite.

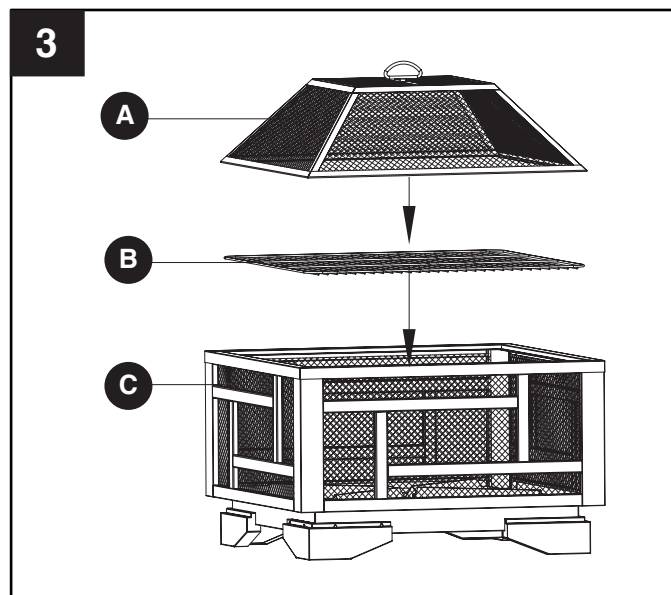
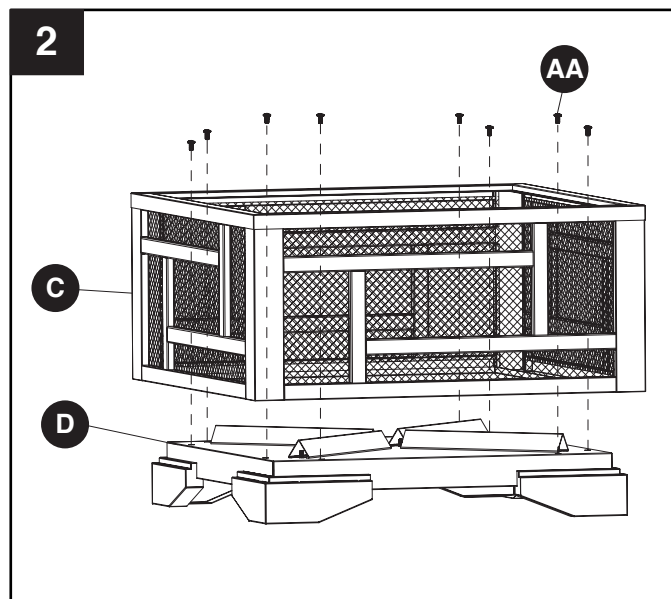
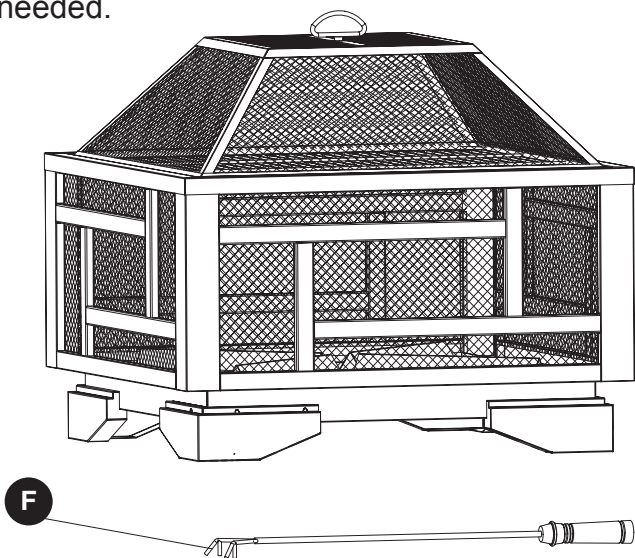

CUIDADO Y MANTENIMIENTO

- Para extender la vida útil de fogón, límpielo después de cada uso.
- Para proteger el acabado del pozo de fuego, utilice un paño suave en lugar de las manos desprotegidas durante su uso.
- Use un paño suave para limpiar el fogón y el atizador.
- No intente limpiar el fogón cuando esté caliente.
- Almacénelo en un lugar fresco, limpio y seco.

GARANTÍA LIMITADA DE UN AÑO PARA LA ESTRUCTURA

Si en el lapso de un año a partir de la fecha de compra original este artículo falla debido a un defecto en el material o la mano de obra, lo reemplazaremos o repararemos sin cargos a nuestra discreción. Para hacer un pedido de las piezas o para obtener el servicio de garantía, llame al 1-877-447-4768, de lunes a viernes, de 8:30 a.m. a 4:30 p.m., hora central estándar. Esta garantía no cubre defectos que sean producto de un uso incorrecto o anormal, uso indebido, accidente o alteración. No seguir todas las instrucciones del manual del propietario también anulará esta garantía. El fabricante no es responsable por daños indirectos, accidentales o fortuitos o por la erosión común del medio ambiente. Algunos estados no permiten la exclusión o limitación de los daños accidentales o resultantes, de modo que las limitaciones anteriores pueden no aplicarse en su caso. Esta garantía le otorga derechos legales específicos, pero podría tener también otros derechos que varían según el estado.



GHP Group, Inc.
6440 W. Howard St.
Niles, IL 60714-3302
877-447-4768

LISTA DE PIEZAS DE REPUESTO

Para obtener piezas de repuesto, llame a nuestro departamento de servicio al cliente al 1-877-447-4768, de lunes a viernes de 8:30 a.m. a 4:30 p.m., hora central estándar.

PIEZA	DESCRIPCION	PIEZA #
A1	Manija	30-06-157
A2	Funda de metálica	30-06-158
B	La parilla	30-06-159
C	Tazón	30-06-160
D1	Salidas de aire	30-06-161
D2	Base	30-06-162
E	Pies	30-06-163
F	Atizador	30-06-164

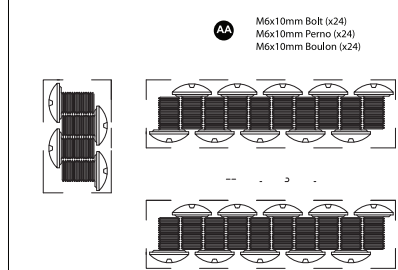
DESCRIPCION	PIEZA #
El Paquete de ferreteria	30-09-101
 <p>M6x10mm Bolt (x24) M6x10mm Perno (x24) M6x10mm Boulon (x24)</p> <p>Model/Modelo/Modèle #OFW526S/OFW526S-1</p> <p>Questions, problems, missing parts? Before returning to your retailer, call our customer service department at 1-877-447-4768, 8:30 a.m. - 4:30 p.m., CST, Monday - Friday.</p> <p>¿Preguntas, problemas, piezas faltantes? Antes de volver a la tienda, llame a nuestro Departamento de Servicio al Cliente al 1-877-447-4768, de lunes a viernes de 8:30 a.m. a 4:30 p.m., hora central estándar.</p> <p>Des questions, des problèmes, des pièces manquantes? Avant de retourner l'article au détaillant, appelez notre service à la clientèle au 1 877 447 4768, entre 8 h 30 et 16 h 30 (HNC), du lundi au vendredi.</p> <p>30-09-101</p>	

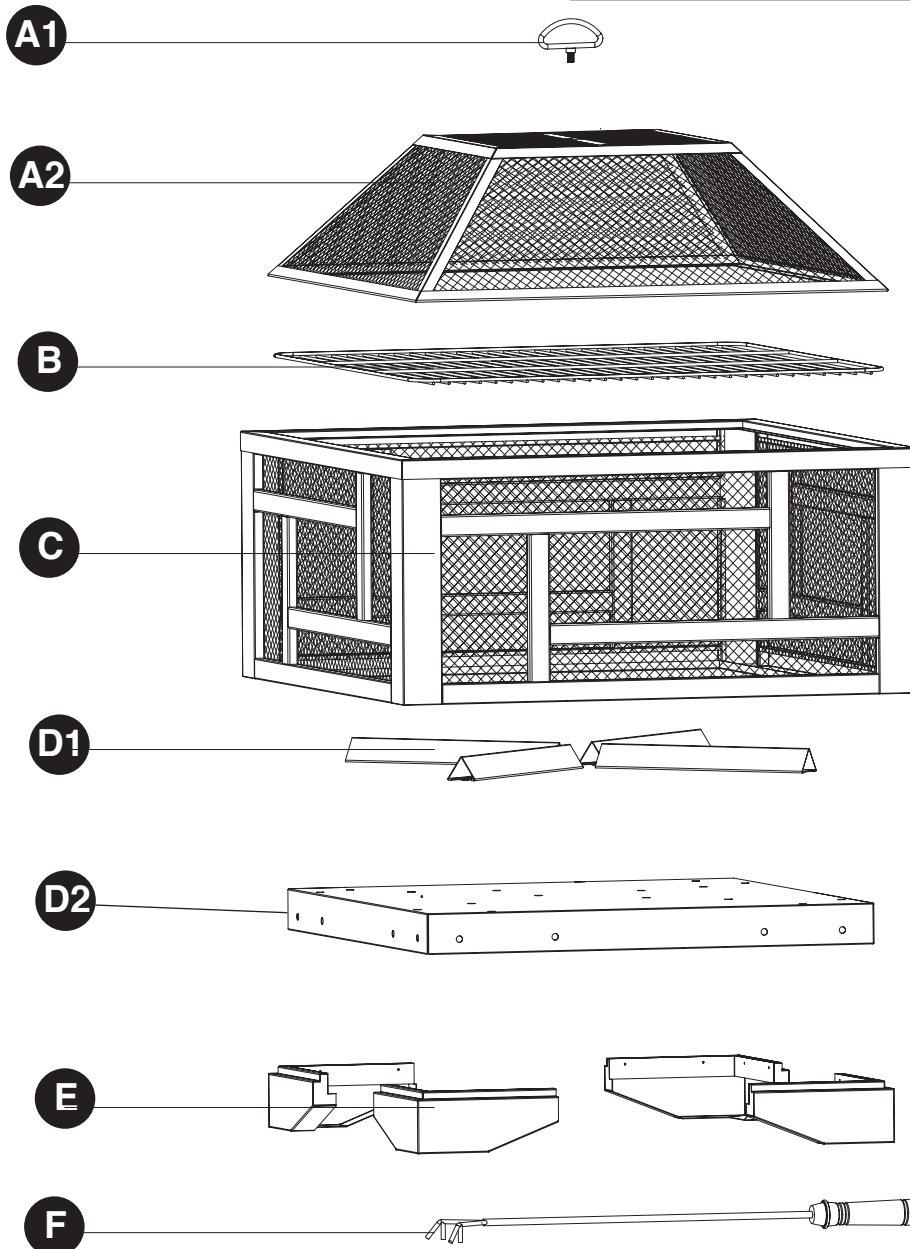

Foyer Solus

MODÈLE #OFW526S/#OFW526S-1

English p. 1

Español p. 8

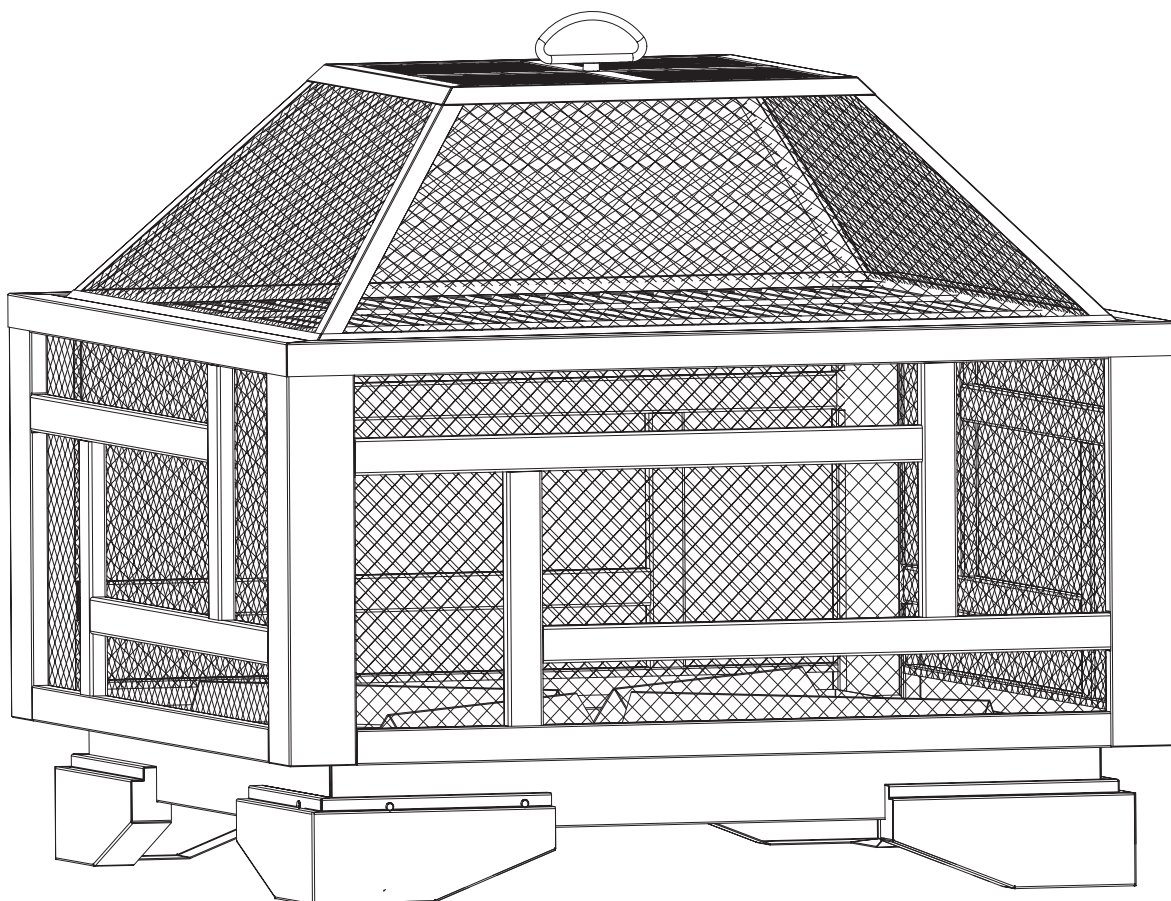

JOIGNEZ VOTRE REÇU ICI

Numéro de série _____ Date d'achat _____



Des questions, des problèmes, des pièces manquantes? Avant de retourner l'article au détaillant, appelez notre service à la clientèle au 1 877 447-4768, entre 8 h 30 et 16 h 30 (HNC), du lundi au vendredi, ou contacter customerservice@ghpgroupinc.com

CONTENU DE L'EMBALLAGE

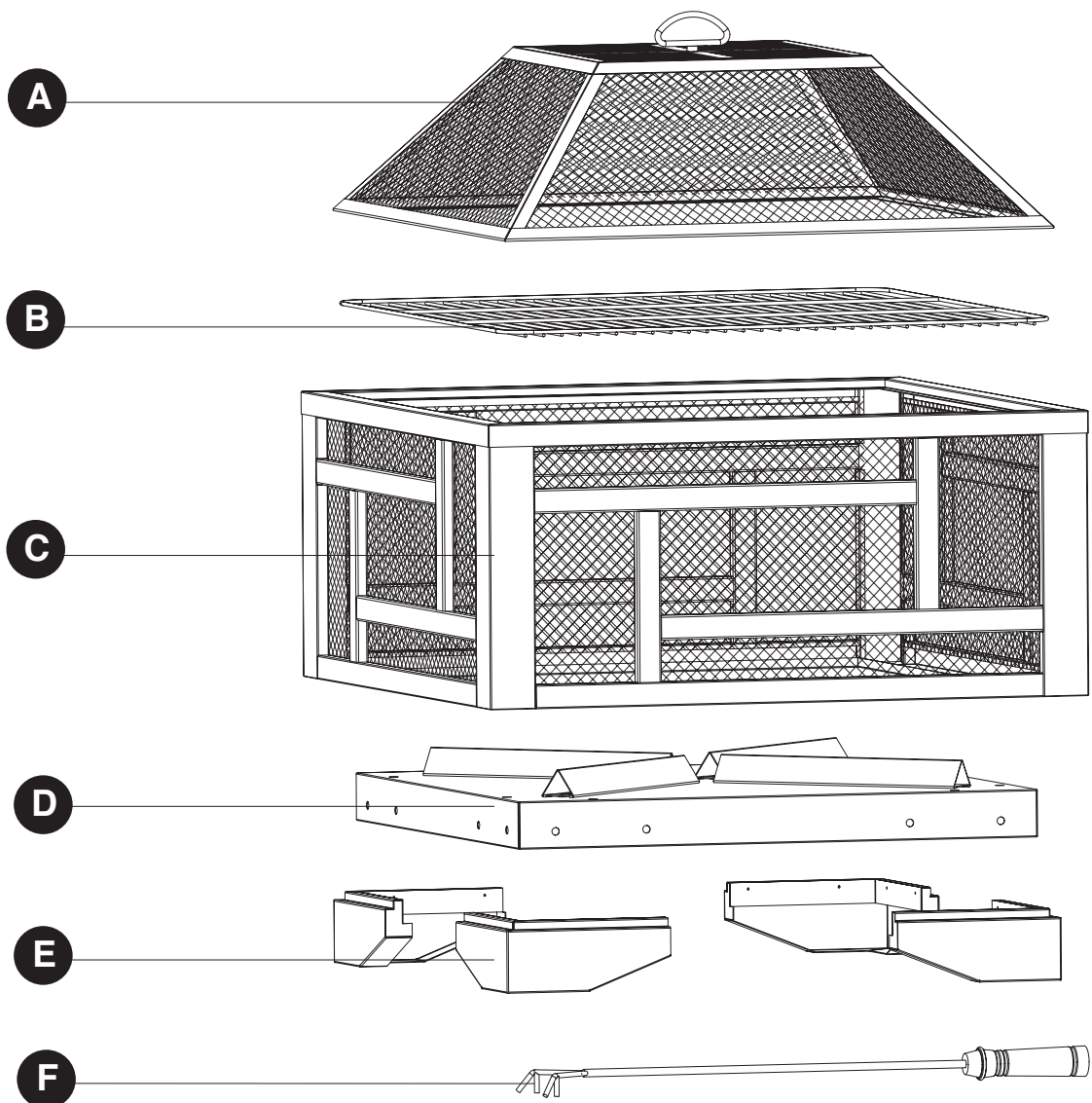

PIÈCE	DESCRIPTION	QTE.
A	Grillage Pare-étincelles	1
B	Grille de Cuisson	1
C	Foyer	1
D	Base	1
E	Pied	4
F	Tisonnier	1

AA

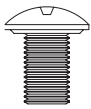

M6x10mm
Boulon
Qty. 24

CONSIGNES DE SÉCURITÉS

Assurez-vous de lire et de comprendre l'intégralité de ce manuel avant de tenter d'assembler, d'installer ou d'utiliser le produit. Pour des questions, communiquez avec notre service à la clientèle au 1 877- 447-4768, entre 8 h 30 et 16 h 30 (HNC), du lundi au vendredi.

AVERTISSEMENTS :

- **CONÇU POUR L'USAGE À L'EXTÉRIEUR UNIQUEMENT!** La combustion du charbon de bois à l'intérieur peut vous tuer. Il s'en dégage du monoxyde de carbone, un gaz qui n'a pas d'odeur.
- **NE JAMAIS LAISSER UN FEU BRÛLER SANS SURVEILLANCE!**
- **NE** permettez **PAS** aux enfants et aux animaux domestiques de s'approcher du foyer sans surveillance.
- **NE PAS** toucher la surface de la fosse de feu en cours d'utilisation.
- **NE** faites **JAMAIS** fonctionner un foyer dans des véhicules, tentes ou à l'intérieur.

MONOXYDE DE CARBONE DANGER

- **NE** placez **JAMAIS** une couverture en vinyl sur le foyer lors de son utilisation. Bien s'assurer que le foyer ainsi que son grillage pare-feu soient bien refroidis avant de placer la couverture sur le foyer.
- Quand le foyer est en cours d'utilisation, la poignée du grillage pare-feu peut atteindre des températures extrêmes qui peuvent causer des blessures graves si votre main n'est pas protégée. Un poker recommandé pour le feu lors de la manipulation.

MISES EN GARDE

- Ne faites brûler que du bois ou bûches régulières dans le foyer.
- N'utilisez **PAS** d'essence ni de kérosène pour allumer un feu dans le foyer.
- **N'utilisez** cet appareil sur une terrasse en bois, sur de la pelouse longue ou sèche, sur des feuilles ou sur des surfaces combustibles.
- Ne tentez **PAS** de déplacer le foyer lorsqu'il est chaud ou qu'un feu y brûle.
- Pendant l'utilisation, ne pas placer le foyer plus près que 2,44m des murs ou combustibles.
- Gardez du matériel d'extinction d'incendie approprié à portée de la main.
- Pendant l'utilisation, toujours s'assurer que le couvercle en grillage soit fermé sur le bol du foyer.
- La poignée du tisonnier peut devenir brûlante.
- Utilisez des gants résistants à la chaleur pour manipuler les outils lorsqu'ils sont chauds.
- **NE PAS** placer ou utiliser la fosse à feu sous une canopée d'arbres.

Avertissement – Proposition 65 de Californie : Les combustibles utilisés dans les appareils de chauffage à bois et à charbon et les produits de la combustion de ces carburants contiennent des produits chimiques reconnus comme étant la cause de cancers, de malformations congénitales ou d'autres problèmes liés aux fonctions reproductrices.

En plus de vérifier les codes et règlements locaux concernant l'utilisation du produit, les consommateurs devraient examiner ceux de leur État ou province.

PRÉPARATION

Avant de commencer l'assemblage du produit, assurez-vous d'avoir toutes les pièces. Comparez les pièces avec la liste du contenu de l'emballage et celle de la quincaillerie ci-dessus. S'il y a des pièces manquantes ou endommagées, ne tentez pas d'assembler le produit. Communiquez avec le service à la clientèle pour obtenir des pièces de rechange.

Temps d'assemblage approximatif : 25 minutes

Outils requis pour l'assemblage: tournevis cruciforme (non inclus)

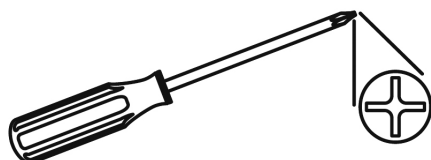

INSTRUCTIONS POUR L'ASSEMBLAGE

1. Posez la Base (D) à l'envers sur une surface propre et plate. Attachez un des Pieds (E) à la base (D) en insérant quatre boulons M6x10 (AA) dans les trous préperforés du pied (E) et dans les trous préperforés du coin de la Base (D) comme illustré. Répétez le même processus avec l'autre Pied (E).

A ce point, serrez les boulons avec un tournevis.

Quincaillerie utilisée

AA

Boulon
M6x10mm

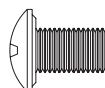

x 16

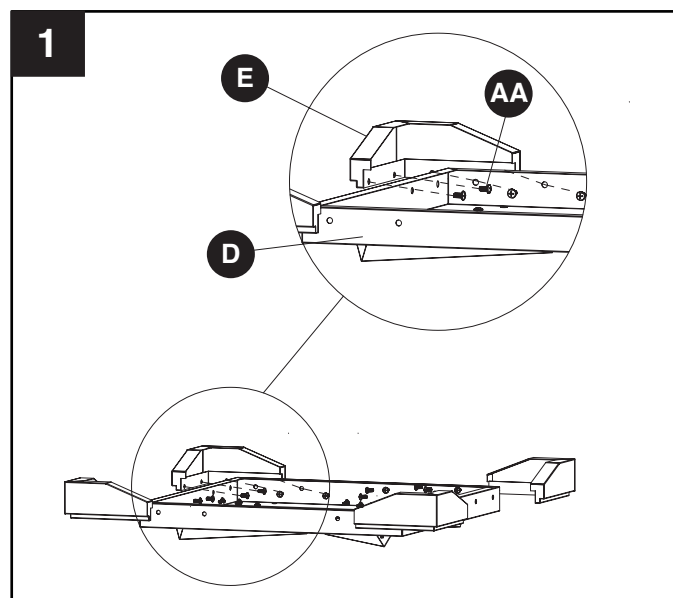

INSTRUCTIONS POUR L'ASSEMBLAGE

2. Attachez le Foyer (C) à la Base (D) par les trous préperforés en utilisant huit boulons M6x10 (AA) comme illustré. A ce point, serrez les boulons avec un tournevis.

Quincaillerie utilisée

AA Boulon M6x10mm x 8

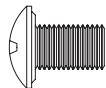

3. Placez la Grille de Cuisson (B) dans le Foyer (C), puis posez le Grillage Pare-étincelles (A) dessus comme illustré.

Placez le Tisonnier (F) à côté du Foyer pour son utilisation en cas de besoin.

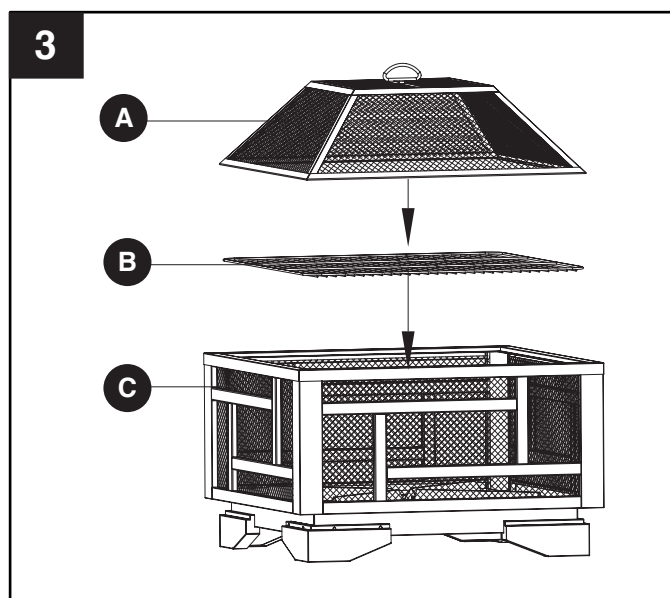
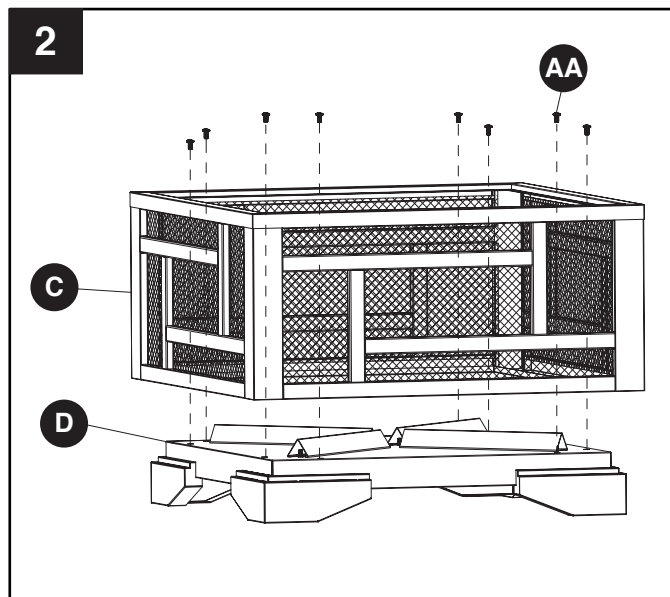
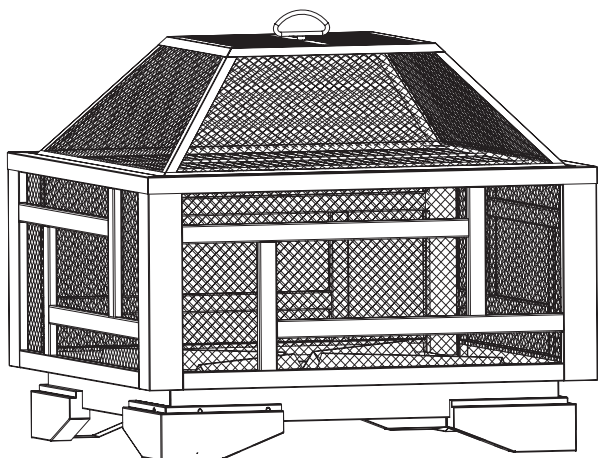

ENTRETIEN

- Afin de prolonger la durée de vie de votre foyer, nettoyez-le après chaque utilisation.
- Afin de protéger le fini du foyer, couvrez vos mains d'un linge doux lorsque vous le manipulez.
- Utilisez un linge doux pour essuyer le foyer et le tisonnier.
- Ne tentez pas de nettoyer l'article lorsqu'il est chaud.
- Rangez l'article dans un endroit frais, propre et sec.

1 AN DE GARANTIE LIMITÉE DE FRAME

Si, dans l'année suivant la date d'achat originale, cet élément échoue en raison d'un défaut de matériel ou de fabrication, nous allons remplacer ou réparer à notre choix, gratuitement. Pour commander des pièces ou pour obtenir un service de garantie, composez le 877 447-4768, du lundi au vendredi de 8 h 30 à 16 h 30 (HNC). Cette garantie ne couvre pas les défauts résultant d'une utilisation impropre ou anormal, un mauvais usage, accident ou modification.

Ne pas suivre toutes les instructions dans le manuel du propriétaire sera également l'annulation de cette warranty. Le fabricant ne sera pas responsable des dommages directs ou indirects, ou de l'érosion commun de produits de plein air. Certains états n'autorisent pas l'exclusion ou la limitation des dommages, dommages indirects, les limitations ci-dessus peuvent ne pas vous concerner. Cette garantie vous donne des droits légaux spécifiques, et vous pouvez également avoir d'autres droits qui varient d'un État à l'autre.



GHP Group, Inc.
6440 W. Howard St.
Niles, IL 60714-3302
877-447-4768

LISTE DES PIÈCES DE RECHANGE

Pour obtenir des pièces de rechange, communiquez avec notre service à la clientèle au 877 447-4768, du lundi au vendredi de 8 h 30 à 16 h 30 (HNC).

PIÈCE	DESCRIPTION	N° DE PIÈCE
A1	Poignée	30-06-157
A2	Grillage Pare-étincelles	30-06-158
B	Grille de Cuisson	30-06-159
C	Foyer	30-06-160
D1	Prises d'air	30-06-161
D2	Pieds	30-06-162
E	Base	30-06-163
F	Tisonnier	30-06-164

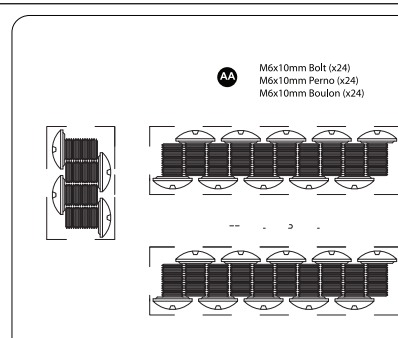
DESCRIPTION	N° DE PIÈCE
Pack de Materiel	30-09-101
 <p>Model/Modelo/Modelo #OFW526S/OFW526S-1</p> <p>Questions, problems, missing parts? Before returning to your retailer, call our customer service department at 1-877-447-4768, 8:30 a.m. - 4:30 p.m., CST, Monday - Friday.</p> <p>¿Preguntas, problemas, piezas faltantes? Antes de volver a la tienda, llame a nuestro Departamento de Servicio al Cliente al 1-877-447-4768, de lunes a viernes de 8:30 a.m. a 4:30 p.m., hora central estándar.</p> <p>Des questions, des problèmes, des pièces manquantes? Avant de retourner l'article au détaillant, appelez notre service à la clientèle au 1 877 447-4768, entre 8 h 30 et 16 h 30 (HNC), du lundi au vendredi.</p> <p>30-09-101</p>	

