

This Owner's Manual is provided and hosted by [Appliance Factory Parts](#).



# DYNA-GLO OFW909RC-1-1 Owner's Manual

[Shop genuine replacement parts for DYNA-GLO  
OFW909RC-1-1](#)



[Find Your DYNA-GLO Other Parts - Select From 25 Models](#)

----- Manual continues below -----



# Charlotte 34" Slate Top Fire Pit

MODEL #OFW909RC / OFW909RC-1

**Español p. 9**

**Français p. 17**

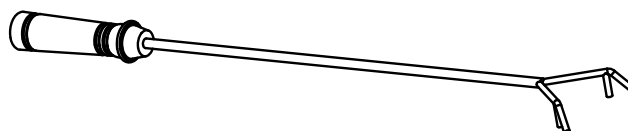
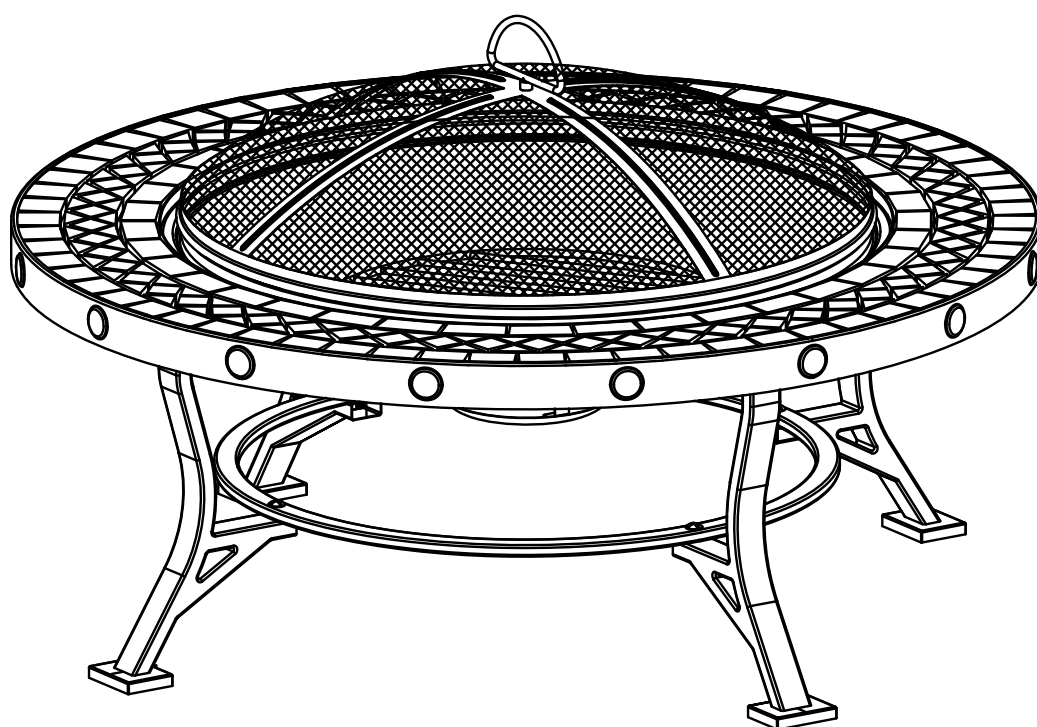

**ATTACH YOUR RECEIPT HERE**

Serial Number \_\_\_\_\_ Purchase Date \_\_\_\_\_



**Questions, problems, missing parts?** Before returning to your retailer, call our customer service department at 1-877-447-4768, 8:30 a.m. – 4:30 p.m. CST, Monday – Friday, or email us at [customerservice@ghpgroupinc.com](mailto:customerservice@ghpgroupinc.com)

# PACKAGE CONTENTS

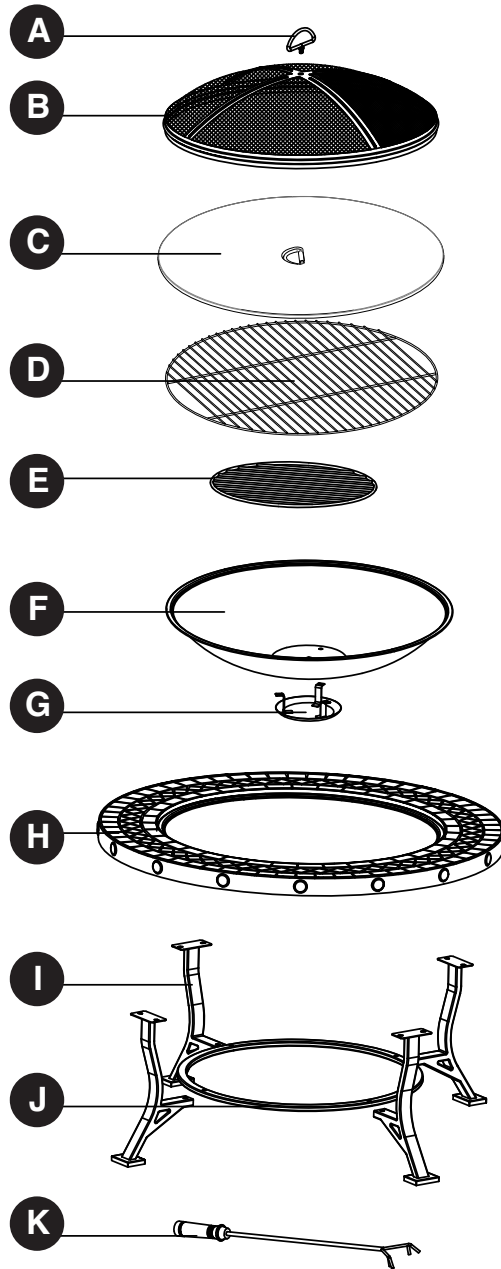

| PART | DESCRIPTION   | QUANTITY |
|------|---------------|----------|
| A    | Poker Bracket | 1        |
| B    | Mesh Cover    | 1        |
| C    | Table Lid     | 1        |
| D    | Cooking Grid  | 1        |
| E    | Wood Grate    | 1        |
| F    | Fire Bowl     | 1        |
| G    | Ash Catcher   | 1        |
| H    | Slate Top     | 1        |
| I    | Legs          | 4        |
| J    | Lower Ring    | 1        |
| K    | Poker         | 1        |

## HARDWARE LIST

---

|  |  |  |  |  |   |
|--|--|--|--|--|---|
| <br> | <br> | <br> | <br> | <br> |  |
| M5x10mm<br>Bolt<br>Qty. 3  | M5 Nut<br>Qty. 3   | M6x18mm<br>Bolt<br>Qty. 4  | M6 Flange<br>Nut<br>Qty. 1   | M6 Nut<br>Qty. 8   | Wrench<br>Qty. 1  |

### SAFETY INFORMATION

---

Please read and understand this entire manual before attempting to assemble, operate or install the product.

### WARNINGS:

- **DO NOT** allow children or pets near the fire pit without supervision.
- **DO NOT** touch surface of fire pit while in use.
- **FOR OUTDOOR USE ONLY!** Burning wood and charcoal indoors can kill you. It gives off carbon monoxide, which has no odor.
- **NEVER** burn in vehicles, tents, garages, other enclosed areas or indoors. **CARBON MONOXIDE HAZARD.**
- **NEVER LEAVE FIRE UNATTENDED!**
- **NEVER** place a cover on fire pit when in use. Ensure the fire pit and mesh cover have cooled before placing a cover over the fire pit.
- When the fire pit is in use, the poker bracket on the mesh cover can reach extreme temperatures that can cause serious injury to an unprotected hand. Use a poker when handling.
- **DO NOT** use under overhead cables or power lines.

### CAUTIONS:

- Adequate fire extinguishing material should be readily available.
- Always ensure that the mesh cover is secured over fire bowl while in use.
- Burn only seasoned hard wood or fire logs in the fire pit.
- **DO NOT** attempt to move the fire pit while it is hot or in use.
- **DO NOT** use gasoline or kerosene to start the fire in your fire pit.
- **DO NOT** use this outdoor fire pit under any overhead or near any unprotected combustible constructions. Avoid using near or under overhanging trees and shrubs. **DO NOT** use this unit on long or dry grass and/or leaves.
- Always use this outdoor fire pit on a hard, level, non-combustible surface such as concrete, rock or stone. An asphalt or blacktop surface may not be acceptable for this purpose. **DO NOT** use on wooden decks.
- Place the fire pit no closer than 10 feet / 3.05 meters from walls or combustibles during use.
- Poker handle may become hot during and after use.
- Use heat-resistant gloves to handle hot tools.

**CALIFORNIA PROPOSITION 65 WARNING:** Fuels used in wood or charcoal burning appliances and the products of combustion of such fuels, contain chemicals known to cause cancer, birth defects or other reproductive harm.

Consumers should check State and Provincial, in addition to local codes and regulations regarding the use of the product.

## PREPARATION

---

Before beginning assembly of product, make sure all parts are present. Compare parts with package contents list and hardware contents above. If any part is missing or damaged, do not attempt to assemble the product. Contact customer service for replacement parts.

**Estimated Assembly Time: 20 minutes**

**Tools Required for Assembly:** Phillips Screwdriver (Not Included) and Wrench (Included)

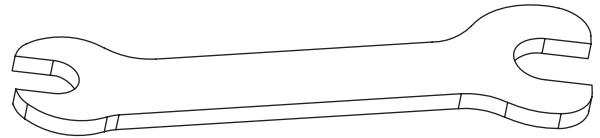
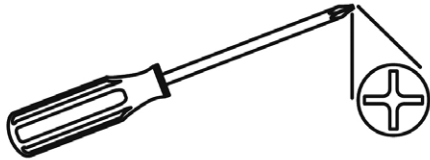

## ASSEMBLY INSTRUCTIONS

---

1. Insert poker bracket (A) into hole in mesh cover (B). Use wrench (FF) to secure M6 flange nut (DD) to the underside of the mesh cover (B).

### Hardware Used

---

**DD** M6 Flange Nut  x 1

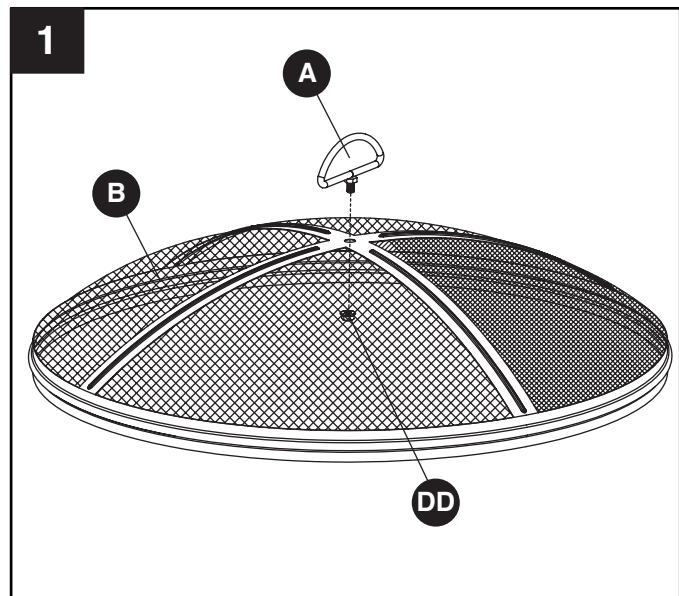

**FF** Wrench 



## ASSEMBLY INSTRUCTIONS

2. Attach ash catcher (G) to fire bowl (F) by inserting three M5x10mm bolts (AA) into predrilled holes and secure with M5 nuts (BB). Tighten with wrench (FF) and screwdriver.

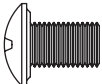
### Hardware Used

|           |              |   |     |
|-----------|--------------|---|-----|
| <b>AA</b> | M5x10mm Bolt |  | x 3 |
| <b>BB</b> | M5 Nut       |  | x 3 |
| <b>FF</b> | Wrench       |  |     |

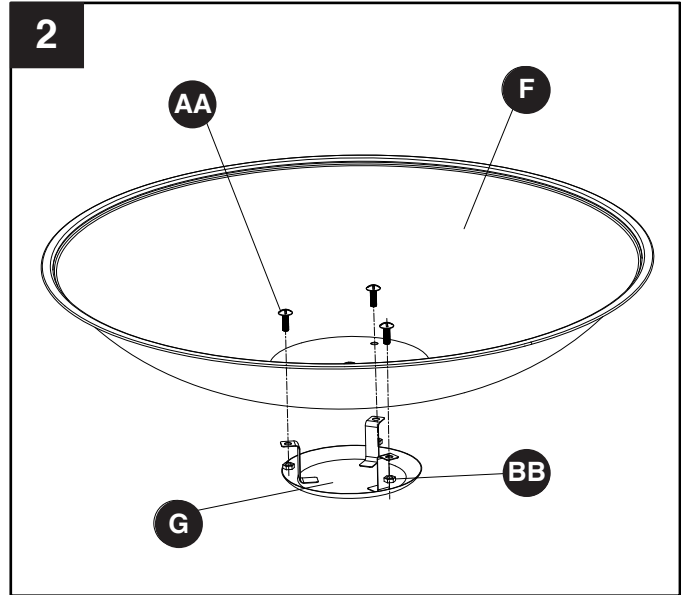

3. Attach legs (I) to lower ring (J) using M6X18mm bolts (CC). Do not tighten at this time.

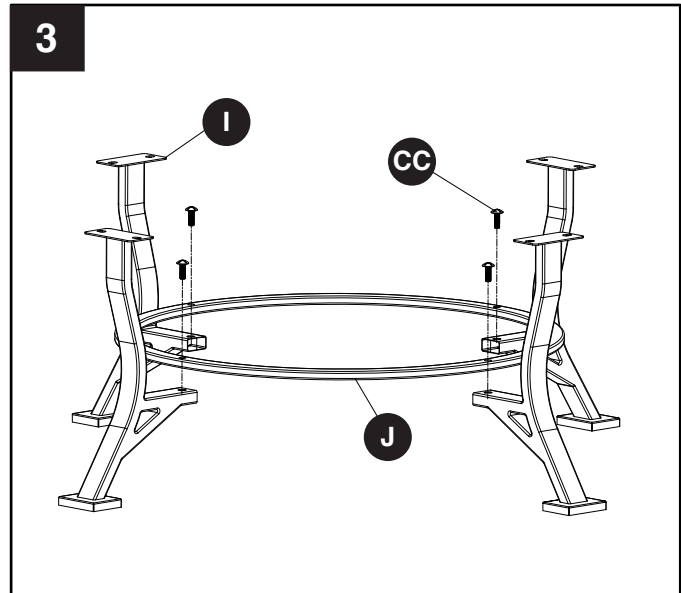

### Hardware Used

|           |              |   |     |
|-----------|--------------|---|-----|
| <b>CC</b> | M6X18mm Bolt |  | x 4 |
|-----------|--------------|---|-----|



4. Attach leg (I) and lower ring (J) to slate top (H) using two M6 Nuts (EE). Repeat using remaining three legs. Tighten all hardware, including from step 3, with wrench (FF) and screwdriver.

### Hardware Used

|           |        |   |     |
|-----------|--------|---|-----|
| <b>EE</b> | M6 Nut |  | x 8 |
| <b>FF</b> | Wrench |  |     |

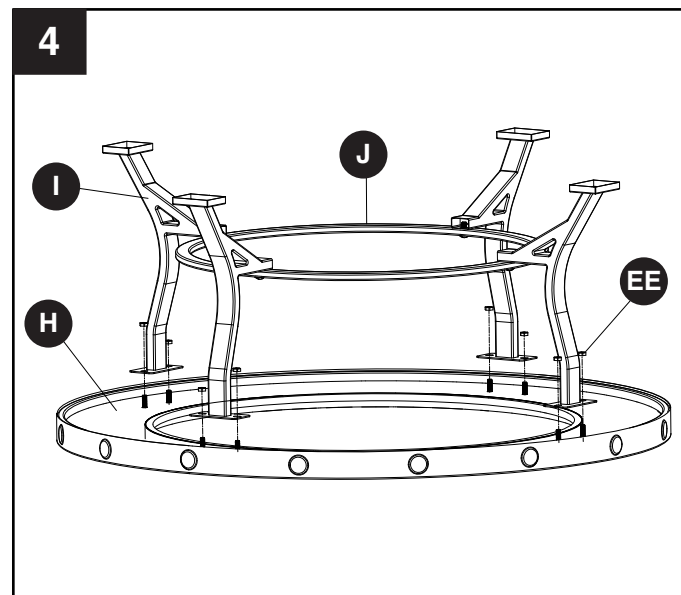

## ASSEMBLY INSTRUCTIONS

5. Turn completed base and slate top assembly right side up. Place fire bowl (F) into base assembly as illustrated.

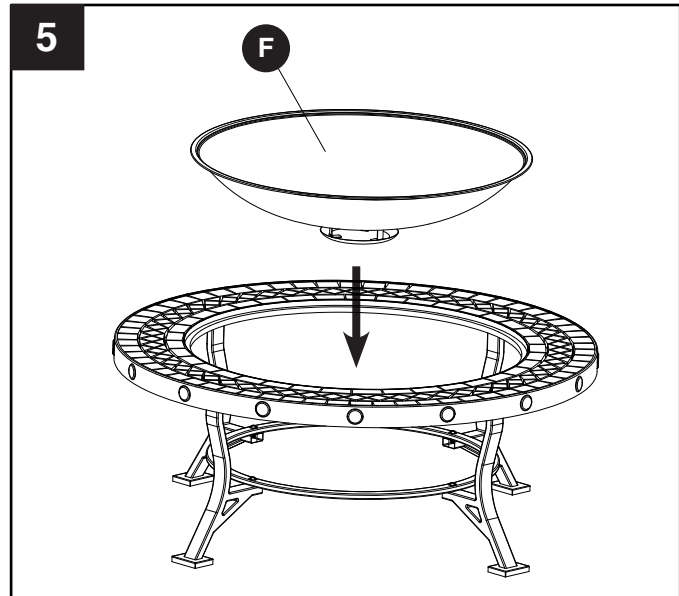

6. Place wood grate (E) into fire bowl (F) as illustrated.

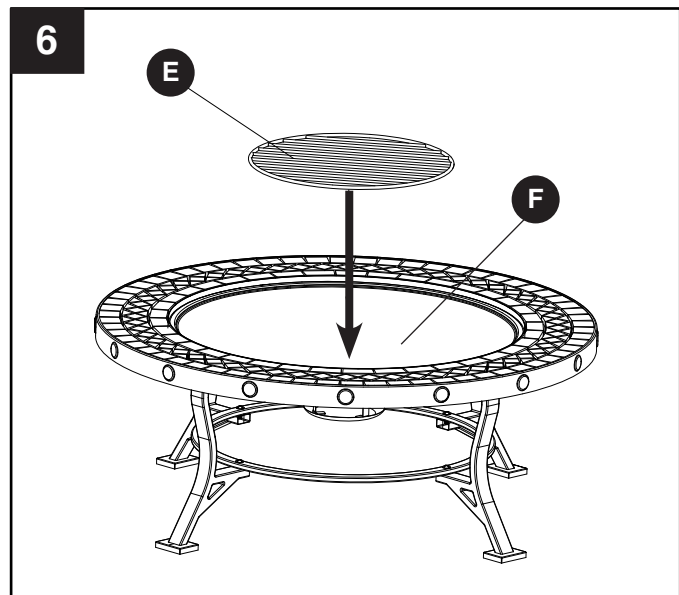

7-1. For BBQ use place the cooking grid (D) into the fire bowl (F).

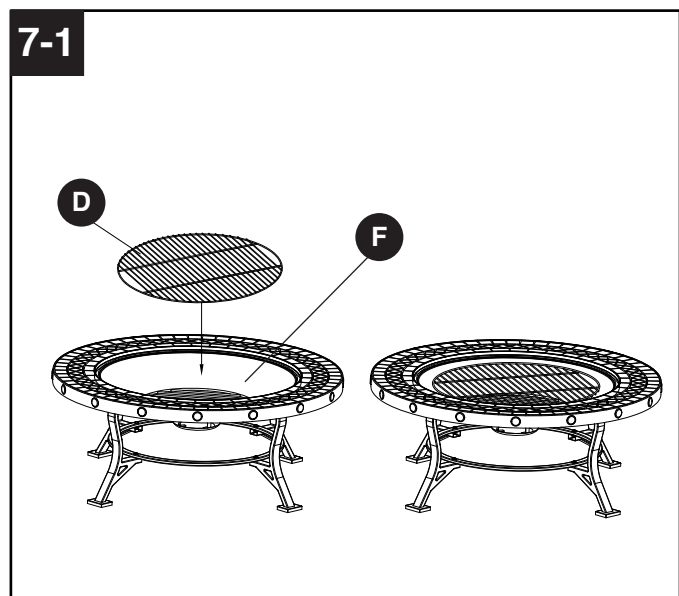

**7-2.** For table use, place mesh cover (B) upside down onto support ring (J) put bowl (F) onto the slate top assembly, put wood grate (E) into bowl (F), and put cooking grid (D) into bowl (F). Set table lid (C) on bowl (F).

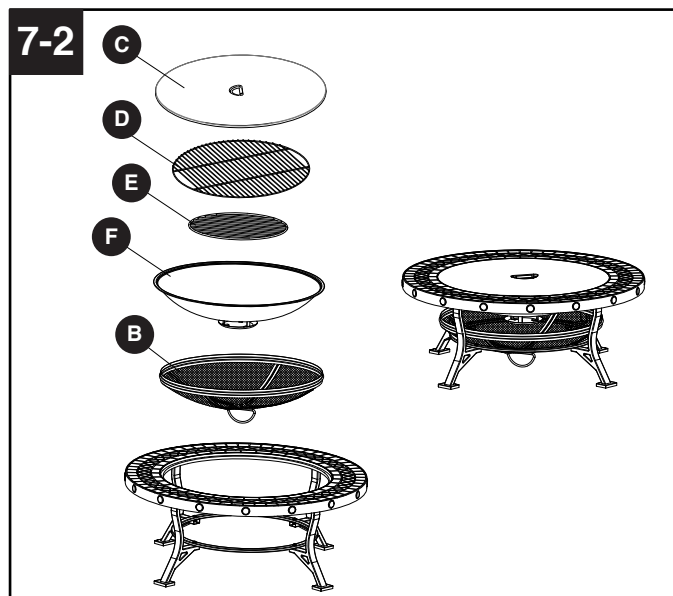

Your fire pit is now ready for use.  
Keep poker (K) near fire pit for use as needed.

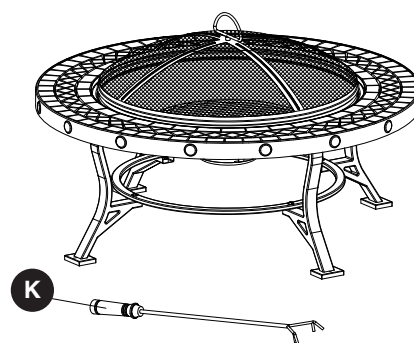

## CARE AND MAINTENANCE

- To extend the life of your fire pit, clean it after each use.
- To protect fire pit finish, use a soft cloth to wipe fire pit and poker.
- Do not attempt to clean while hot.
- Clean ash catcher after each use once ashes have cooled.
- Store in a cool, clean, dry place.

## 1-YEAR LIMITED FRAME WARRANTY

If within one year from the date of original purchase, this item fails due to a defect in material or workmanship, we will replace or repair at our option, free of charge. To order parts or to obtain warranty service, call 1-877-447-4786, Monday - Friday, 8:30 a.m. - 4:30 p.m. CST. This warranty does not cover defects resulting from improper or abnormal use, misuse, accident, or alteration. Failure to follow all instructions in the owner's manual will also void this warranty. The manufacturer will not be liable for incidental or consequential damages, or common erosion of outdoor products. Some states do not allow the exclusion or limitation of incidental or consequential damages, so the above limitation may not apply to you. This warranty gives you specific legal rights, and you may also have other rights which vary from state to state.



**GHP Group, Inc.**  
6440 W. Howard St.  
Niles, IL 60714-3302  
877-447-4768



## REPLACEMENT PARTS LIST

For replacement parts, call our customer service department at 1-877-447-4768, 8:30 a.m. – 4:30 p.m., CST, Monday – Friday.

| PART    | DESCRIPTION        | PART #    |
|---------|--------------------|-----------|
| A       | Poker Bracket      | 40-07-453 |
| B       | Mesh Cover         | 30-06-376 |
| C       | Table Lid          | 30-05-002 |
| D       | Cooking Grid       | 30-01-001 |
| E       | Wood Grate         | 30-01-002 |
| F       | Fire Bowl          | 30-01-003 |
| G       | Ash Catcher        | 40-08-116 |
| H       | Slate Top          | 30-06-372 |
| I       | Legs               | 30-06-373 |
| J       | Lower Ring         | 30-06-001 |
| K       | Poker              | 40-04-409 |
| AA - EE | Hardware Pack      | 30-09-001 |
| N/A     | Instruction Manual | 30-10-102 |

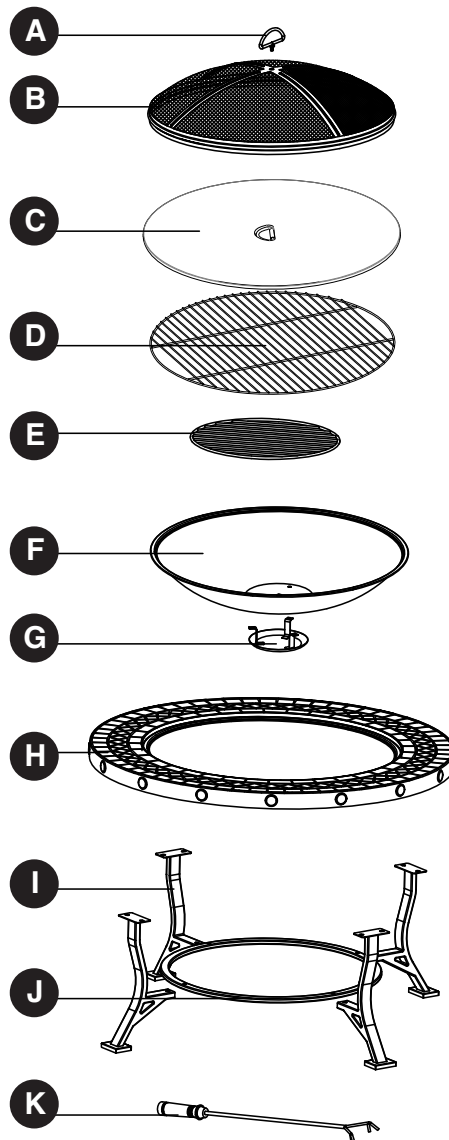
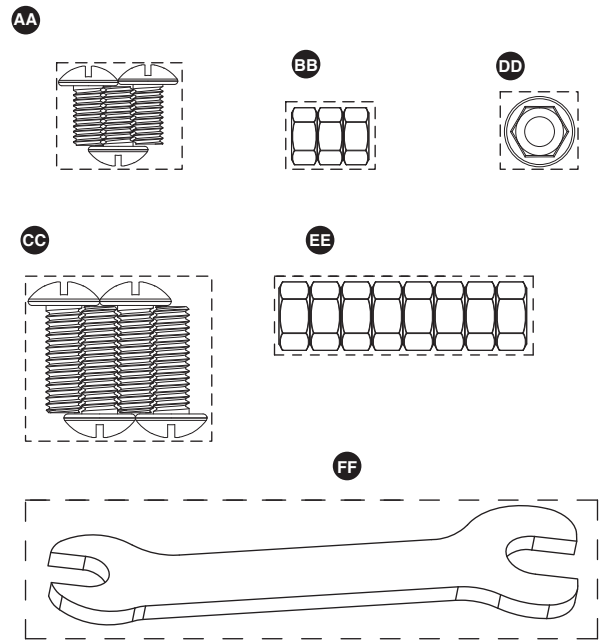

Printed in China

## Brasero con cubierta empizarrada de 34 pulgadas Charlotte

MODELO N.º OFW909RC / OFW909RC-1

English p. 1

Français p. 17

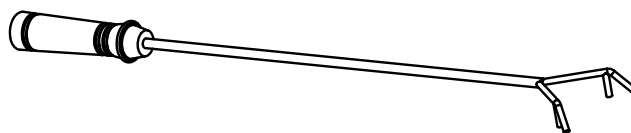
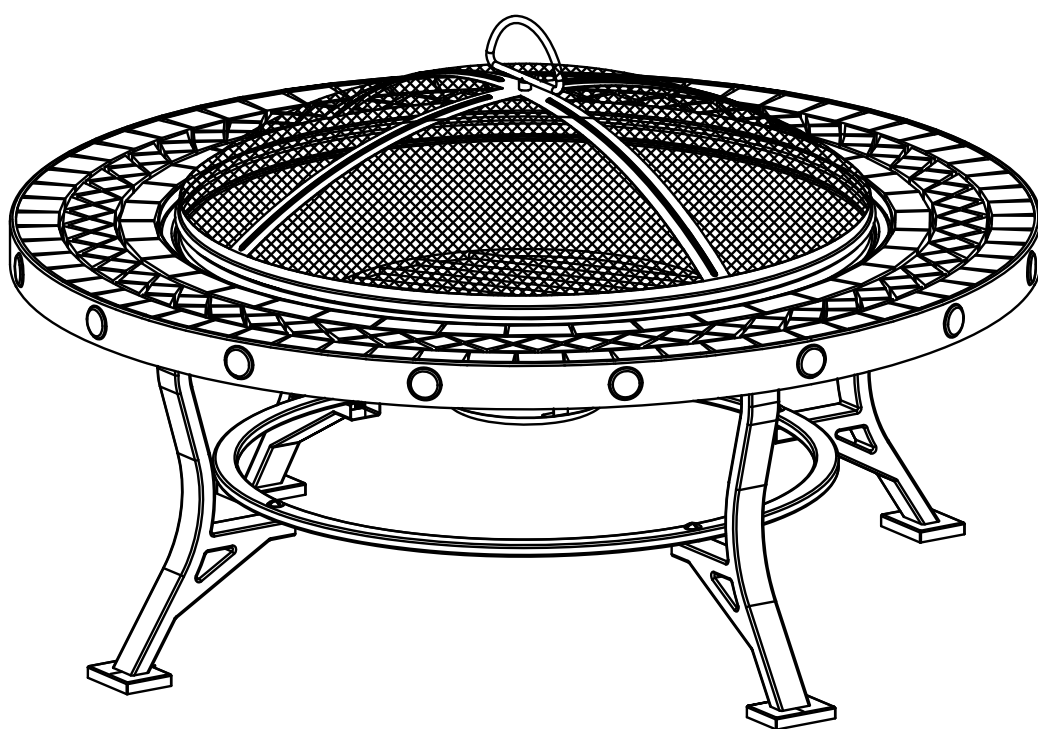

ADJUNTE SU RECIBO AQUÍ

Número de serie \_\_\_\_\_ Fecha de compra \_\_\_\_\_



**¿Dudas, problemas, piezas faltantes?** Antes de volver a la tienda, llame a nuestro Departamento de Atención al Cliente al 1-877-447-4768, de lunes a viernes de 8:30 a 16:30 (hora central estándar), o escriba a [customerservice@ghpgroupinc.com](mailto:customerservice@ghpgroupinc.com)

## CONTENIDO DEL PAQUETE

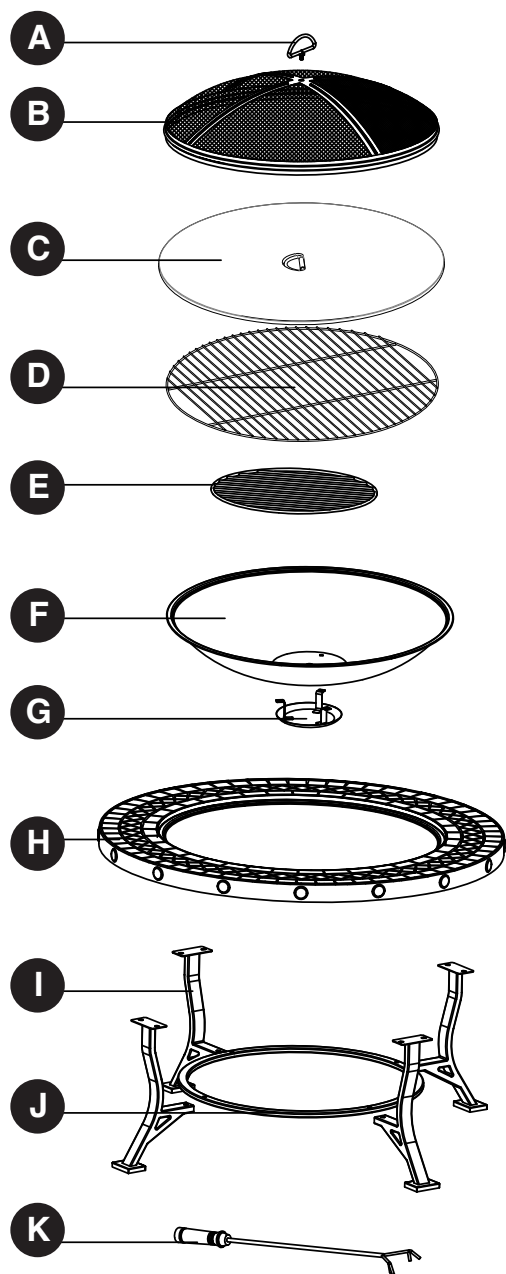

| PIEZA | DESCRIPCIÓN              | CANTIDAD |
|-------|--------------------------|----------|
| A     | Soporte para el atizador | 1        |
| B     | Cubierta de malla        | 1        |
| C     | Tapa par uso como mesa   | 1        |
| D     | Parrilla de cocción      | 1        |
| E     | Rejilla para madera      | 1        |
| F     | Contenedor de brasas     | 1        |
| G     | Colector de cenizas      | 1        |
| H     | Cubierta empizarrada     | 1        |
| I     | Patas                    | 4        |
| J     | Anillo inferior          | 1        |
| K     | Atizador                 | 1        |

## LISTA DE HERRAMIENTAS Y TORNILLERÍA

|   |   |   |   |   |   |
|---|---|---|---|---|---|
|  |  |  |  |  |  |
| Perno<br>M5 x 10 mm<br>Cant. 3  | Tuerca<br>M5<br>Cant. 3   | Perno<br>M6 x 18 mm<br>Cant. 4  | Tuerca de<br>brida M6<br>Cant. 1  | Tuerca<br>M6<br>Cant. 8   | Llave<br>Cant. 1  |

### INFORMACIÓN DE SEGURIDAD

Lea el manual entero atentamente antes de intentar ensamblar, poner en funcionamiento o instalar el producto.

#### ADVERTENCIAS:

- **NO** permita que los niños o las mascotas se acerquen al fogón sin su supervisión.
- **NO** toque la superficie de la brasero durante su uso.
- **SÓLO PARA USO EXTERIOR!** La quema de leña y carbón en interiores pueden matarlo. Se produce monóxido de carbono, que no tiene olor.
- **NUNCA** queme en vehículos, tiendas de campaña, garajes, áreas cerradas o en interiores. **PELIGRO DE MONÓXIDO DE CARBONO.**
- **¡NUNCA DEJE EL FUEGO DESATENDIDO!**
- **NUNCA** coloque una cubierta en el brasero cuando está en uso. Asegúrese de que el brasero y cubierta de malla se hayan enfriado antes de colocar una cubierta sobre el brasero.
- Cuando el brasero está en uso, el asa de la cubierta de malla puede llegar a temperaturas extremas que pueden causar lesiones graves a una mano sin protección. Utilice un atizador.
- **NO** utilizar bajo los tendidos eléctricos o líneas de energía.

#### PRECAUCIONES:

- Suficiente material de extinción de incendios deben estar disponibles fácilmente.
- Asegúrese siempre de que la cubierta de malla este segura sobre el contenedor de brasas mientras este en uso.
- Quemar sólo el carbón de leña, madera o leña en el brasero.
- **NO** intente mover el brasero mientras está caliente o en uso.
- **NO** utilice gasolina ni kerosene para encender el fuego en el brasero.
- No use este brasero al aire libre bajo cualquier techo o cerca de cualquier construcción combustible desprotegida. Evite el uso de cerca o debajo de la que sobresale por encima de los árboles y arbustos. No use esta unidad en largo o pasto seco y/o de hojas.
- Siempre utilice este brasero de exterior sobre una superficie dura, nivelada y no combustible, como cemento, roca o piedra. Algunas superficies asfaltadas o pavimentadas no son aceptables para tal fin. **NO** se debe utilizar el brasero sobre pisos de madera.
- Coloque el brasero a una distancia mínima de 10 pies / 3.05 metros de paredes o combustibles durante su uso.
- La manija del atizador podría estar caliente durante y después del uso.
- Utilice guantes resistentes al calor para manipular las herramientas calientes.

**PROPOSICIÓN 65 DE CALIFORNIA:** Los combustibles utilizados en los aparatos que queman madera y carbón, y los subproductos del empleo de tales combustibles, contienen químicos reconocidos causantes de cáncer, defectos de nacimiento u otros perjuicios reproductivos.

Los consumidores deben revisar estatales y provinciales, además de los códigos y reglamentos locales con respecto al uso del producto.

## PREPARACIÓN

Antes de comenzar a ensamblar el producto, asegúrese de tener todas las piezas. Compare las piezas con la lista del contenido del paquete, y con las herramientas y tornillería que figuran más arriba. No intente ensamblar el producto si falta una pieza o hay una pieza dañada. Comuníquese con el servicio de atención al cliente para obtener las piezas de repuesto.

**Tiempo estimado para el ensamblaje: 20 minutos**

**Herramientas requeridas para el ensamblaje:** destornillador Phillips (no incluido) y llave (incluida)

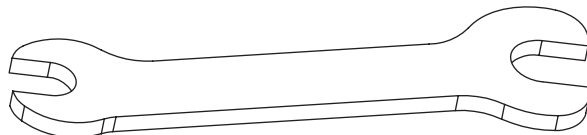
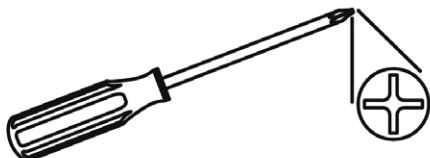

## INSTRUCCIONES DE ENSAMBLAJE

**1.** Introduzca el soporte del atizador (A) en el orificio de la cubierta de malla (B). Utilice la llave (FF) para sujetar la tuerca de brida M6 (DD) a la parte inferior de la cubierta de malla (B).

### Herramientas y tornillería utilizadas

**DD** Tuerca de brida M6  x 1

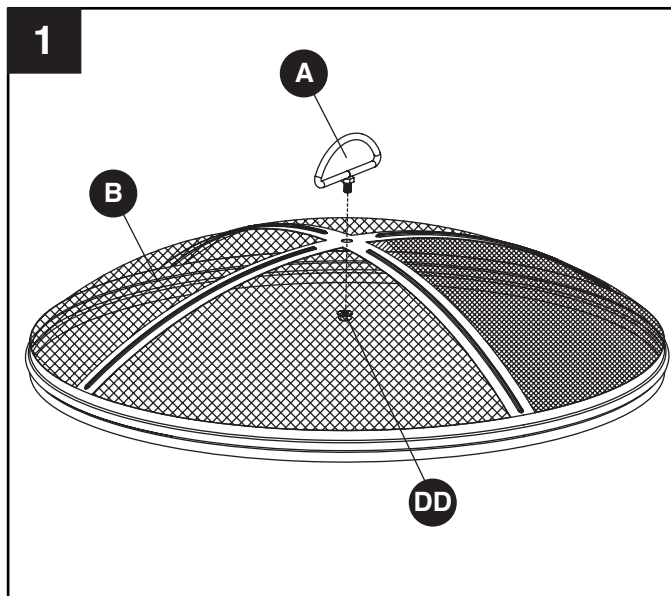

**FF** Llave 



## INSTRUCCIONES DE ENSAMBLAJE

2. Fije el colector de cenizas (G) al contenedor de brasas (F) insertando tres pernos M5 x 10 mm (AA) en los orificios perforados y sujételos con tuercas M5 (BB). Ajústelos con la llave (FF) y el destornillador.

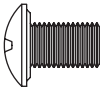
### Herramientas y tornillería utilizadas

- AA** Perno M5 x 10 mm  x 3
- BB** Tuerca M5  x 3
- FF** Llave 

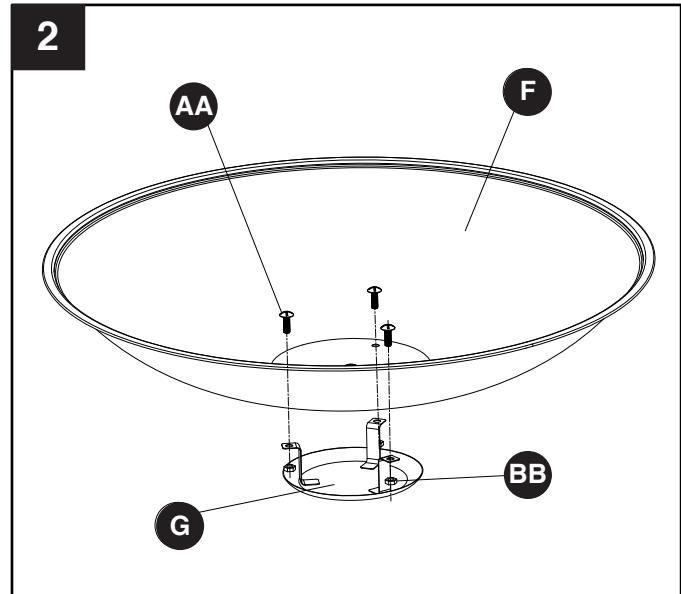

3. Fije las patas (I) al anillo inferior (J) utilizando pernos M6 x 18 mm (CC). No los ajuste todavía.

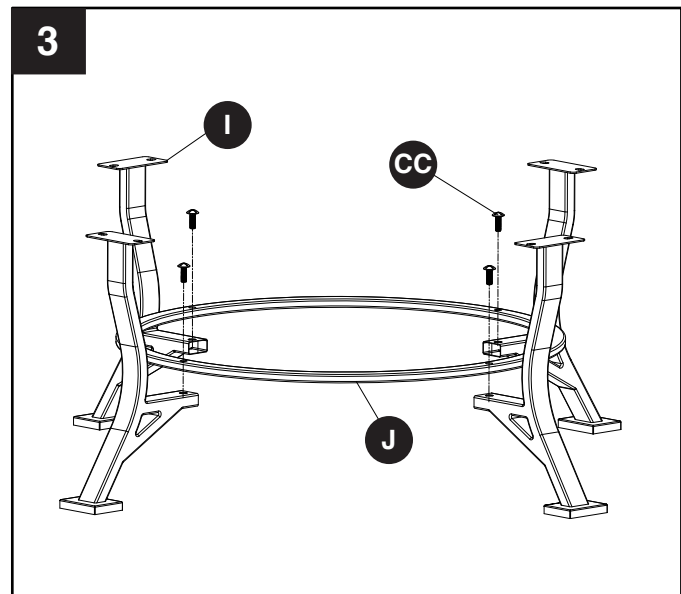

### Herramientas y tornillería utilizadas

- CC** Perno M6 x 18 mm  x 4



4. Fije la pata (I) y el anillo inferior (J) a la cubierta empizarrada (H) colocando dos tuercas M6 (EE). Repita el procedimiento en las tres patas restantes. Utilice la llave (FF) y el destornillador para ajustar todos los accesorios, incluidas las piezas del paso 3.

### Herramientas y tornillería utilizadas

- EE** Tuerca M6  x 8
- FF** Llave 

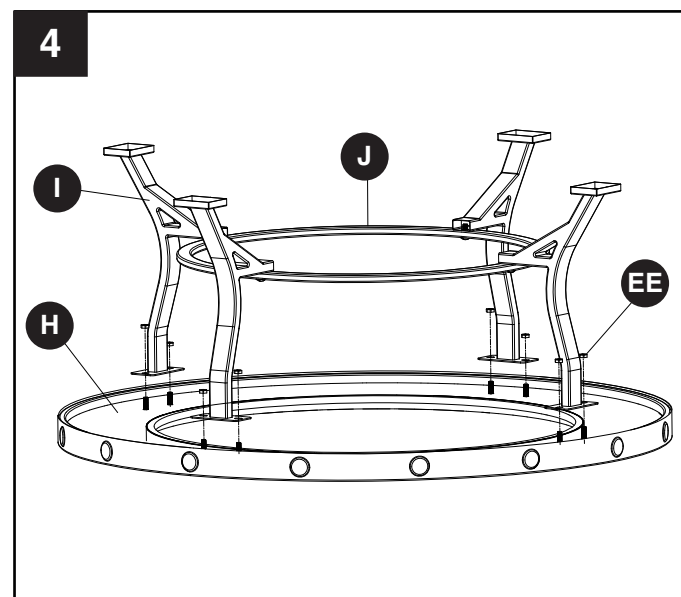

## INSTRUCCIONES DE ENSAMBLAJE

5. Gire el conjunto de la base y la cubierta empizarrada con el lado derecho hacia arriba. Coloque el contenedor de brasas (F) en el conjunto de la base como se muestra en la ilustración.

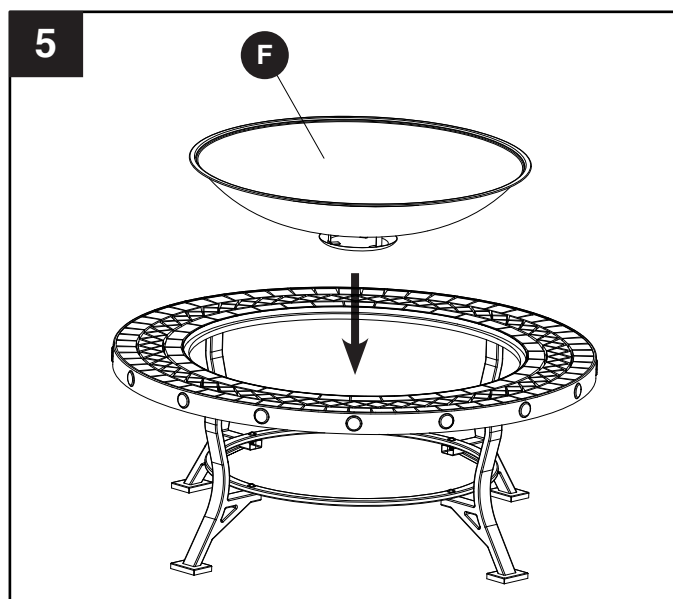

6. Coloque la rejilla para madera (E) en el contenedor de brasas (F) como se muestra en la ilustración.

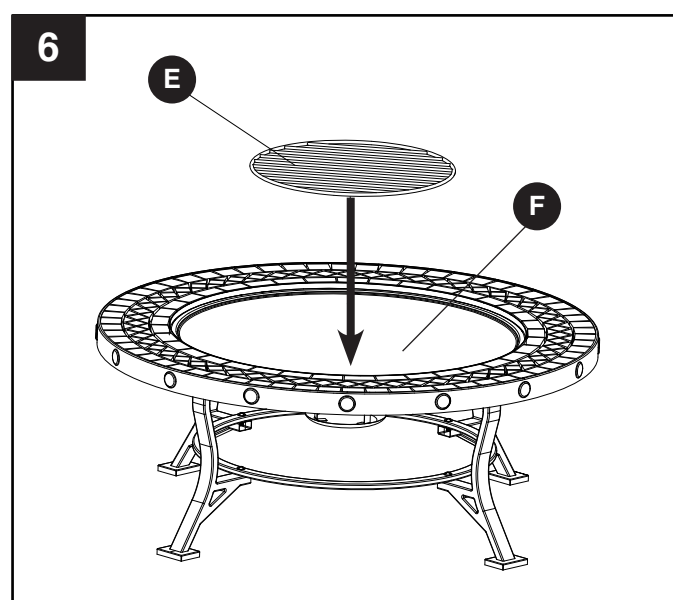

7-1. Para utilizar la barbacoa, coloque la parrilla de cocción (D) en el contenedor de brasas (F).

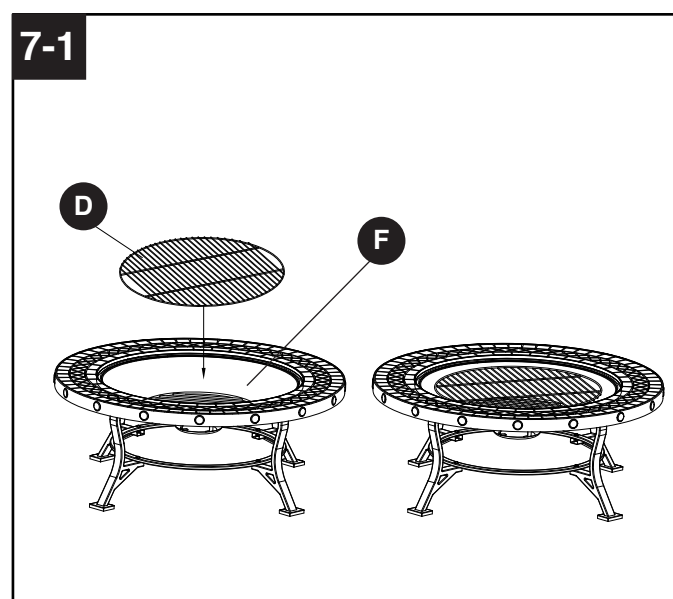



**7-2.** Para uso de mesa, coloque la cubierta de malla (B) de arriba a abajo en el anillo de soporte (J) coloque platillo (F) en la parte superior del montaje de la pizarra, coloque la rejilla de madera (E) en el contenedor de brasas (F) coloque parilla de cocimiento (D) en el contenedor de brasas (F). Coloque la tapa par uso como mesa (C) en el contenedor de brasas (F).

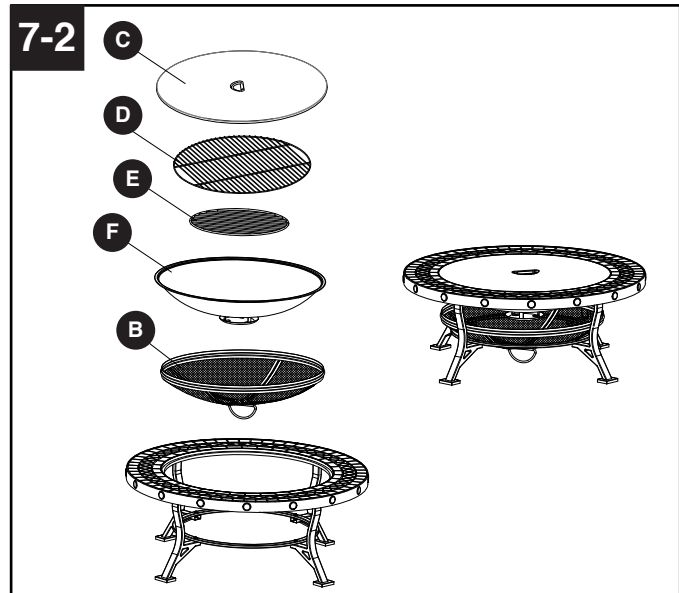

El brasero está listo para ser utilizado. Deje el atizador (K) cerca del brasero para tenerlo a mano cuando sea necesario.

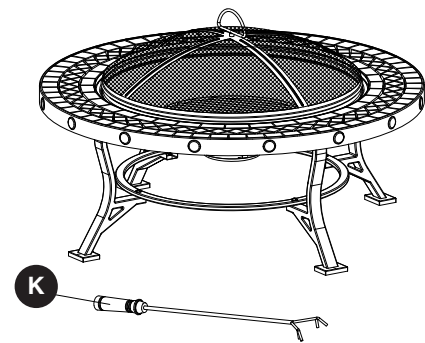

## CUIDADO Y MANTENIMIENTO

- Para prolongar la vida útil del brasero, límpielo después de cada uso.
- Para proteger el acabado del brasero, limpie el brasero y el atizador con un paño suave.
- No intente limpiarlo cuando esté caliente.
- Limpie el recolector de cenizas después de cada uso, una vez que las cenizas se hayan enfriado.
- Guarde el artefacto en un lugar fresco, limpio y seco.

## GARANTÍA LIMITADA POR 1 AÑO

Si, durante el transcurso de un año a partir de la fecha de compra original, este artículo no funciona correctamente debido a un defecto en el material o en la mano de obra, lo reemplazaremos o repararemos sin cargo, según nuestro criterio. Para solicitar piezas u obtener el servicio de la garantía, llame al 1-877-447-4786, de lunes a viernes de 8:30 a 16:30 (hora central estándar). Esta garantía no cubre los defectos ocasionados por el uso incorrecto o anormal, el uso indebido, los accidentes o las modificaciones. Si no respeta todas las instrucciones del manual del propietario, esta garantía quedará anulada. El fabricante no será responsable de los daños incidentales o indirectos ni del desgaste normal de los productos para exteriores. Algunos estados no permiten la exclusión o limitación de daños incidentales o indirectos. Por lo tanto, es posible que la limitación mencionada no se aplique en su caso. Esta garantía otorga derechos legales específicos, y podría haber otros derechos aplicables según el estado.



**GHP Group, Inc.**  
6440 W. Howard St.  
Niles, IL 60714-3302  
877-447-4768



## LISTA DE PIEZAS DE REPUESTO

Para obtener las piezas de repuesto, llame a nuestro Departamento de Atención al Cliente al 1-877-447-4768, de lunes a viernes de 8:30 a 16:30 (hora central estándar).

| PIEZA   | DESCRIPCIÓN                           | N.º DE PIEZA |
|---------|---------------------------------------|--------------|
| A       | Soporte para el atizador              | 40-07-453    |
| B       | Cubierta de malla                     | 30-06-376    |
| C       | Tapa par uso como mesa                | 30-05-002    |
| D       | Parrilla de cocción                   | 30-01-001    |
| E       | Rejilla para madera                   | 30-01-002    |
| F       | Contenedor de brasas                  | 30-01-003    |
| G       | Colector de cenizas                   | 40-08-116    |
| H       | Cubierta empizarrada                  | 30-06-372    |
| I       | Patatas                               | 30-06-373    |
| J       | Anillo inferior                       | 30-06-001    |
| K       | Atizador                              | 40-04-409    |
| AA - EE | Paquete de herramientas y tornillería | 30-09-001    |
| N/A     | Manual de instrucciones               | 30-10-102    |

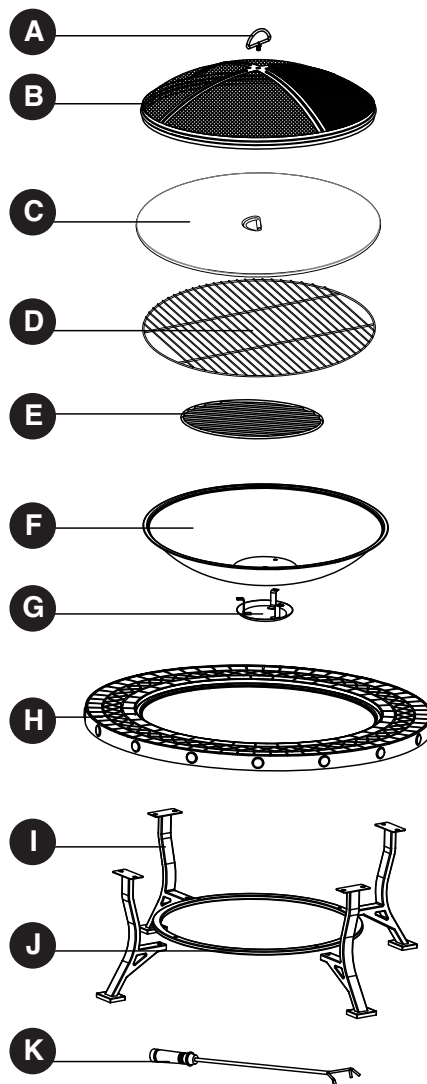
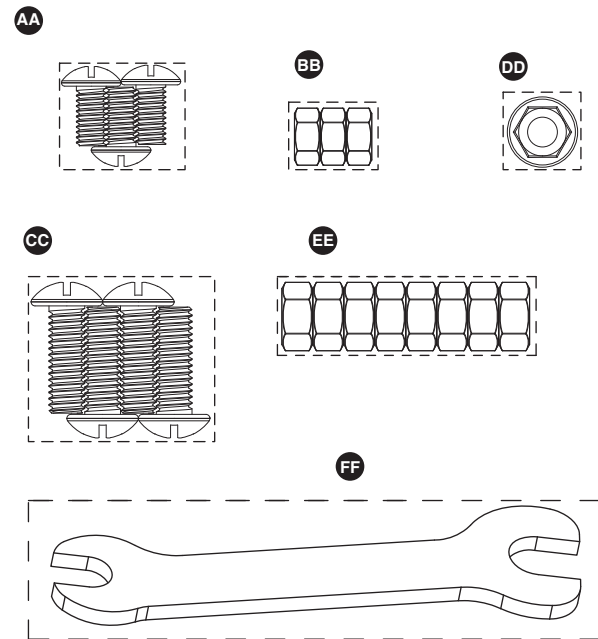

Impreso en China

## Foyer extérieur Charlotte de 34 po à partie supérieure en ardoise

MODÈLE n° OFW909RC/OFW909RC-1

English p. 1

Español p. 9

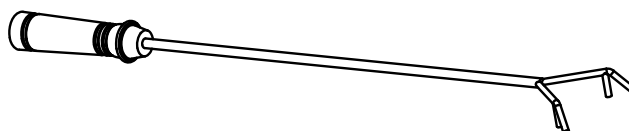
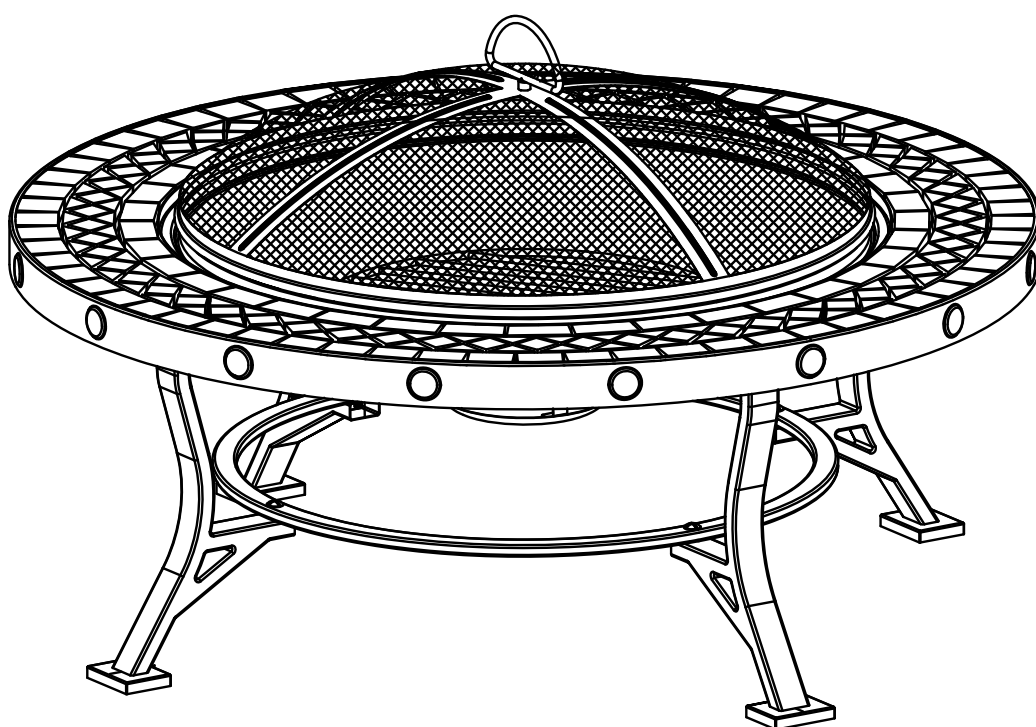

AGRAFEZ VOTRE FACTURE ICI

Numéro de série \_\_\_\_\_ Date d'achat \_\_\_\_\_



**Des questions, des problèmes, des pièces manquantes?** Avant de retourner l'article au détaillant, appelez notre service à la clientèle au 1 877 447-4768, entre 8 h 30 et 16 h 30 (HNC), du lundi au vendredi, ou écrivez à [customerservice@ghpgroupinc.com](mailto:customerservice@ghpgroupinc.com)

## CONTENU DE L'EMBALLAGE

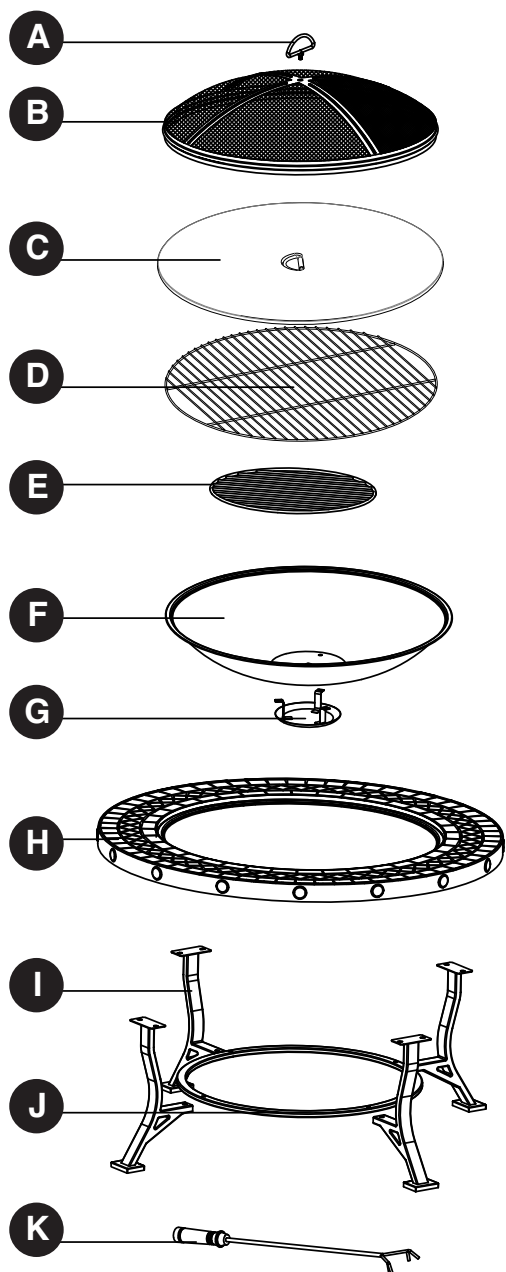

| PIÈCE | DESCRIPTION                  | QUANTITÉ |
|-------|------------------------------|----------|
| A     | Anneau de soulèvement        | 1        |
| B     | Pare-étincelles              | 1        |
| C     | Plateau de table             | 1        |
| D     | Grille de cuisson            | 1        |
| E     | Grille pour le bois          | 1        |
| F     | Vasque de feu                | 1        |
| G     | Cendrier                     | 1        |
| H     | Partie supérieure en ardoise | 1        |
| I     | Pieds                        | 4        |
| J     | Anneau inférieur             | 1        |
| K     | Tisonnier                    | 1        |

## LISTE DE MATÉRIEL

|   |   |   |   |   |   |
|---|---|---|---|---|---|
|  |  |  |  |  |  |
| Bouillon<br>M5 x 10 mm<br>Qté 3   | Écrou<br>M5<br>Qté 3  | Bouillon<br>M6 x 18 mm<br>Qté 4   | Écrou à<br>embase M6<br>Qté 1   | Écrou<br>M6<br>Qté 8  | Clé à<br>molette<br>Qté 1   |

### INFORMATIONS RELATIVES À LA SÉCURITÉ

Veuillez lire et comprendre le présent guide avant de tenter d'assembler, d'utiliser ou d'installer le produit.

#### AVERTISSEMENT :

- **NE** permettez pas aux enfants et aux animaux domestiques de s'approcher du foyer sans surveillance.
- **NE** touchez pas la surface du foyer pendant l'usage.
- **POUR UTILISATION EXTÉRIEURE UNIQUEMENT!** Brûler du bois ou des briquettes de charbon à l'intérieur peut entraîner la mort. Ils émettent du monoxyde de carbone qui n'a aucune odeur.
- **NE JAMAIS** brûler à l'intérieur d'un véhicule, tentes, garages ou à l'intérieur. **RISQUE DE MONOXYDE DE CARBONE.**
- **NE JAMAIS LAISSER UN FEU BRULER SANS SURVEILLANCE!**
- **NE** jamais placer de couvert sur le dessus du foyer lors de l'utilisation. S'assurer que pare-étincelles et le foyer est refroidie avant de placer un couvert sur le foyer.
- Lorsque le foyer est en utilisation, la poignée de la grille du foyer peut atteindre des températures élevées qui peuvent causer des blessures graves aux mains sans protection. Utiliser un tisonnier pour soulever ou déménager.
- **NE PAS** utiliser sous des câbles de haute tension ou lignes électriques.

#### MISE EN GARDE :

- Matériel d'extinction d'incendie adéquat devrait être facilement accessible .
- Assurez-vous toujours que le pare-étincelles est bien installé au-dessus de la vasque de feu lorsque l'appareil est allumé.
- Ne faites brûler que du bois ou bûches régulières dans le foyer.
- **N'essayez PAS** de déplacer le foyer pendant qu'il est chaud ou allumé.
- N'utilisez pas d'essence ni de kérosène pour allumer un feu dans le foyer.
- **NE PAS** utiliser le foyer extérieur sous un abri ou près d'un objet ou construction combustible non-protégée. Éviter d'utiliser sous un arbre aux branches pendantes ou près d'arbustes. Ne pas utiliser cet unité sur des feuilles sèches et/ou dans de l'herbe haute et sèche.
- Utilisez toujours le foyer extérieur sur une surface dure, nivelée et non combustible faite, par exemple, de béton, de roche ou de pierre. Le foyer ne peut être utilisé sur une surface asphaltée ou un revêtement hydrocarburé. **N'utilisez PAS** l'appareil sur une terrasse en bois.
- Pendant l'utilisation, ne pas placer le foyer plus près que 3,05 m des murs ou combustibles.
- La poignée du tisonnier peut devenir très chaude pendant l'usage et rester à des températures élevées après usage.
- Utilisez des gants résistants aux températures élevées avant de toucher les outils chauds.

**Proposition 65 de la Californie:** Les combustibles utilisés dans les appareils de chauffage à bois et à charbon et les produits de la combustion de ces carburants contiennent des produits chimiques reconnus comme étant la cause de cancers, de malformations congénitales ou d'autres problèmes liés aux fonctions reproductrices.

Les consommateurs devraient vérifier les codes et réglementations d'État, Provinciaux et locaux à l'égard de ce produit.

## PRÉPARATION

Avant de commencer l'assemblage du produit, assurez-vous que toutes les pièces sont présentes. Comparez les pièces à la liste de contenu de l'emballage et de quincaillerie fournie précédemment. Si des pièces sont manquantes ou endommagées, ne tentez pas d'assembler le produit. Communiquez avec le service à la clientèle pour obtenir des pièces de rechange.

**Temps d'assemblage estimé : 20 minutes**

**Outils nécessaires pour l'assemblage :** Tournevis cruciforme (non compris) et clé à molette (comprise)

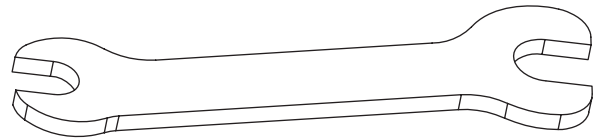
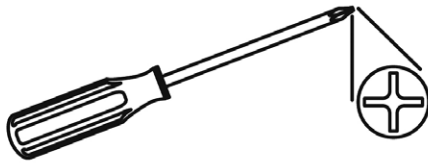

## INSTRUCTIONS D'ASSEMBLAGE

1. Insérez l'anneau de soulèvement (A) dans le trou du pare-étincelles (B). Utilisez la clé à molette (FF) pour fixer l'écrou à embase M6 (DD) sous le pare-étincelles (B).

### Matériel utilisé

**DD** Écrou à embase M6  x 1

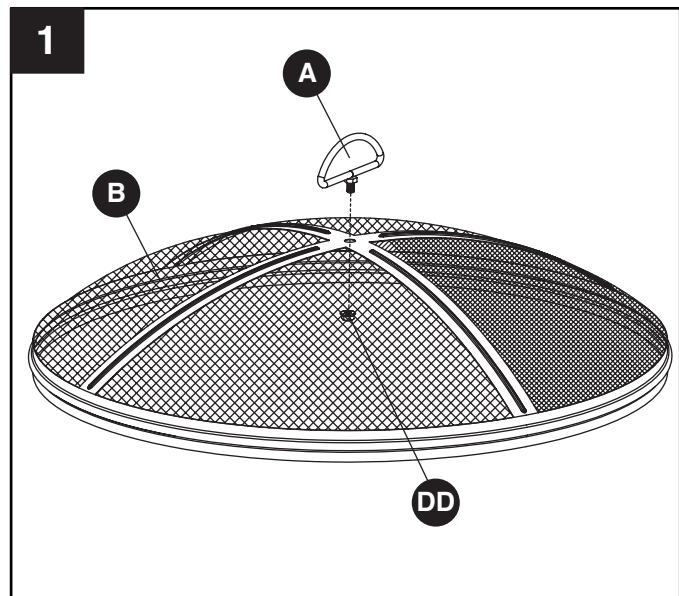

**FF** Clé à molette 



## INSTRUCTIONS D'ASSEMBLAGE

2. Fixez le cendrier (G) à la vasque de feu (F) en insérant trois boulons M5 x 10 mm (AA) dans les trous préperçés et attachez-le avec des écrous M5 (BB). Serrez les boulons et les écrous avec la clé à molette (FF) et le tournevis.

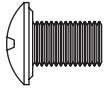
### Matériel utilisé

- |           |                   |   |     |
|-----------|-------------------|---|-----|
| <b>AA</b> | Boulon M5 x 10 mm |  | x 3 |
| <b>BB</b> | Écrou M5          |  | x 3 |
| <b>FF</b> | Clé à molette     |  |     |

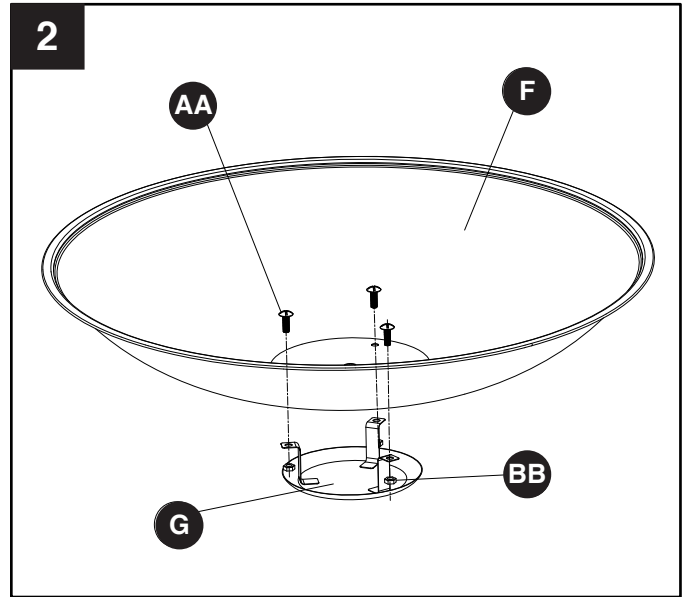

3. Fixez les pieds (I) à l'anneau inférieur (J) à l'aide d'un boulon M6 x 18 mm (CC). Ne serrez pas tout de suite.

### Matériel utilisé

- |           |                   |   |     |
|-----------|-------------------|---|-----|
| <b>CC</b> | Boulon M6 x 18 mm |  | x 4 |
|-----------|-------------------|---|-----|

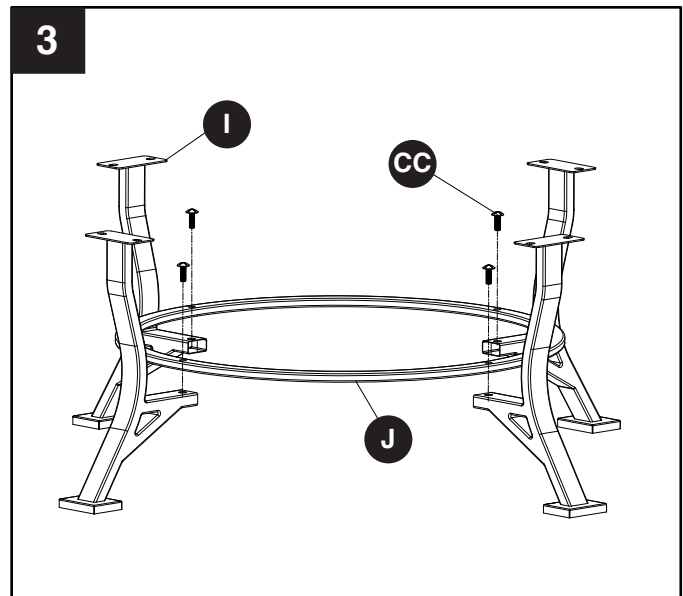

4. Fixez le pied (I) et l'anneau inférieur (J) à la partie supérieure en ardoise (H) à l'aide de deux écrous M6 (EE). Répétez ces étapes avec les trois pieds restants. Serrez le tout, y compris les pièces de l'étape 3, à l'aide d'une clé à molette (FF) et d'un tournevis.

### Matériel utilisé

- |           |               |   |     |
|-----------|---------------|---|-----|
| <b>EE</b> | Écrou M6      |  | x 8 |
| <b>FF</b> | Clé à molette |  |     |

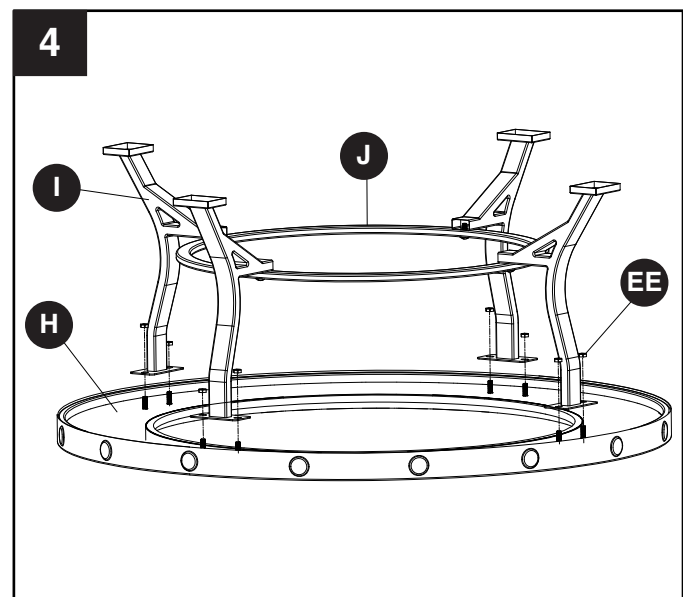

## INSTRUCTIONS D'ASSEMBLAGE

5. Retournez l'assemblage formé de la base et de la partie supérieure en ardoise pour le placer à l'endroit. Placez la vasque de feu (F) dans l'assemblage de la base, comme sur l'illustration.

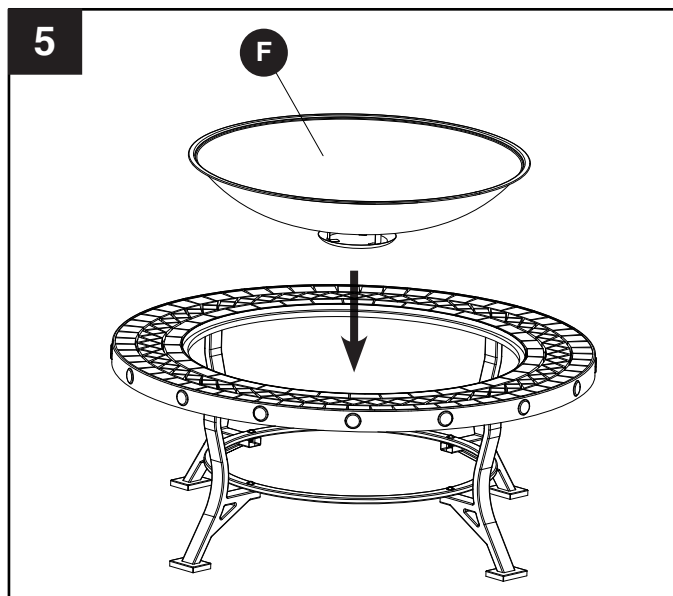

6. Placez la grille pour le bois (E) dans la vasque de feu (F), comme sur l'illustration.

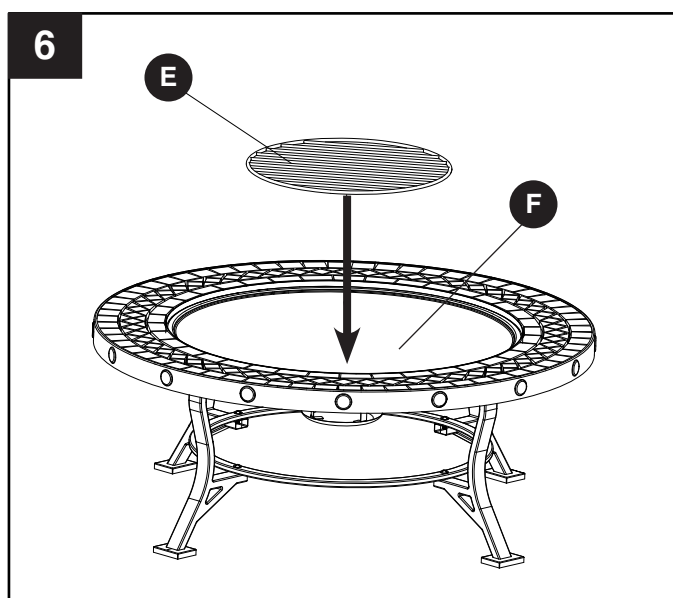

7-1. Placez la grille de cuisson (D) dans la vasque de feu (F).

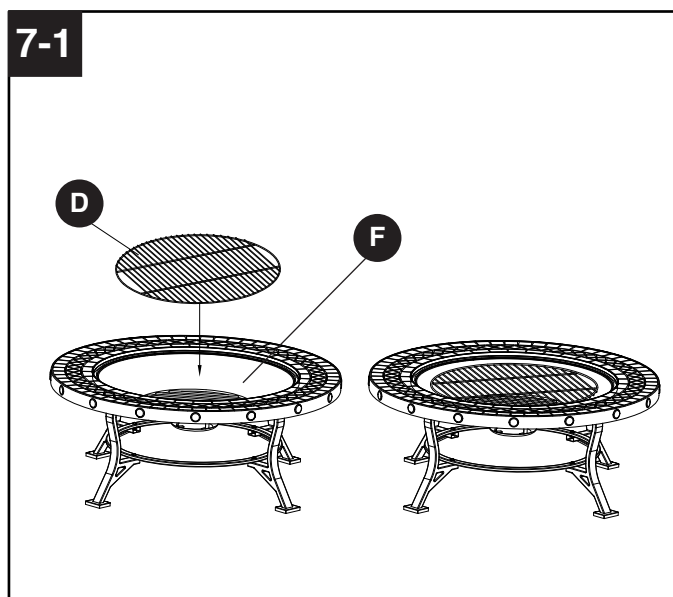



**7-2.** Pour usage sur table, placer la pre-étincelles (B) à l'envers sur l'anneau de support (J) mettre le vase de feu (F) sur le haut de l'assemblage de l'ardoise, mettre la grille pour le bois (E) dans le vase de feu (F), mettre la grille de cuisson (D) dans le vase de feu (F). Poser le couvercle de la plateau de table (C) sur le vase de feu (F).

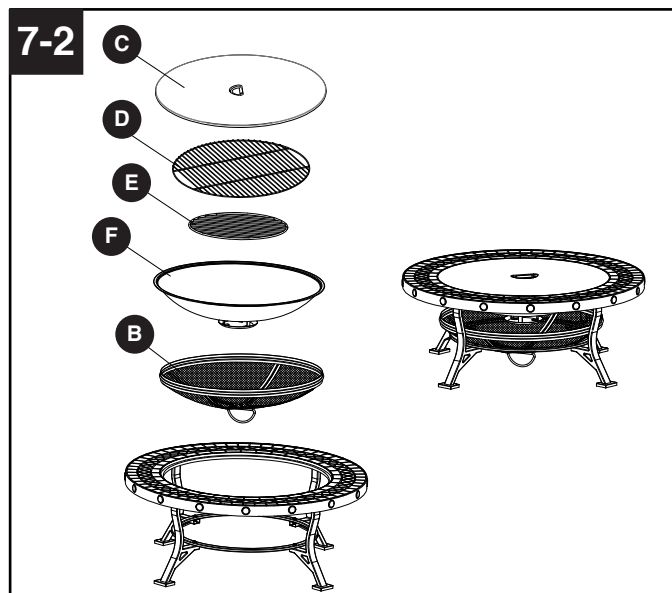

Le foyer est prêt à être utilisé.  
Gardez le tisonnier (K) près du foyer pour qu'il soit prêt à être utilisé, au besoin.

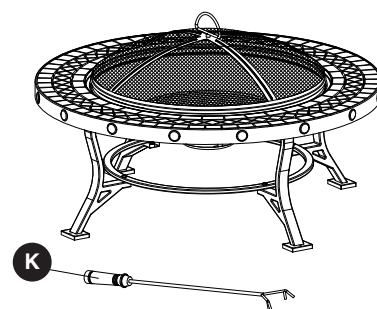

## ENTRETIEN ET MAINTENANCE

- Pour prolonger la durée de vie de votre foyer extérieur, lavez-le après chaque utilisation.
- Pour protéger le fini, essuyez le foyer et le tisonnier à l'aide d'un chiffon doux.
- Ne tentez pas de le nettoyer lorsqu'il est chaud.
- Nettoyez le cendrier après chaque utilisation, une fois que les cendres ont refroidi.
- Entrez le produit dans un endroit frais, propre et sec.

## GARANTIE LIMITÉE D'UN AN SUR LE CADRE

Si, au cours d'une période d'un an à compter de la date originelle de l'achat, cet article s'avère défectueux en raison d'un défaut de matériau ou de fabrication, nous nous engageons à le remplacer ou à le réparer, à notre discrétion, sans frais. Pour commander des pièces ou pour obtenir un service sous garantie, appelez au 1 877 447-4786, du lundi au vendredi, entre 8 h 30 et 16 h 30 (HNC). La présente garantie ne couvre pas les défauts résultant d'une utilisation non conforme ou anormale, d'une mauvaise utilisation, d'un accident ou d'une modification. Omettre de suivre toutes les instructions contenues dans le présent guide annule aussi cette garantie. Le fabricant ne sera en aucun cas tenu responsable pour tout dommage consécutif ou indirect et pour toute érosion normale des produits d'extérieur. Les lois en vigueur dans certains États, provinces ou territoires n'autorisent pas l'exclusion ou la limitation des dommages consécutifs ou indirects et, par conséquent, la clause de limitation énoncée ci-dessus pourrait ne pas s'appliquer à vous. La présente garantie vous accorde des droits spécifiques reconnus par la loi et vous bénéficiez peut-être d'autres droits, qui peuvent varier selon l'État, la province ou le territoire.



**GHP Group Inc.**  
6440 W. Howard St.  
Niles, IL 60714-3302  
1 877 447-4768



## LISTE DES PIÈCES DE RECHANGE

Pour obtenir des pièces de rechange, appelez notre service à la clientèle au 1 877 447-4768, entre 8 h 30 et 16 h 30 (HNC), du lundi au vendredi.

| PIÈCE   | DESCRIPTION                  | N <sup>o</sup> DE PIÈCE |
|---------|------------------------------|-------------------------|
| A       | Anneau de soulèvement        | 40-07-453               |
| B       | Pare-étincelles              | 30-06-376               |
| C       | Plateau de table             | 30-05-002               |
| D       | Grille de cuisson            | 30-01-001               |
| E       | Grille pour le bois          | 30-01-002               |
| F       | Vasque de feu                | 30-01-003               |
| G       | Cendrier                     | 40-08-116               |
| H       | Partie supérieure en ardoise | 30-06-372               |
| I       | Pieds                        | 30-06-373               |
| J       | Anneau inférieur             | 30-06-001               |
| K       | Tisonnier                    | 40-04-409               |
| AA – EE | Trousse de matériel          | 30-09-001               |
| S.O.    | Guide d'instruction          | 30-10-102               |

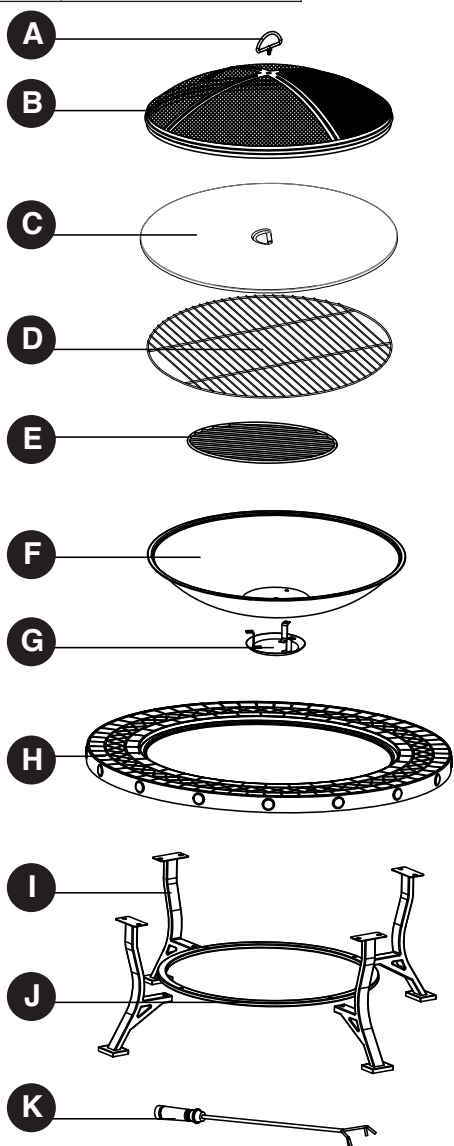
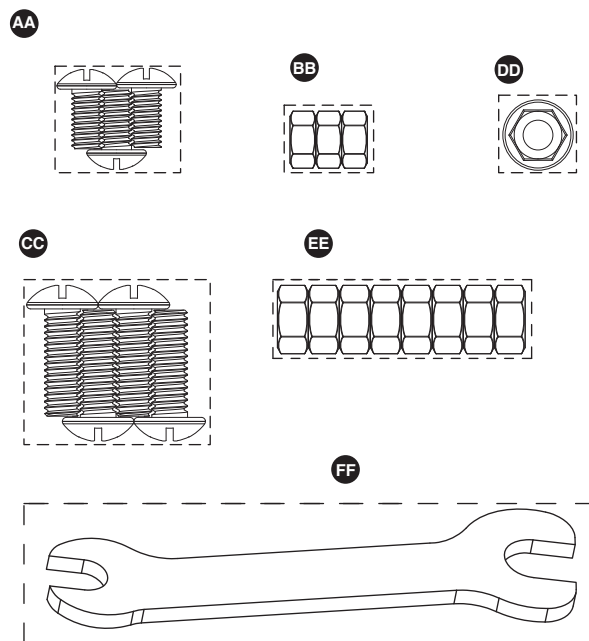

Imprimé en Chine