

This Owner's Manual is provided and hosted by [Appliance Factory Parts](#).

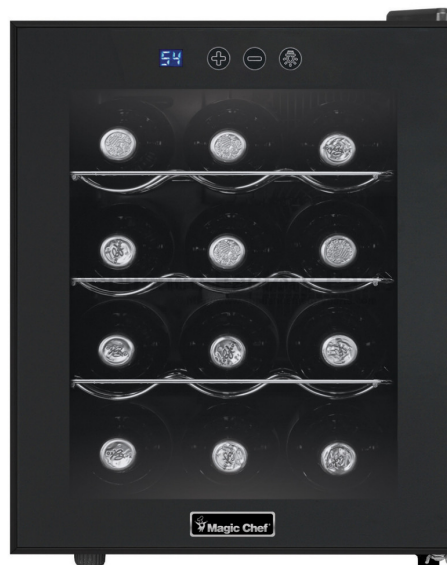

MAGIC CHEF MCWC12B Owner's Manual

[Shop genuine replacement parts for MAGIC CHEF
MCWC12B](#)



[Find Your MAGIC CHEF Refrigerator Parts - Select From 316 Models](#)

----- Manual continues below -----



Freestanding Wine Cooler

User's Manual

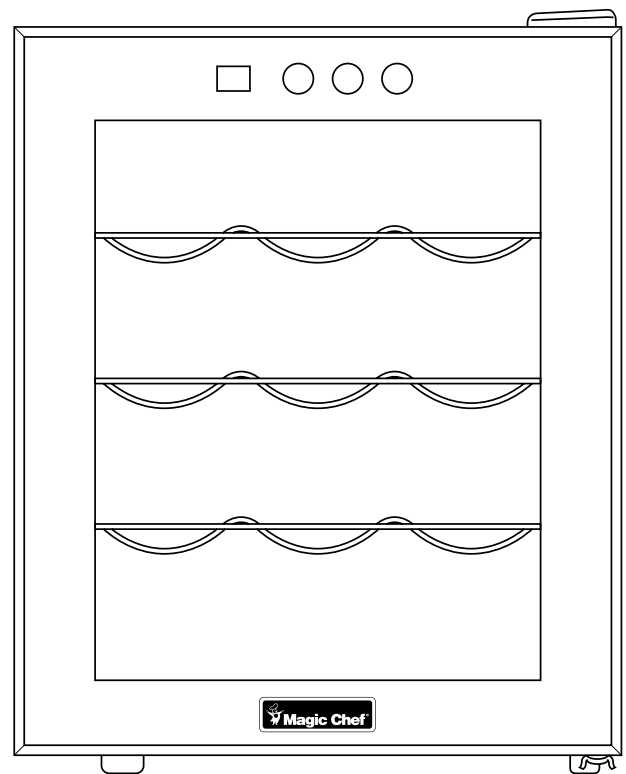

Model MCWC12B

PLEASE READ THIS MANUAL CAREFULLY BEFORE USING YOUR WINE COOLER AND KEEP IT FOR FUTURE REFERENCE.



Product Registration

Thank you for purchasing a Magic Chef® product. The first step to protect your new product is to complete the product registration on our website: www.mcappliance.com/register. The benefits of registering your product include the following:

1. Registering your product will allow us to contact you regarding a safety notification or product update.
2. Registering your product will allow for more efficient warranty service processing when warranty service is required.
3. Registering your product could act as your proof of purchase in the event of insurance loss.

Once again, thank you for purchasing a Magic Chef® product.

TABLE OF CONTENTS

NAMES OF THE PARTS.....	2
IMPORTANT SAFETY INSTRUCTIONS.....	3
INSTALLATION INSTRUCTIONS	
BEFORE USING YOUR WINE COOLER.....	3
INSTALLING YOUR WINE COOLER	3
ELECTRICAL CONNECTION.....	4
OPERATING YOUR WINE COOLER	
TEMPERATURE CONTROL.....	5
CARE AND MAINTENANCE	
CLEANING YOUR WINE COOLER.....	6
VACATION TIME.....	6
MOVING YOUR WINE COOLER.....	6
ENERGY SAVING TIPS.....	6
TROUBLESHOOTING GUIDE.....	7-8
WINE COOLER WARRANTY.....	9

NAMES OF THE PARTS

MODEL NO. MCWC12B

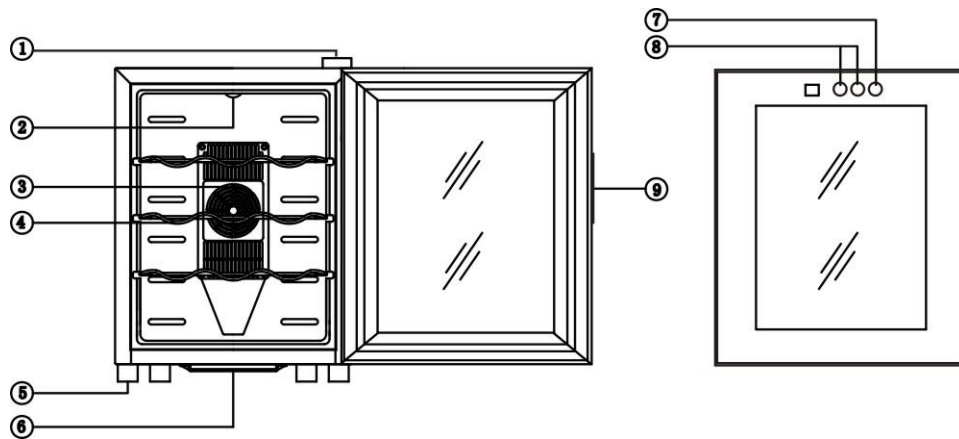

1. HINGE

2. LIGHT

3. FAN MASK

4. RACKS

5. LEVELING LEGS



6. DRIP TRAY

7. LIGHT SWITCH

8. TEMPERATURE CONTROL PANEL

9. RECESSED HANDLE

IMPORTANT SAFETY INSTRUCTIONS

 WARNING 	To reduce the risk of fire, electrical shock, or injury when using your wine cooler, follow these basic precautions:
<ul style="list-style-type: none">• Read all instructions before using the wine cooler.• Never clean wine cooler parts with flammable fluids. The fumes can create a fire hazard or explosion.• Do not store or use gasoline or any other flammable vapors and liquids in the vicinity of this or any other wine cooler. The fumes can create a fire hazard or an explosion. <p style="text-align: center;">-Save these instructions-</p>	

INSTALLATION INSTRUCTIONS

Before Using Your Wine cooler

- Remove the exterior and interior packing.
- Clean the interior surface with lukewarm water using a soft cloth. (Cleaning instruction on page 6)

Installing Your Wine cooler

- This appliance is designed to be free standing only, and should not be recessed or built-in.
- Allow 5 inches of space between the back and sides of the wine cooler, which allows the proper air ventilation. Adjust the legs to keep the wine cooler level.
- Locate the wine cooler away from direct sunlight and sources of heat (stove, heater, radiator, etc.). Direct sunlight may affect the acrylic coating and heat sources may increase electrical consumption. If the ambient temperature is higher than 80°F or lower than 55°F it will hinder the performance of this appliance. **This unit is not designed for use in a garage or any other outside installation.**
- Avoid locating the wine cooler in moist areas.
- Plug the wine cooler into dedicated, properly installed-grounded wall outlet. Do not under any circumstances cut or remove the third (ground) prong from the power cord. Any questions concerning power and/or grounding should be directed toward a certified electrician or an authorized service center. **This unit is not designed to be installed in an RV or used with an inverter.**
- After plugging the appliance into a wall outlet, allow the unit to cool down for 3 ~ 4 hours under before placing wine bottles in the wine cooler.

Electrical Connection

⚡WARNING⚡

Improper use of the grounded plug can result in the risk of electrical shock. If the power cord is damaged, have it replaced by an authorized service center.

This wine cooler should be properly grounded for your safety. The power cord of this wine cooler is equipped with a three-prong plug which mates with standard three prong wall outlets to minimize the possibility of electrical shock.

Do not, under any circumstances, cut or remove the third ground prong from the power cord supplied.

This wine cooler requires a standard **110-120** Volt A.C. / 60Hz electrical outlet with three-prong ground.

This wine cooler is not designed to be used with an inverter.

The cord should be secured behind the wine cooler and not left exposed or dangling to prevent accidental injury.



Never unplug the wine cooler by pulling the power cord. Always grip the plug firmly and pull straight out from the receptacle.

Do not use an extension cord with this appliance. If the power cord is too short, have a qualified electrician or service technician install an outlet near the appliance. Use of an extension cord can negatively affect the performance of the unit.

If any problems with the appliance persist, please contact our Customer Service Dept. to consult with a representative at **888 775-0202** or visit our website to request warranty service at **www.mcappliance.com**.

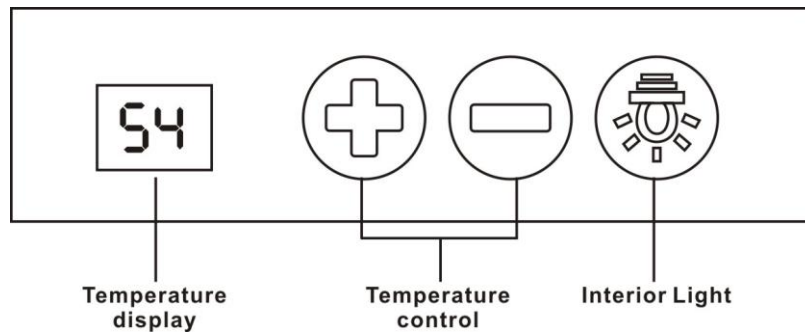
OPERATING YOUR WINE COOLER



- **LIGHT SWITCH** (): To manually illuminate/extinguish the interior light
- **TEMPERATURE CONTROL PANEL** (): Increase Temperature
- **TEMPERATURE CONTROL PANEL** (): Decrease Temperature

Temperature Control

The lead-time to achieve the pre-set temperature depends on the nature and quantity of the object placed inside the cavity.

The temperature range can be set as low as 54°F or as high as 66°F to suit your specific storage requirements. You can adjust the desired temperature by adjusting the temperature adjust knob.

The actual cabinet temperature in thermal electric units is dependent on the ambient room temperature. Thus, the unit may not reach the desired preset temperature. For example, when the ambient temperature is 77°F, the lowest cabinet temperature that the wine cooler can reach is approximately 54°F. When the ambient temperature is 82°F, the cabinet temperature can reach approximately 59°F.

In the event of a power failure or interruption, all modified settings will be lost.

CARE AND MAINTENANCE

Cleaning Your Wine cooler

- Upon installation of your new appliance, it is recommended that it be cleaned thoroughly.
- Unplug the unit from the wall outlet.
- Remove all contents.
- Wash the inside with a damp warm cloth soaked in lukewarm water and baking soda solution. The solution should be about 2 tablespoons of baking soda to a quart of water.
- Wash the racks with a mild detergent solution.
- Be sure to keep the door gasket (seal) clean to keep the unit running efficiently.
- The outside of the wine cooler should be cleaned with mild detergent and warm water.
- Dry the interior and exterior with a soft cloth.
- Dust or anything else blocking the vent may hinder the cooling efficiency of the wine cooler. Vacuum the vent if necessary.

Vacation Time

- Unplug the unit from the wall outlet.
- Remove all the contents.
- Clean the wine cooler.
- Short vacations: Leave the wine cooler operating during vacations of less than three weeks.
- Long vacations: If the appliance will not be used for several months, remove all content and unplug the power cord. Clean and dry the interior thoroughly. To prevent odor and mold growth, leave the door open slightly: blocking it open if necessary.

Moving Your Wine cooler

- Unplug the unit from the wall outlet.
- Remove all the contents.
- Securely tape down all loose items inside your wine cooler.
- Tape the doors shut.

Energy Saving Tips

- The wine cooler should be located in the coolest area of the room, away from heat producing appliances or heating ducts, and out of the direct sunlight.
- Ensure that the door is closed when the wine cooler is turned on.

TROUBLESHOOTING GUIDE

You can solve many common wine cooler problems easily, saving you the cost of a possible service call. Try the suggestions below to see if you can solve the problem before calling for service.

PROBLEM	POSSIBLE CAUSE
Wine cooler does not operate.	<p>Not plugged in. Make sure the wall socket is functional by testing another electrical appliance in the power socket. The circuit breaker tripped or a blown fuse.</p>
Temperature inside the wine cooler is too warm.	<p>Door is kept open too long or is opened too frequently. Warm air enters the wine cooler every time the door is opened. Open the door less often. The door is not closed completely. The door gasket does not seal properly. The wine cooler has recently been disconnected for a period of time. Temperature control is set too warm. Allow at least 24 hours for the internal temperature to adjust properly.</p> <p>*The interior temperature can be set between 54°F (12°C) and 66°F (18°C) only at the room temperature of 77°F (25°C).</p> <p>To achieve accurate temperature control, the unit should not be used or operated in any of the following locations:</p> <ul style="list-style-type: none"> • in a sunny place. • in a room with poor air circulation such as a garage. • near another heat producing appliance (dishwasher, oven, refrigerator). • with an outlet shared with a refrigerator as it will drain power from the unit. • built-in a wall recess, niche or cabinet. • in a cabinet or closet. <p>And remember to have at least 5 inch (15 cm) of space on each side of unit.</p>
Temperature inside the wine cooler is too cold.	<p>Temperature control is set too cold. Turn the control to a warmer setting and allow several hours for the temperature to stabilize.</p>
Vibrations.	<p>Check to assure that the wine cooler is on a level surface. The wine cooler is touching the wall. Re-level the wine cooler and move it from the wall. If continued vibration occurs, unplug the unit from the wall outlet. Contact Customer Service Dept. for further assistance.</p>
Moisture forms on inside wine cooler walls.	<p>Door is slightly open. Door is kept open too long, or is opened too frequently. Open the door less often. The door is not sealed properly.</p>

The door will not close properly.	The wine cooler is not on a level surface. The gasket is dirty. The racks are out of position
Fan is always running.	This is simply a function of the cooling system. The lower the temperature setting, the more the fan will run. If the room is warmer than 77°F (25°C), it will run more.
There is a puddle of water under/around the wine cooler.	This wine cooler features a self-evaporation system. An external drip tray is therefore not required for accumulating condensation. If water forms under/around the wine cooler, the humidity level in the room is too high. Either try to lower the humidity level in the room (using, for example, a dehumidifier) or place the wine cooler in an another room.
General Statements	The unit does not use any CFC's. There is no compressor inside this unit. The cooling system is called a Peltier System.



Limited Warranty

MC Appliance Corporation warrants each new Freestanding Wine Cooler to be free from defects in material and workmanship, and agrees to remedy any such defect or to furnish a new part(s), at the company's option, for any part(s) of the unit that has failed during the warranty period. Parts and labor expenses are covered on this unit for a period of one year from the date of purchase. A copy of the dated sales receipt/invoice is required to receive warranty service, replacement or refund.

This warranty covers appliances in use within the contiguous United States, Alaska, Hawaii and Puerto Rico. This warranty does not cover the following:

- Damages due to shipping damage or improper installation.
- Damages due to misuse or abuse.
- Punctures to the evaporator system due to improper defrosting of the unit.
- Content losses due to failure of the unit.
- Repairs performed by unauthorized service agents.
- Service calls that do not involve defects in material and workmanship such as instructions on proper use of the product or improper installation.
- Replacement or resetting of house fuses or circuit breakers.
- Failure of this product if used for other purposes than its intended purpose.
- Disposal costs for any failed unit not returned to our factory.
- Any delivery/installation costs incurred as the result of a unit that fails to perform as specified.
- Expenses for travel and transportation for product service if your appliance is located in a remote area where service by an authorized service technician is not available.
- The removal and reinstallation of your appliance if it is installed in an inaccessible location or is not installed in accordance with published installation instructions.
- Refunds for non repairable products are limited to the price paid for the unit per the sales receipt.
- This warranty is non transferable. This warranty applies only to the original purchaser and does not extend to any subsequent owner(s).

Limitations of Remedies and Exclusions:

Product repair in accordance with the terms herein, is your sole and exclusive remedy under this limited warranty. Any and all implied warranties including merchantability and fitness for a particular purpose are hereby limited to one year or the shortest period allowed by law. MC Appliance Corporation is not liable for incidental or consequential damages and no representative or person is authorized to assume for us any other liability in connection with the sale of this product. Under no circumstances is the consumer permitted to return this unit to the factory without the prior written consent of MC Appliance Corporation.

Some states prohibit the exclusion or limitation of incidental or consequential damages, or limitations on implied warranties. This warranty gives you specific legal rights, and you may also have other rights which vary from state to state.

Model	Parts	Labor	Type of Service
MCWC12B	One Year	One Year	Carry In

For Service or Assistance please call **888-775-0202** or visit us on the web at www.mcappliance.com to request warranty service or order parts.

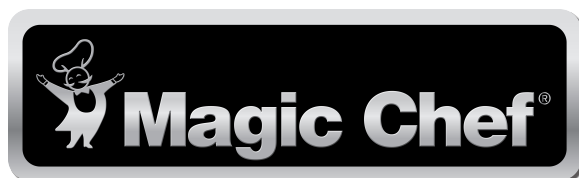

**CNA International, Inc. d/b/a MC Appliance Corporation. All rights reserved.
Magic Chef® logo is a registered trademark of CNA International, Inc.**

www.mcappliance.com

Printed in China



Magic Chef®

Independiente enfriadora de vinos

Manual del usuario

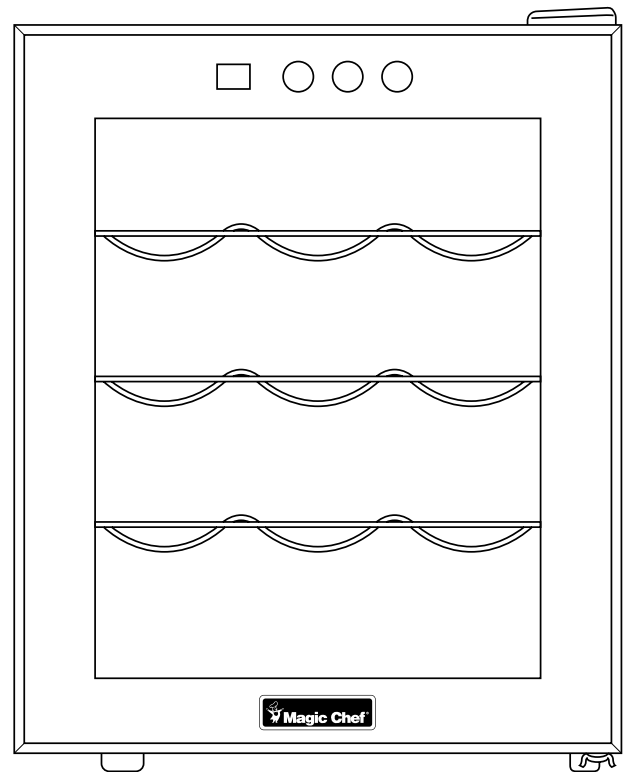

Modelo MCWC12B

**LEA ESTE MANUAL ANTES DE UTILIZAR SU ENFRIADORA DE VINOS
Y GUÁRDELO PARA FUTURA REFERENCIA.**



Registración del producto

Gracias por comprar el producto Magic Chef®. El primer paso para proteger su nuevo producto es completar la forma de registración en nuestra pagina web: www.mcappliance.com/register. Los beneficios de registrar su producto incluyen lo siguiente:

1. Al registrar su producto nos permite contactarle para notificarle de un cambio de seguridad o actualización del producto.
2. Si llegara a necesitar servicio bajo garantía, registrando su producto nos permite ser más eficiente en procesar el servicio.
3. En el evento que usted tenga una pérdida que esta cubierto por un seguro, registrando su producto puede servir como prueba de su compra.

Una vez más gracias por comprar un producto marca Magic Chef®.

INDICE DE MATERIAS

LOS NOMBRES DE LAS PARTES.....	2
LAS INSTRUCCIONES IMPORTANTES DE LA SEGURIDAD.....	3
INSTRUCCIONES DE INSTALACIÓN	
ANTES DE UTILIZAR SU ENFRIADORA DE VINO.....	3
INSTALACIÓN INDEPENDIENTE	3
CONEXIÓN ELÉCTRICA.....	4
OPERAR SU ENFRIADORA DE VINO	
CONTROL DE LA TEMPERATURA.....	5
CUIDE Y LA CONSERVACION	
PARA LIMPIAR SU ENFRIADORA DE VINO.....	6
EN LAS VACACIONES	6
PARA CAMBIAR DE LUGAR SU ENFRIADORA DE VINO.....	6
RECOMENDACIONES PARA AHORRAR ENERGÍA.....	6
GUÍA DE RESOLUCIÓN DE PROBLEMAS.....	7-8
GARANTIA DE ENFRIADORA DE VINO.....	9

LOS NOMBRES DE LAS PARTES

MODELO N° . MCWC12B

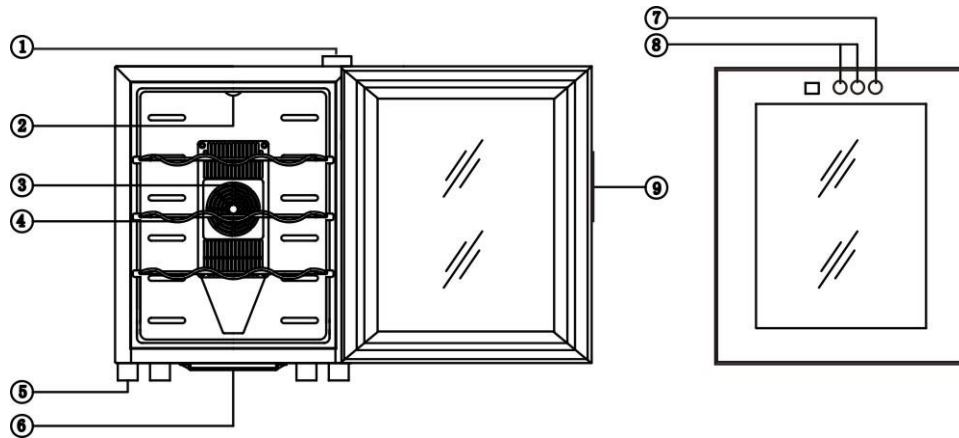

1. BISAGRA
2. LUZ
3. MÁSCARA DEL VENTILADOR
4. ESTANTE
5. AJUSTABLE PATAS
6. BANDEJA DE GOTEO
7. CONTROL DE LUZ
8. TEMPERATURA DEL PANEL DE CONTROL
9. MANGO HUECO

LAS INSTRUCCIONES IMPORTANTES DE LA SEGURIDAD

⚡ ADVERTENCIA ⚡	Para reducir el riesgo de incendios, golpes de corriente o lesiones cuando utilice su enfriadora de vino, sírvase tener en cuenta las siguientes recomendaciones básicas:
<ul style="list-style-type: none">• Lea atentamente todas las instrucciones antes de usar el enfriadora de vino.• No limpie las partes del enfriadora de vino con productos inflamables. Los vapores pueden originar un incendio o explosión.• No almacene ni use gasolina ni ningún otro gas o líquido inflamable cuando se encuentre cerca de este enfriadora de vino u otro. Los vapores pueden originar un incendio o explosión. <p style="text-align: center;">-Excepto estas instrucciones-</p>	

INSTRUCCIONES DE INSTALACIÓN

ANTES DE UTILIZAR SU ENFRIADORA DE VINO

- Retire el material de embalaje del exterior e interior.
- Limpie la superficie interior con agua tibia y paño suave. (Limpiando la instrucción en la página 6)

INSTALAR SU ENFRIADROA DE VINO

- Esta aplicación se diseña para ser libremente el estar parado no incorporada instalado.
- Permitir 5 pulgadas de espacio entre la parte de atrás y los lados del enfriadora de vino, esto permite la ventilación adecuada del aire. Ajustar las piernas para mantener el nivel de enfriadora de vino.
- Ubique el enfriadora de vino fuera de la luz directa del sol y otras fuentes de calor (horno, calentador, radiador, etc.). La luz directa del sol puede afectar la cubierta de acrílico y las fuentes de calor pueden aumentar el consumo eléctrico. La temperatura ambiente debajo de 55°F o sobre 80°F obstaculizará el funcionamiento de esta aplicación. **Esta unidad no se diseña para el uso en un garage o ninguna otra instalación exterior.**
- No coloque el Enfriadora de vino en ambientes húmedos.
- Enchufe el Enfriadora de vino en un toma corriente con la debida descarga a tierra utilizado exclusivamente para este enfriadora de vino. No corte ni retire la tercera pata (descarga a tierra) del enchufe bajo ninguna circunstancia. Cualquier duda relacionada con la red de electricidad y/o la descarga a tierra debe resolverse con un electricista certificado o un centro de servicios autorizado. **Esta unidad no se diseña para ser instalada en un RV o para ser utilizada con un inversor.**
- Después de enchufar en el tomacorriente de pared, prende la unidad y permite la unidad enfríe durante 3 ó 4 horas antes de colocar alimentos en el interior.

CONEXIÓN ELÉCTRICA

⚡ ADVERTENCIA ⚡

El uso indebido de la descarga a tierra puede causar golpes de corriente. Si el cable de alimentación está dañado, hágalo reemplazar con un service autorizado.

El enfriadora de vino debe estar adecuadamente conectado a tierra para su seguridad. El cable de electricidad de este electrodoméstico cuenta con un enchufe de tres patas apto para los tomacorrientes de pared con tres patas para minimizar las posibilidades de golpes de corriente.

No corte ni retire la tercera pata de descarga a tierra del enchufe bajo ninguna circunstancia.

Este equipo debe conectarse a un toma corriente de tres patas con descarga a tierra instalado en una red estándar de electricidad con corriente 100-120 Volt A.C. ~/60Hz.

Este enfriadora de vino no se diseña para ser utilizado con un inversor.

El cable debe mantenerse recogido detrás del Enfriadora de vino no debe dejarse a la vista ni colgando para prevenir accidentes.



No desenchufar tirando del cable. Tome el enchufe con firmeza y tire en dirección opuesta al receptáculo.

No utilice prolongaciones para conectar este enfriadora de vino. Si el cable es muy corto, llame a un electricista o técnico calificado para que instale un toma corriente cerca del equipo. El uso de cables de prolongación puede perjudicar el funcionamiento de la unidad.

Si persisten algunos problemas con la aplicación, entre en contacto con por favor nuestro departamento del servicio de cliente para consultar con un representante en **888 775-0202** o visite nuestro Web site para solicitar servicio de la garantía en www.mcappliance.com.

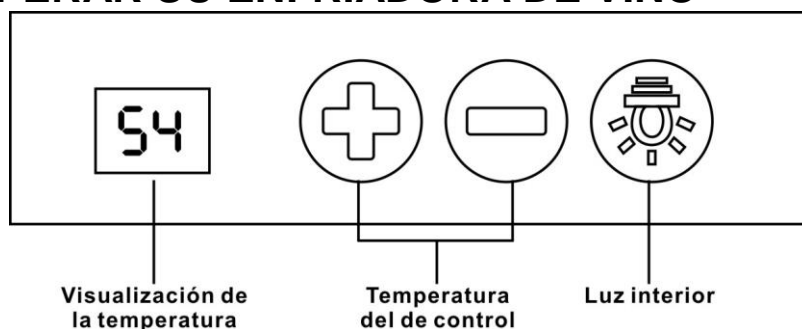
OPERAR SU ENFRIADORA DE VINO



- CONTROL DE LUZ () : Para iluminar manual y extinguiase la luz interior
- TEMPERATURA DEL PANEL DE CONTROL (): aumento de temperatura
- TEMPERATURA DEL PANEL DE CONTROL (): disminución de temperatura

CONTROL DE TEMPERATURA

El tiempo para alcanzar la temperatura establecida previamente depende de la naturaleza y cantidad de los objetos colocados en el interior de la cavidad.

El rango de temperatura se puede ajustar tan bajo como 54°F o tan alto como 66°F a satisfacer sus requerimientos de almacenamiento. Puede ajustar la temperatura deseada ajustando la perilla de ajuste de temperatura

La temperatura real de gabinete en unidades eléctricas térmica depende de la temperatura ambiente. Por lo tanto, la unidad no puede alcanzar la temperatura deseada. Por ejemplo, cuando la temperatura ambiente es de 77°F, la temperatura más baja que el enfriador de vino puede alcanzar es de aproximadamente 54°F. Cuando la temperatura ambiente es de 82°F, la temperatura puede llegar a aproximadamente 59°F.

En el caso de un fallo de alimentación o la interrupción, todas las opciones modificadas se perderán.

CUIDE Y LA CONSERVACION

PARA LIMPIAR SU ENFRIADORA DE VINO

- Una vez finalizada la instalación, se recomienda una limpieza completa de la unidad.
- Desenchufe la unidad de la toma de corriente.
- Quite todo el contenido.
- Limpie el interior con un paño humedecido en una solución de agua tibia y bicarbonato de soda. La solución se prepara con aproximadamente 2 cucharadas de bicarbonato de soda y un cuarto de agua.
- Lavar el bastidores con una solución detergente suave.
- Recuerde mantener limpia la junta de la puerta (burlete) para que la unidad funcione correctamente.
- La parte exterior del enfriadora de vino se debe limpiar con una solución de agua tibia y detergente suave.
- Seque el interior y exterior con paño suave.
- El polvo o cualquier cosa que bloquea el respiradero puede obstaculizar la eficacia que se refresca del enfriadora del vino. Limpie el respiradero con la aspiradora en caso de necesidad.

EN LAS VACACIONES

- Desenchufe la unidad de la toma de corriente.
- Quite todo el contenido.
- Limpie el enfriadora de vino.
- Vacaciones cortas: Deje el enfriadora de vino en funcionamiento durante los períodos de vacaciones que no superen las tres semanas.
- Vacaciones largas: Si el electrodoméstico no se usa durante varios meses, retire todos los alimentos y desconecte de la red de electricidad. Limpie y seque cuidadosamente el interior. Para evitar la formación de olores y humedad, deje la puerta apenas abierta: si es necesario, trábela para que se mantenga abierta o retire la puerta.

PARA CAMBIAR DE LUGAR SU ENFRIADORA DE VINO

- Desenchufe la unidad de la toma de corriente.
- Quite todo el contenido.
- Asegure con cinta adhesiva los elementos sueltos en el interior del enfriadora de vino.
- Asegure la puerta con cinta adhesiva.

RECOMENDACIONES PARA AHORRAR ENERGÍA

- El enfriadora de vino se debe ubicar en el lugar más fresco de la habitación, alejado de las fuentes de calor y de caños de calefacción, y protegido de la luz del sol directa.
- Asegúrese de que la puerta sea cerrada cuando se gira el refrigerador del vino.

GUÍA DE RESOLUCIÓN DE PROBLEMAS

Usted puede resolver muchos de los inconvenientes comunes que se producen con el enfriadora de vino y ahorrarse el costo de llamar al servicio de mantenimiento. Intente las sugerencias a continuación para ver si puede resolver los problemas antes de llamar al service.

PROBLEMA	CAUSA POSIBLE
El enfriadora de vino no funciona.	<p>No está enchufado. Asegúrese de que la toma de pared de la prueba funcional es otro enfriadora de vino eléctrico en el enchufe. Se activó el corta corriente o se quemó un fusible.</p>
La temperatura del interior del enfriadora de vino es muy elevada.	<p>La puerta estuvo mucho tiempo abierta o se abrió con mucha frecuencia. Cada vez que se abre el enfriadora de vino entra aire caliente. Abra la puerta con menos frecuencia. La puerta no está completamente cerrada. La junta de la puerta no ajusta lo suficiente. El enfriadora de vino estuvo últimamente desconectado durante un período de tiempo. Control de la temperatura es demasiado caliente. Deje por lo menos 24 horas antes de que la temperatura interna para ajustar correctamente.</p> <p>*La temperatura interior se puede ajustar entre 46°F (8°C) y 66°F (18°C) sólo en la temperatura ambiente de 77°F (25°C).</p> <p>Para lograr el control de la temperatura exacta, la unidad no deben ser utilizadas ni explotadas en cualquiera de los siguientes lugares:</p> <ul style="list-style-type: none"> • en un lugar soleado. • en una habitación con poca circulación de aire, como un garaje. • la producción de calor cerca de otro dispositivo (lavavajillas, horno, nevera). • con una toma de corriente compartida con un refrigerador, ya que la fuga de energía de la unidad. • incorporada en una pared receso, nicho o gabinete. • en un gabinete o armario. <p>Recuerde tener por lo menos 5 pulgadas (15 cm) de espacio a cada lado de la unidad.</p>
La temperatura del interior del enfriadora de vino es muy baja.	<p>El control de temperatura está fijado a una temperatura muy baja. Fije el control a una temperatura más elevada y deje que la temperatura se estabilice durante varias horas.</p>
Vibraciones.	<p>Verifique que el enfriadora de vino esté sobre una superficie nivelada. El enfriadora de vino está tocando la pared. Vuelva a nivelar y retirar de la pared. Si se produce la vibración continuación,</p>

	<p>desenchufe la unidad de la toma de corriente. Entre en contacto con el departamento del servicio de cliente para la ayuda adicional.</p>
<p>Se forma humedad en las paredes interiores del enfriadora de vino.</p>	<p>La puerta está apenas abierta. La puerta está mucho tiempo abierta o se abre con mucha frecuencia. Abra la puerta con menos frecuencia. La junta de la puerta no ajusta lo necesario.</p>
<p>La puerta no cierra convenientemente.</p>	<p>El enfriadora de vino no está en una superficie nivelada. La junta está sucia. Los bastidores están fuera de posición.</p>
<p>Ventilador está siempre funcionando.</p>	<p>Esto es simplemente una función del sistema de refrigeración. Cuanto más bajo sea el ajuste de temperatura, más el ventilador funcionará. Si la habitación es más caliente que 77°F (25°C), y tendrá más.</p>
<p>Hay un charco de agua en / de todo el enfriadora de vino.</p>	<p>Este vino presenta un refrigerador libre sistema de evaporación. Una bandeja colectora externa no es por tanto necesario para la acumulación de condensación. Si el agua bajo formas / de todo el enfriadora de vino, el nivel de humedad en la habitación es demasiado alto. O bien tratar de disminuir el nivel de humedad en la habitación (con, por ejemplo, un deshumidificador) o el lugar en un enfriadora de vino otra habitación.</p>
<p>Declaraciones generales.</p>	<p>La unidad no utiliza ningún CFC. No hay ningún compresor dentro de esta unidad. El sistema de refrigeración que se llama un sistema Peltier.</p>



Garantía limitada

MC Appliance Corporation garantiza que todas las Independiente enfridora de vinos carecen de defectos en el material y la mano de obra y acuerda solucionar cualquiera de estos defectos o instalar la(s) parte(s) nueva(s) (a elección de la compañía) en caso de que la unidad haya fallado durante el periodo de garantía. Las partes y gastos de reparación están cubiertos en esta unidad por un periodo de un año a partir de la fecha de compra. Es necesario presentar una copia del recibo o factura de compra con fecha para obtener los servicios de la garantía, el reemplazo o el reembolso.

Esta garantía cubre los aparatos que se usen dentro de los Estados Unidos contiguos, Alaska, Hawái y Puerto Rico. La garantía no cubre lo siguiente:

- Daños debido al daño del envío o a la instalación incorrecta.
- Daños debido al mal uso o abuso.
- Punturas al sistema del evaporador debido a la descongelación incorrecta de la unidad.
- Pérdidas de contenido debido a falla de la unidad.
- Las reparaciones se realizaron por los agentes desautorizados del servicio.
- Llamadas de servicio que no implican defectos en material y la ejecución tal como instrucción en el uso apropiado del producto o de la instalación incorrecta.
- Reemplazo o reajuste de los fusibles o de los interruptores de la casa.
- Falla de este producto si se usa con fines distintos a los que fue diseñado.
- Costes de la disposición de unidades falladas no vueltas a nuestra fábrica.
- Todos los gastos de entrega/instalación incurridos como resultado de una unidad que no cumple con lo especificado.
- Gastos de viajes y el transporte de los productos principales de servicio si su aparato está situado en una zona remota donde el servicio por un técnico de servicio no está disponible.
- La remoción y reinstalación de su gran aparato, si está instalado en un lugar inaccesible o no está instalado de conformidad con las instrucciones de instalación publicadas.
- Restituciones por productos no reparables se limita al precio pagado por la unidad por el recibo de compra.
- Esta garantía es intransferible. Esta garantía es válida exclusivamente para el comprador original y no se extiende a ningún otro propietario o propietarios subsiguientes.

Limitaciones de remedios y exclusiones:

La reparación del producto de acuerdo con los términos de este documento, es el único y exclusivo remedio determinado en esta garantía limitada. Todas y cada una de las garantías implicadas, incluyendo la calidad de comerciable y capacidad para un propósito particular, se limitan mediante la presente a un año o el periodo más corto permitido por la ley. MC Appliance Corporation no es responsable por daños incidentales ni resultantes y ningún representante o persona alguna están autorizados para asumir de parte nuestra ninguna otra responsabilidad en relación con la venta de este producto. Bajo ninguna circunstancia se le permite al consumidor regresar esta unidad a la fábrica sin consentimiento previo por escrito de MC Appliance Corporation.

Algunos estados prohíben la exclusión o limitación por daños incidentales o resultantes, o limitaciones en las garantías implícitas. Esta garantía le otorga a usted derechos legales específicos, y usted puede también tener otros derechos que varían según la entidad federal/iva donde se encuentre.

Modelo	Piezas	Trabajo	Tipo de servicio
MCWC12B	Uno año	Uno año	Lleve adentro

Para servicio o asistencia, llame por favor al **888-775-0202**. O visítenos en www.mcappliance.com para solicitar el servicio de garantía o repuestos.

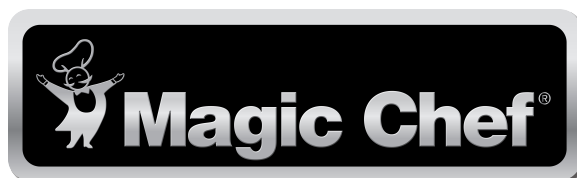

**CNA International, Inc. realiza negocios bajo el nombre de MC Appliance Corporation.
Derechos reservados.**

El logotipo Magic Chef® es una marca registrada de CNA International, Inc.

www.mcappliance.com

Impreso en China