

This Owner's Manual is provided and hosted by Appliance Factory Parts.



ROYAL SOVEREIGN ARP-7012CA Owner's Manual

[Shop genuine replacement parts for ROYAL SOVEREIGN ARP-7012CA](#)

1. Rear Cover
2. Air Inlet
3. Front Cover
4. Control panel
5. Castor
6. Power line
7. Water Drain Outlet
8. Exhaust Outlet
9. Air Inlet

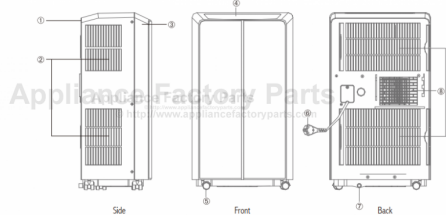

[Find Your ROYAL SOVEREIGN Air Conditioner Parts - Select From 62 Models](#)

----- Manual continues below -----



OWNER'S MANUAL

**ARP-7009CA ARP-7012CA
PORTABLE AIR CONDITIONER**

ARP-7009CA / ARP-7012CA



***PORTABLE AIR CONDITIONER
Conditionneur d'air' portable***

Page en Français 17
Read and retain these instructions for future reference

**For any Customer Support needs, please choose
the Support tab on www.royalsovereign.com**

Royal Sovereign International, Inc

PORTABLE AIR CONDITIONER

ARP-7009CA / 7012CA

INTRODUCTION

Thank you for choosing Royal Sovereign to provide you and your family with all of the “Home Comfort” requirements for your home, apartment, or office. This Portable Air Conditioner can be set-up in just minutes and can be easily moved from room to room. It is a multi-functional room air comfort system that offers you Air Conditioning, Dehumidification and Air Circulation modes. This manual will provide you with valuable information necessary for the proper care and maintenance for your new appliance. Please take a few moments and read the instructions thoroughly. If properly maintained, your appliance will give you many years of troublefree operation.

CONTENTS

	Page
Precautions for use	4
Notes on operation and identification of parts	5
Installation instructions	6~7
Operation	8~9
Remote control	10~11
Maintenance	12
Troubleshooting	13
Specifications	14
Warranty	15
Contact information	16
Page en Français	17

PRECAUTIONS FOR USE

Electrical Specifications and Power Cord

Check to ensure that the electrical service being used is adequate for the model you've chosen. The electrical rating of your new air conditioner is defined on the serial plate of the unit. Please refer to the rating when checking electrical requirements to ensure they meet the electrical codes of your location.

- Install the air conditioner according to the installation instructions supplied.
- Do not modify any part of this product.
- Do not insert any objects into the product or block the airflow in any way.
- Ensure that the power supply you use has an appropriate voltage rating.
- Only use a properly installed 3 pin, grounded AC socket that is rated 115V, 60Hz, 15 amps or more.
- If the electrical outlet you intend to use is not adequately grounded or protected by a time delay fuse or circuit breaker, you should have a qualified electrician install the proper outlet.
- This unit uses a plug with a built-in fuse. Conduct a Power Plug Check (see page 9) before use to confirm normal operation.
- **Do not use this unit with any extension cords or adapter plugs.**
- If the cord or plug is damaged in any way, please call the Royal Sovereign Service Department (see page 16.)
- Do not plug this cord into a loose electrical outlet.
- Turn the unit off and unplug, when cleaning the air conditioner, removing the filter or when the air conditioner will not be used for an extended time period.

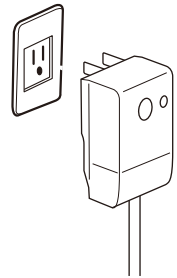

General Use

- Do not block air outlets or intake with obstacles.
- Do not insert any objects into the air conditioner.
- Do not splash or pour water on the housing or control panel.
- Do not place heavy items or sit on unit.
- Make sure the drainage plug is installed on bottom of machine.
- Drain the unit when moving the air conditioner or when storing the unit.

NOTES ON OPERATION

If you turn the air conditioner off and immediately restart it, allow 3 minutes for the compressor to restart cooling. In the event of a power failure, wait 3 minutes before restarting unit. Make sure no damage in plug and insert plug into socket, then press key "POWER" to run machine.

IDENTIFICATION OF PARTS

1. Rear Cover
2. Air Inlet
3. Front Cover
4. Control panel
5. Caster
6. Power line
7. Water Drain Outlet
8. Exhaust Outlet
9. Air Inlet

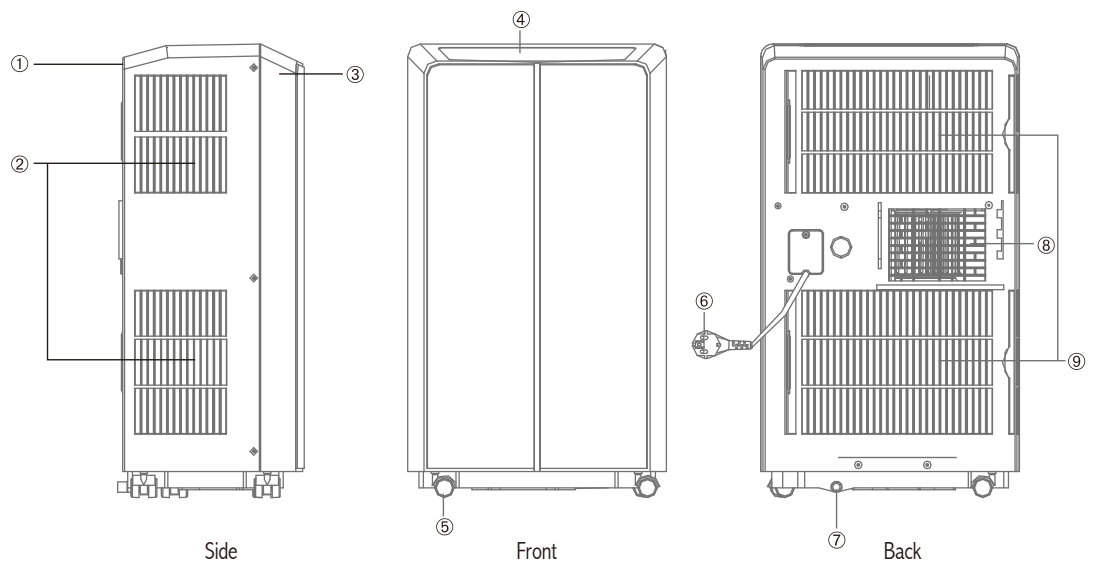

INSTALLATION

Unpack your New Portable Air Conditioner and let the machine stand upright for 3 hours before starting. Unpack all parts listed below. If any parts are missing do not return this product to the place of purchase. Please visit our website www.royalsovereign.com and click on the "Support" tab .

Accessories Include

1. Exhaust Hose (1 pieces)
2. Hose connector (Window end) (1 piece)
3. Hose connector (PAC end) (1 piece)
4. Remote control (1 piece)
5. Window Slider Kit (3 piece set)



A. Location : Fig 1.

1. First, choose a window that opens to outside – this is important so that the hot exhaust air from the air conditioner is dissipated efficiently away from the room.
2. The air conditioner must only be used on a flat, stable surface.
3. The air conditioner must not be used in the bathroom, laundry, kitchen or other places where water or other liquids could splash onto it.
4. Do not install in a location where the air conditioner will be exposed to a source of heat.
5. During use, the air conditioner should have a gap of 30cm on all sides, for sufficient ventilation.

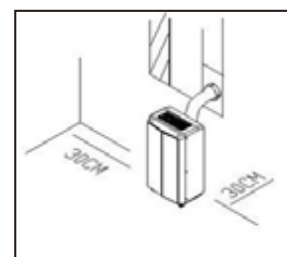

Fig 1.

B. Attaching the Exhaust Hose : Fig 2.

1. Twist the two Hose Connectors onto the two ends of the Exhaust Hose.
2. Slide the square Hose Connector into the slots over the openings at the rear of the air conditioner; the other (free) end will be connected once the Window Kit is installed.

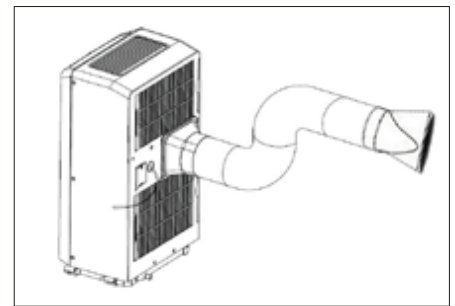

Fig 2.

B. Connecting to the Window Kit : Fig 3.

1. Place the Sliding Window Kit in the window near which the air conditioner will operate, then slide it out as far as it can (see diagram above for expansion range of the Window Kit in vertical-sliding and horizontal-sliding windows).
2. Slide the window so that there is no gap between the window and the Window Kit (this is important to prevent outside air from entering the room).
3. Finally, attach the free end of the Exhaust Hose into the gap in the Window Kit.

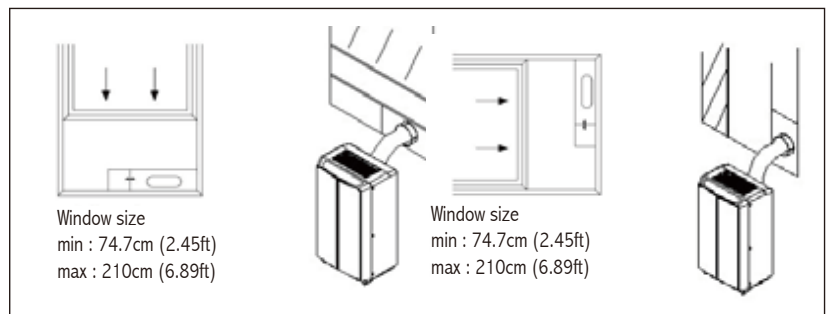
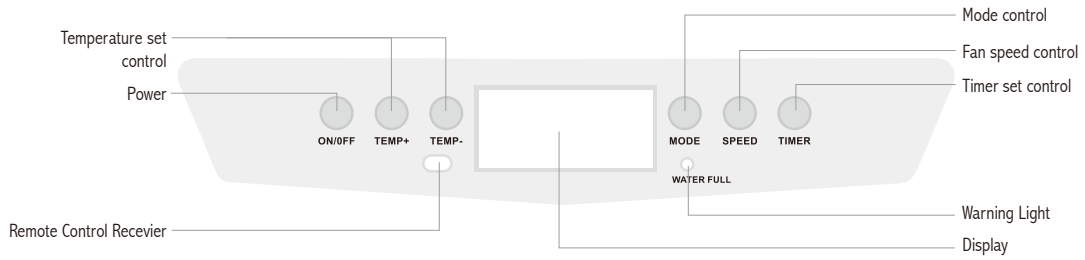

Fig 3.

Operation 1

Control Panel



LED Display

1. AUTO Mode Indicator
2. Fan Speed Indicator
3. Cooling Mode Indicator
4. Temperature / Timer Display
5. Timer Indicator (when active)
6. Degree-Centigrade Indicator
7. Dehumidifier Indicator (when active)

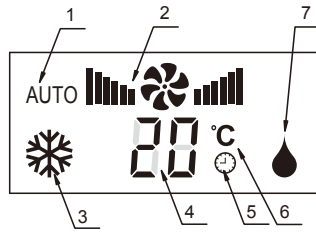

Remote Control

OPERATION AND INDICATION SECTIONS OF REMOTE CONTROLLER
 All key function can be accessed from the remote control.

Notes : Do not drop the remote control.
 Do not place the remote control in a location exposed to direct sun light.
 The remote control should be placed about 1 meter or more away from TV or any electrical appliances.

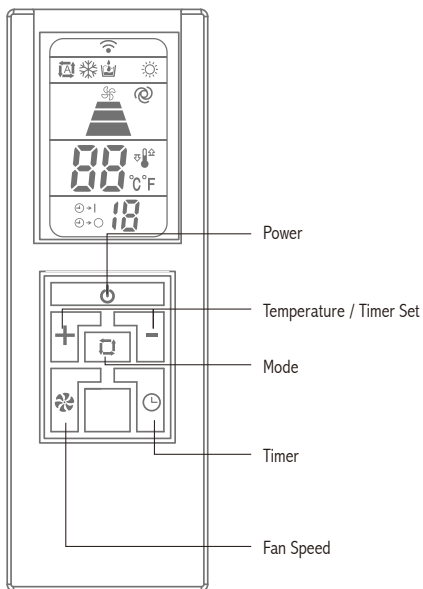

Fan Speed button

Press this button will choose auto, high, middle or low speed of air delivery.

Timer button

In running mode : auto switch off.
 In stand by mode : auto switch on.
 Timer setting is available from 1 to 24 hours

Mode button

Cool : lamp is on when in cooling mode
 Dry : lamp is on when in dehumidification mode
 Fan : lamp is on when in fan mode

Temperature / Timer Set Control

Used for adjusting the timer and temperature.
 Each pressing of the "+" button, the set temperature may be adjusted by one degree.

Battery replacement

Remove the cover on the back of the remote control and insert the batteries with the (+) and (-) poles pointing in the proper direction.

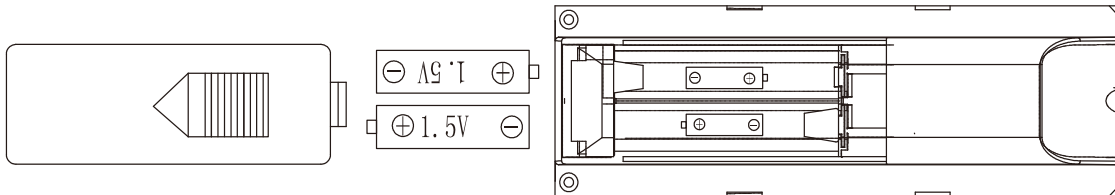

CAUTION

- Use only AAA or IEC R03 1.5V batteries.
- Remove the batteries if the remote control is not used for a month or longer.
- Do not attempt to recharge the supplied batteries.
- All batteries should be replaced at the same time, do not mix old battery.
- Do not dispose of the batteries in a fire as they may explode.

Operation 2

1. Before Use

- Check that the Exhaust Hose has been mounted properly (see 'Installation' section). If the Exhaust Hose is not correctly used, hot air will blow back into the room you are trying to cool.
- Check that the drain plug at the bottom rear of the unit is securely plugged in, to prevent water leaks (see '8. Draining the Water Tank').
- Check that the local main power matches that shown on the rating label of the unit.
- Check that the location of the unit is suitable (flat, stable surface; away from sources of water / heat).
- If the unit has recently been transported, let it stand for 3 hours to allow the compressor contents to settle.

2. Turning on the Air Conditioner

- Plug the power cord into a power outlet (do not plug any other devices into this outlet).
- Press the ON/OFF button to turn on the air-conditioner.

Note: Do not turn on the air conditioner within 3 minutes of turning it off.

3. Cooling

- Press the “Mode” button till the “Cooling Mode” Indicator appears.
- Press the ▲ or ▼ button to select a desired room temperature: 17.8°C to 32.2°C (64°F to 90°F)
- Press the “Speed” button to select air speed: Low / Medium / High.

4. Dehumidifying

- Press the “Mode” button till the “Dehumidifier” Indicator blinks - The temperature is automatically set to [(current room temperature) - (2°C / 2°F)], and the fan speed is set to Low.

5. AUTO Mode

- According to the current room temperature, unit automatically selects the mode: cooling, dehumidifying or fan per table below:

Room Temperature	< 23°C	≥ 23°C to < 25.5°C	≥25.5°C
Mode	Fan	Dehumidify	Cooling
Set Temperature	-	23°C	25.5°C

6. On-Timer Operation

- When the air-conditioner is OFF, press the “Timer” button and select (with the “Temp+” and “Temp-” buttons) a time after which the air conditioner will turn ON.
- The time period can be set in 1-hour increments (up to 24 hours) and is shown in the LED Display.

7. Off-Timer Operation

- When the air-conditioner is ON, press the “Timer” button and select (with the “Temp+” and “Temp-” buttons) a time after which the air conditioner will turn OFF.
- The time period can be set in 1-hour increments (up to 24 hours) and is shown in the LED Display.



8. Draining the Water Tank

This Air Conditioner has an internal water tank that collects water that condenses inside the unit during normal operation. When this water tank fills with water, the 'Water Full' Indicator on the Control Panel will blink, and the water tank must be emptied before further use is possible.

The water tank can be emptied in one of two ways:

Manual Drainage – as required

If a suitable drain is not available, one option is to drain the water manually whenever the water tank eventually fills (as indicated by the blinking 'Water Full' Indicator). To do this, you will first need a large container to collect the water in. Place the container under the Water Drain Outlet, then carefully remove the rubber stopper from the Outlet so that the water in the water tank drains into the container.

Note: when unplugging the stopper, water may spurt out, so be careful with the container.

Manual Drainage - Continuous

To do this, one end of the drain pipe must be connected to the Water Drain Outlet during use, and the other end leading to a water drain or similar. No section of the drain pipe must be raised for this drainage method to work.

Note: continuous drainage may affect the air conditioner's efficiency, and so manual drainage is preferable for normal use.

CLEANING AND STORAGE

Important:

- Before cleaning, be sure to unplug the unit from the power.
- Before storage, it is important to drain the water from the water tank completely (see 'Operation' section).

1. Cleaning the Air Filter

If the air filter becomes clogged with dust/dirt, the air filter should be cleaned. Cleaning the filters once every two weeks of use is recommended.

- Dismounting : Open the air inlet grille and take off air filter.
- Cleaning : Clean the air filter with neutral detergent in lukewarm water (<40°C (104°F)) then dry in the shade.
- Mounting : Putting the air filter into the inlet grille; replace the components as they were.

2. Cleaning the outer surfaces of the Air Conditioner

Do not wash the unit directly with water; use a clean cloth (lightly dampened with water and some neutral detergent if necessary) to wipe away dirt, then use a dry cloth to thoroughly dry the unit before further use.

TROUBLESHOOTING

Troubles	Possible Causes	Suggested Remedies
Air Conditioner doesn't work when pressing the ON/OFF button	'Water Full' indicator lamp is blinking; water tank is full.	Drain the water out of the water tank (see 'Operation').
	Room temperature is lower than the set temperature.	Reset the temperature.
	No power	Check that the power plug is plugged in, the mains power is on, and that the power outlet in use is operational.
Air Conditioner does not cool sufficiently	The doors or windows are not closed.	Make sure all the windows and doors to the room are closed.
	There are heat sources inside the room.	Remove/disable the heat sources if possible.
	Exhaust Hose is not connected, or is blocked.	Remove the blockage, or connect the Exhaust Hose correctly (see 'Installation').
Air Conditioner does not cool sufficiently (contd.)	Temperature setting is too high.	Reset the temperature
	Air inlet is blocked.	Clean the air inlet.
Noisy	The ground is not level or not flat enough	Place the unit on a flat, level ground if possible
	The sound is from the compressor working	This is normal
E0 Code	Room temperature sensor failed	Contact Customer Service
E2 Code	Water pump failed	Turn off the unit, unplug for 5 minutes, then try again. If problem persists, contact Customer Service

SPECIFICATIONS

- Figures noted in the contents are for reference only; variation may result due to the application in different countries or regions, and shall be based on practical operation.

Description of product	Air Conditioner	
Model	ARP-7009CA	ARP-7012CA
Voltage/Frequency	AC 115V~60Hz	
Input power	950 W	1340W
Temperature range	18~31°C (64~88°F)	
Cooling Capacity (Heating)	9,000BTU/hr	12,000BTU/hr
Operating Sound Level:	48dB	52dB
Coolant	R-410a	
Timer	12 hour	
Dimension (w) X (h) x (d)	721 × 415 × 291 mm / 28.4 × 16.4 × 11.5 (inches)	
Weight	24.7 kg / 54.5 lbs	27 kg / 59.5 lbs

"Electrical waste products should not be disposed of with household waste.
Please recycle where facilities exist. Check with your local authority or retailer for recycling advice."



FULL ONE YEAR WARRANTY

Royal Sovereign warrants each Portable Air Conditioner to be free from defects in material and workmanship. Our obligation under this warranty is limited to the repair or replacement, free of charge, when delivered to an authorized Royal Sovereign service center, of any defective part(s) thereof, other than parts damaged in transit. This warranty is in effect to the original purchaser, for a period of one year from the date of purchase and is not transferable. This warranty shall apply only if the air conditioner is used on Alternating Current (AC) circuit, in accordance with the factory provided instructions which accompany it.

LIMITED FIVE YEAR WARRANTY (COMPRESSOR)

For a period of five years from the date of purchase, when this Royal Sovereign Portable Air Conditioner is operated and maintained according to the instruction manual provided with the product, Royal Sovereign will supply a replacement compressor (parts only), free of charge, if the original compressor is determined to be defective in workmanship or material. If repair becomes necessary, please contact our customer service center. You will be responsible for all freight, insurance, and any other transportation charges to get the unit to our factory or service center. If shipping is required, be sure to pack the unit properly to avoid shipping damages, as we will not be responsible for such damages.

EXCLUSIONS

This warranty excludes and does not cover defects, malfunctions or failures of your Royal Sovereign Portable Air Conditioner, caused by repairs by unauthorized persons or service centers, mishandling, improper installation, modification or unreasonable use including incorrect voltage, acts of God, or failure to provide reasonable and necessary maintenance. This warranty is in lieu of any and all expressed warranties. In no event shall Royal Sovereign be liable for consequential or incidental damages. This limitation would not apply if you live in a location that does not permit the exclusion of limitation of incidental or consequential damages. This warranty gives you specific legal rights and you may also have other rights which vary from state to state.



ROYAL SOVEREIGN INTERNATIONAL, INC.

2 Volvo Drive Rockleigh, NJ 07647 USA
TEL : +1) 800-397-1025 FAX : +1) 201-750-1022

ROYAL SOVEREIGN INC.

1001, World Meridian II, 426-5, Gasan-dong, Geumcheon-gu, Seoul, 153-759, KOREA
TEL : +82)2-2025-8800 FAX : +82)2-2025-8830

RS INTERNATIONAL AUSTRALIA PTY. LTD.

30 Prime Drive, Seven Hills, NSW 2147, AUSTRALIA
TEL : +61) 2-9674-2127 FAX : +61) 2-9674-2027

RS CANADA INC.

1025 Westport Crescent, Mississauga On L5T 1E8 CANADA
TEL : +1) 905-461-1095 TF: +1) 866 961-6673
Fax: +1) 905-461-1096

RS Holland B.V.

Industrieweg 6K, 4104AR, Culemborg, The Netherlands
Tel: +31 (0)345 473 097 Fax: 31 (0)345 519 811



GUIDE DE L'UTILISATEUR

ARP-7009CA / ARP-7012CA
CONDITIONNEUR D'AIR PORTABLE

ARP-7009CA / ARP-7012CA



CONDITIONNEUR D'AIR PORTABLE

Veillez lire et conserver ces instructions pour référence future.

Pour toute question liée au service à la clientèle, veuillez choisir l'onglet « support » (soutien) sur le site www.royalsovereign.com

Royal Sovereign International, Inc

CONDITIONNEUR D'AIR PORTABLE

ARP-7009CA / 7012CA

INTRODUCTION

Merci de faire confiance à Royal Sovereign afin de vous procurer, à vous et votre famille, tout le « confort au foyer » dont vous avez besoin dans votre maison, votre appartement ou votre bureau. Vous pouvez installer ce conditionneur d'air portable en quelques minutes et également le déplacer d'une pièce à l'autre. Il s'agit d'un appareil multifonctionnel pouvant fonctionner en mode conditionneur d'air, déshumidificateur et ventilateur. Le présent manuel vous fournira des renseignements utiles et nécessaires au bon entretien de votre nouvel appareil. Veuillez prendre un moment pour le lire entièrement. Un appareil bien entretenu vous procurera des années de fonctionnement sans soucis.

TABLE DES MATIÈRES

	Page
Précautions à prendre lors de l'utilisation	20
Remarques sur le fonctionnement et l'identification des pièces	21
Instructions d'installation	22~23
Fonctionnement	24~25
Télécommande	26~27
Entretien	28
Dépannage	29
Caractéristiques	30
Garantie	31
Coordonnées	32

PRÉCAUTIONS À PRENDRE LORS DE L'UTILISATION

Caractéristiques électriques et cordon d'alimentation

Assurez-vous que l'alimentation électrique utilisée convient au modèle choisi. Les caractéristiques électriques de votre nouvel appareil sont indiquées sur la plaque signalétique de l'appareil. Veuillez vous assurer que l'alimentation nominale de l'appareil respecte le code de l'électricité de votre région.

- Installez votre conditionneur d'air selon les instructions fournies dans ce guide.
- Ne modifiez aucune pièce de cet appareil.
- N'insérez pas d'objets dans le produit et n'obstruez pas les prises d'air.
- Assurez-vous que l'alimentation électrique utilisée respecte la capacité en voltage indiquée.
- Utilisez seulement une prise électrique à trois branches installée de manière appropriée, munie d'une mise à terre CA et dont les caractéristiques sont les suivantes : 115 V, 60 Hz, 15 A ou plus.
- Si la prise électrique que vous prévoyez utiliser ne possède pas de mise à terre ou n'est pas protégée par un fusible à fusion temporisé ou un disjoncteur, vous devriez faire installer votre appareil par un maître électricien reconnu.
- Cet appareil est muni d'une prise avec un fusible intégré. Effectuez un test de vérification de la prise électrique (reportez-vous à la page 9) avant l'utilisation afin de vous assurer que tout fonctionne normalement.
- **N'utilisez pas cet appareil avec une rallonge ou une prise électrique munie d'une fiche de raccord.**
- Si le cordon d'alimentation ou la prise électrique est endommagé d'une quelconque manière, veuillez communiquer avec un représentant du service à la clientèle de Royal Sovereign (reportez-vous à la page 16).
- Ne branchez pas le cordon d'alimentation de cet appareil dans une prise électrique qui ne serait pas assez serrée.
- Fermez l'appareil et débranchez-le avant de le nettoyer ou lorsque vous prévoyez que l'appareil ne sera pas utilisé pendant une période prolongée.

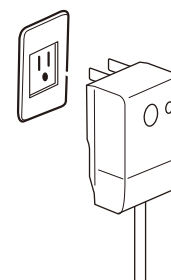

Utilisation générale

- N'obstruez pas les prises d'air de l'appareil avec quelque objet que ce soit.
- N'insérez pas d'objets dans le conditionneur d'air.
- Ne versez pas d'eau sur le boîtier extérieur ou sur le panneau de commande de l'appareil.
- Ne placez pas d'objets lourds sur l'appareil et ne vous assoyez pas sur celui-ci.
- Vérifiez si le bouchon de drainage est installé sous l'appareil.
- Drainez l'appareil lorsque vous le déplacez ou avant de le ranger.

REMARQUES SUR L'UTILISATION

Si vous éteignez le conditionneur d'air et le redémarrez immédiatement, il s'écoulera environ trois minutes avant que la fonction de refroidissement soit de nouveau activée.
 Advenant une panne de courant, attendez trois minutes avant de redémarrer l'appareil.

IDENTIFICATION DES PIÈCES

1. Couvercle arrière
2. D'admission d'air
3. Couvercle avant
4. Panneau de commande
5. Roulettes
6. Cordon d'alimentation
7. Ouverture de drainage
8. Sortie d'échappement
9. D'admission d'air

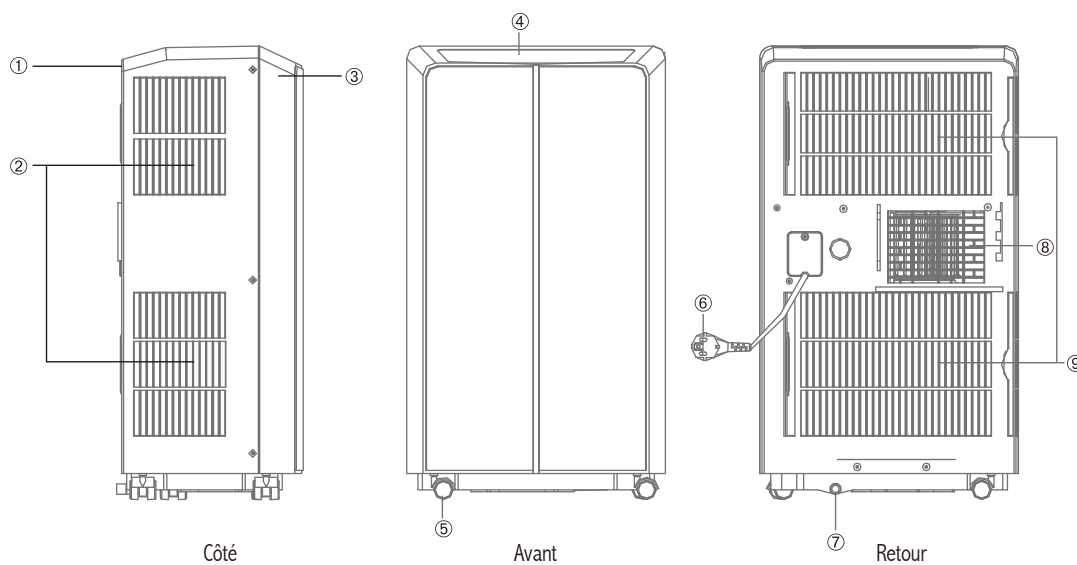

INSTRUCTIONS D'INSTALLATION

Déballer votre nouveau conditionneur d'air portable et laissez-le reposer à la verticale pendant 3 heures avant l'utilisation.
 Déballez toutes les pièces indiquées ci-dessous. S'il manque des pièces, ne retournez pas l'appareil au marchand.
 Veuillez consulter notre site Web, au www.royalsovereign.com, et cliquer sur l'onglet « Support ».

Accessoires inclus :

1. Tuyau d'évacuation (1 pièce)
2. Raccord de tuyau (extrémité fenêtre) (1 pièce)
3. Raccord de tuyau (extrémité appareil) (1 pièce)
4. Télécommande (1 pièce)
5. Ensemble pour fenêtre coulissante (3 pièces)



A. Emplacement : fig. 1.

1. Choisissez d'abord une fenêtre donnant à l'air libre – cela est important, car l'air évacué du conditionneur d'air doit être propulsé efficacement hors de la pièce.
2. Le conditionneur d'air ne doit être utilisé que sur une surface plane et stable.
3. Le conditionneur d'air ne doit pas être utilisé dans une salle de bain, une cuisine ni là où il risque d'être éclaboussé d'eau ou d'autres liquides.
4. N'installez pas le conditionneur d'air à un endroit qui l'expose à une source de chaleur.
5. Pendant l'utilisation, un écart de 30 cm doit distancer chaque côté du conditionneur d'air afin d'assurer une ventilation suffisante.

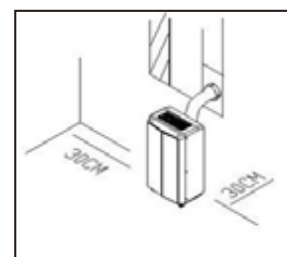

Fig 1.

B. Fixation du tuyau d'évacuation : fig. 2.

1. Enfoncez en les tournant les deux raccords de tuyau sur les deux extrémités du tuyau d'évacuation.
2. Glissez le raccord de tuyau carré dans les fentes sur les ouvertures à l'arrière du conditionneur d'air; l'autre extrémité (libre) sera raccordée après l'installation de l'ensemble pour fenêtre coulissante.

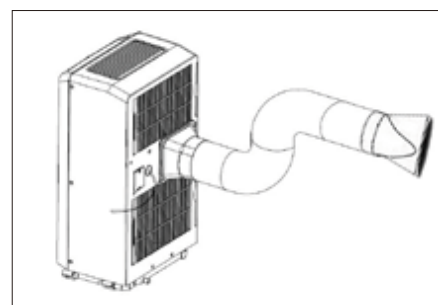

Fig 2.

B. Raccordement de l'ensemble pour fenêtre coulissante : fig. 3.

1. Installez l'ensemble pour fenêtre coulissante dans la fenêtre près de laquelle sera utilisé le conditionneur d'air, puis étendez la glissière au maximum (voir le schéma ci-dessus pour la plage d'étendue de l'ensemble pour les fenêtres coulissant verticalement ou coulissant horizontalement).
2. Rabattez la fenêtre de sorte à éviter tout écart entre celle-ci et l'ensemble pour fenêtre coulissante (afin de prévenir l'infiltration d'air extérieur dans la pièce).
3. Enfin, fixez l'extrémité libre du tuyau d'évacuation dans l'ouverture de l'ensemble pour fenêtre coulissante.

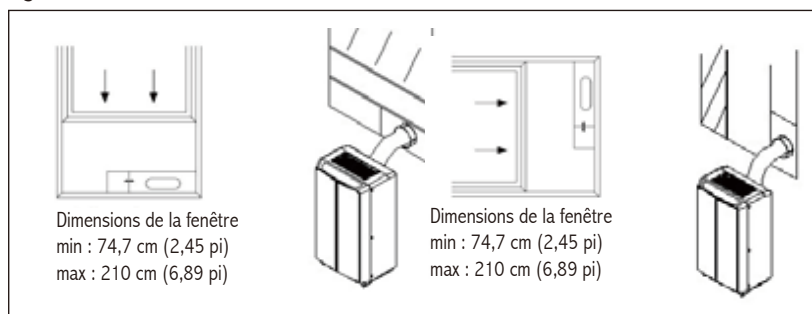
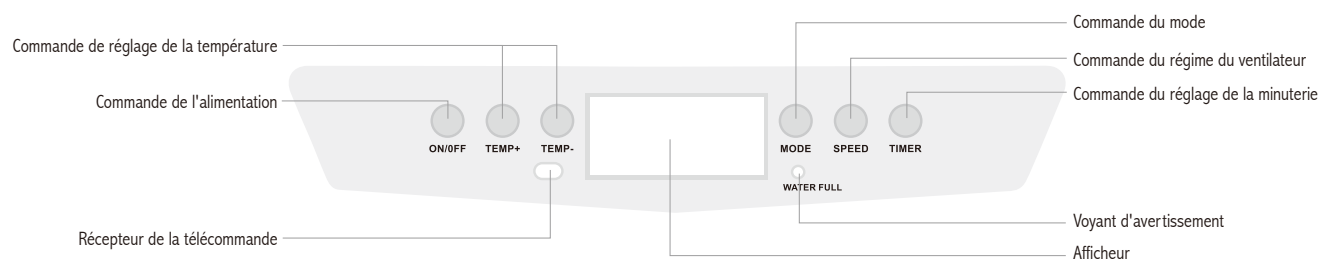

Fig 3.

FONCTIONNEMENT 1

Panneau de commande



Afficheur à DEL

1. Indicateur de mode auto
2. Indicateur de régime du ventilateur
3. Indicateur de mode de refroidissement
4. Affichage de la température/minuterie
5. Indicateur de minuterie (lorsqu'activée)
6. Indicateur d'unité de mesure de la température
7. Indicateur de déshumidification (lorsqu'activée)

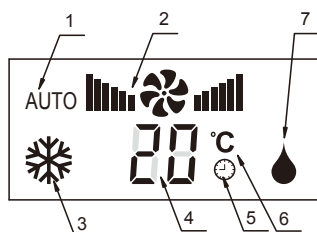

Télécommande

FONCTIONNEMENT ET SECTIONS D'INDICATION DE LA TÉLÉCOMMANDE

La télécommande permet d'accéder à toutes les fonctions principales.

Remarques : ne laissez pas chuter la télécommande.

N'exposez pas la télécommande à l'ensoleillement direct.

Un écart d'au moins un mètre doit séparer la télécommande d'un téléviseur ou de tout autre appareil électrique.

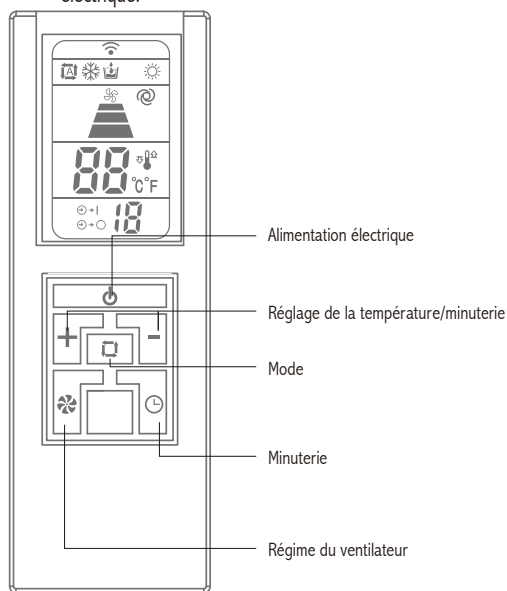

Touche de régime du ventilateur

Appuyez sur cette touche pour choisir le débit d'air auto, élevé, moyen ou faible.

Touche de minuterie

En mode de fonctionnement : mise hors fonction auto.

En mode de veille : mise en fonction auto.

La minuterie est réglable sur 1 à 24 heures

Touche de mode

Refroidissement : le voyant s'illumine en mode de refroidissement

Déshumidification : le voyant s'illumine en mode de déshumidification

Ventilation : le voyant s'illumine en mode de ventilateur

Commande de réglage de la température/minuterie

Touche de réglage de la minuterie et de la température.

Chaque appui sur la touche « - » permet de régler la température par tranche d'un degré.

Remplacement des piles

Retirez le couvercle du compartiment des piles situé au dos de la télécommande et installez les piles en situant les polarités (+) et (-) dans le bon sens.

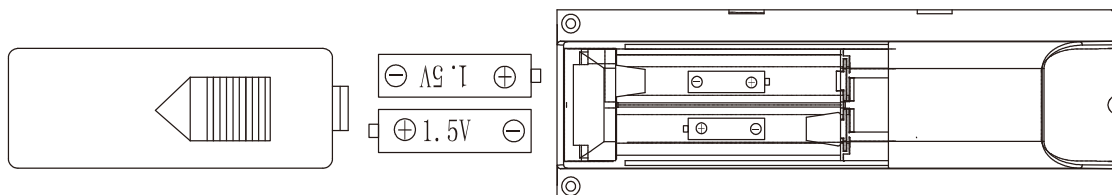

ATTENTION

N'utilisez que des piles AAA ou IEC R03 de 1,5 V.
Si vous n'utilisez pas l'appareil pendant un mois ou plus, retirez les piles de la télécommande.
Ne rechargez pas les piles fournies.
Toutes les piles doivent être remplacées simultanément; ne mélangez pas piles neuves et piles épuisées.
Afin d'éviter les risques d'explosion, ne jetez pas les piles au feu.

FONCTIONNEMENT 2

1. Avant l'utilisation

- Vérifiez que le tuyau d'évacuation est fixé de façon appropriée (voir la section « Installation »). Si le tuyau d'évacuation n'est pas utilisé correctement, l'air chaud sera redirigé dans la pièce à refroidir.
- Vérifiez que le bouchon de drainage au bas à l'arrière de l'appareil est introduit à fond afin de prévenir les fuites d'eau (voir « 8. Drainage du bac d'eau »).
- Vérifiez que l'alimentation secteur locale correspond à celle qu'indique l'étiquette signalétique au dos de l'appareil.
- Vérifiez que l'appareil se situe à un endroit approprié (surface plane et stable; à l'écart des sources d'eau/de chaleur).
- Si l'appareil a été récemment transporté, laissez-le reposer en position verticale pendant 3 heures afin de stabiliser le contenu du compresseur.

2. Mise en marche du conditionneur d'air

- Branchez le cordon d'alimentation dans une prise électrique (ne branchez aucun autre dispositif dans cette prise).
- Appuyez sur la touche ON/OFF pour mettre en marche le conditionneur d'air.

Remarque : ne remettez pas en marche le conditionneur d'air à moins de 3 minutes de sa mise hors fonction.

3. Refroidissement

- Appuyez sur la touche « MODE » jusqu'à ce qu'apparaisse l'indicateur du mode de refroidissement.
- Appuyez sur la touche ▲ ou ▼ pour sélectionner la température ambiante voulue : 17,8 °C à 32,2 °C (64 °F à 90 °F)
- Appuyez sur la touche « SPEED » pour sélectionner le régime de débit d'air : faible/moyen/élevé.

4. Déshumidification

- Appuyez sur la touche « MODE » jusqu'à ce que clignote l'indicateur de déshumidification - La température est automatiquement réglée à [(la température ambiante actuelle) - (2 °C / 2 °F)] et le régime du ventilateur est réglé à faible.

5. Mode auto

- L'appareil sélectionne automatiquement le mode selon la température ambiante actuelle : refroidissement, déshumidification ou ventilation selon le tableau ci-dessous :

Température ambiante	< 23°C	≥ 23°C à < 25,5°C	≥ 25,5°C
Mode	Fan	Dehumidify	Cooling
Réglage température	-	23°C	25.5°C

6. Minuterie de mise en marche

- Lorsque le conditionneur d'air est hors fonction, appuyez sur la touche « TIMER » et sélectionnez (à l'aide des touches « TEMP+ » et « TEMP- ») l'heure de mise en marche de l'appareil.
- L'heure peut être réglée par tranches d'une heure chacune (jusqu'à 24 heures) et est indiquée sur l'afficheur à DEL.

7. Minuterie de mise hors fonction

- Lorsque le conditionneur d'air est en fonction, appuyez sur la touche « TIMER » et sélectionnez (à l'aide des touches « TEMP+ » et « TEMP- ») l'heure de mise hors fonction de l'appareil.
- L'heure peut être réglée par tranches d'une heure chacune (jusqu'à 24 heures) et est indiquée sur l'afficheur à DEL.

8. Drainage du bac d'eau

Le conditionneur d'air est muni d'un bac d'eau interne qui recueille l'eau condensée à l'intérieur de l'appareil durant le fonctionnement normal. Lorsque ce bac est plein d'eau, l'indicateur « WATER FULL » du panneau de commande clignote, signifiant que le bac d'eau doit être drainé avant qu'il soit possible d'utiliser l'appareil.

Le bac d'eau peut être vidé de l'une de deux façons :

Drainage manuel – au besoin

Si aucun drain approprié n'est disponible, il est possible de drainer l'appareil manuellement lorsque le bac d'eau est plein (signifié par le clignotement de l'indicateur « WATER FULL »). Vous devez d'abord vous procurer à cette fin un contenant assez grand pour récolter l'eau. Placez le contenant sous l'ouverture de drainage et retirez ensuite de l'ouverture le bouchon de caoutchouc avec précaution de sorte que l'eau puisse s'écouler du bac vers le contenant.

Remarque : prenez vos précautions avec le contenant, car il est possible que l'eau gicle hors de l'appareil au moment de retirer le bouchon.

Drainage manuel - continu

À cette fin, l'une des extrémités du tuyau de drainage doit relier l'ouverture de drainage durant le fonctionnement de l'appareil, tandis que l'autre extrémité doit mener à un drain ou une issue semblable. Cette méthode de drainage exige que le tuyau ne soit élevé en aucun de point.

Remarque : le drainage continu peut affecter le rendement du conditionneur d'air, de sorte que le drainage manuel est préférable en utilisation normale.

NETTOYAGE ET ENTREPOSAGE

Important :

- Avant le nettoyage, veillez à débrancher le cordon d'alimentation.
- Avant l'entreposage, il est important de drainer complètement l'eau hors du bac d'eau (voir la section « Fonctionnement »).

1. Nettoyage du filtre à air

Si la poussière ou des saletés obstruent le filtre à air, ce dernier doit être nettoyé. Il est recommandé de nettoyer le filtre toutes les deux semaines d'utilisation de l'appareil.

- Retrait : ouvrez la grille d'admission d'air et retirez le filtre à air.
- Nettoyage : nettoyez le filtre à air à l'aide d'un détergent neutre et d'eau tiède (<40 °C (104 °F)), puis asséchez-le à l'ombre.
- Installation : placez le filtre à air dans la grille d'admission et réinstallez les composantes tel qu'elles étaient.

2. Nettoyage des surfaces externes du conditionneur d'air

Ne lavez pas l'appareil directement à l'eau; utilisez un linge propre (légèrement humecté d'eau et d'un détergent neutre, au besoin) pour essuyer la saleté, puis utilisez un linge sec pour assécher l'appareil avant de le réutiliser.

DÉPANNAGE

Problèmes	Causes possibles	Solutions suggérées
Le conditionneur d'air ne fonctionne pas suivant l'appui sur la touche « ON/OFF »	Le voyant indicateur « WATER FULL » clignote; le bac d'eau est plein.	Drainez l'eau hors du bac d'eau (voir « Fonctionnement »).
	La température ambiante est inférieure à la température du réglage.	Réinitialisez le réglage de la température.
	Aucune alimentation	Vérifiez que la fiche du cordon d'alimentation est branchée, que le réseau électrique est alimenté et que la prise électrique utilisée fonctionne.
Le conditionneur d'air ne refroidit pas suffisamment	Les portes ou fenêtres ne sont pas fermées.	Veillez à ce que toutes les fenêtres et portes de la pièce soient fermées.
	Il y a des sources de chaleur dans la pièce.	Retirez ou désactivez les sources de chaleur si cela est possible.
	Le tuyau d'évacuation n'est pas raccordé ou est obstrué.	Retirez l'obstruction ou branchez le tuyau d'évacuation correctement (voir « Installation »).
Le conditionneur d'air ne refroidit pas suffisamment (suite)	Le réglage de la température est trop élevé.	Réinitialisez le réglage de la température
	L'admission d'air est obstruée.	Nettoyez l'admission d'air.
Bruyant	Le sol portant n'est pas assez mis à niveau ou plat.	Placez l'appareil sur une surface plane et mise à niveau si cela est possible
	Le bruit provient du fonctionnement du compresseur	Cela est normal
Code E0	Défaillance de la sonde de température ambiante	Contactez le service à la clientèle
Code E2	Défaillance de la pompe à eau	Fermez l'appareil, le laisser débranché pendant 5 minutes, puis ressayer. Si le problème persiste, contactez le service à la clientèle

FICHE TECHNIQUE

- Les données indiquées sont fournies à titre informatif seulement; elles peuvent varier selon le pays ou la région où est utilisé l'appareil et sont fondées sur une utilisation pratique.

Description du produit	Conditionneur d'air	
Modèle	ARP-7009CA	ARP-7012CA
Tension/fréquence électrique	115 V c.a. ~60 Hz	
Puissance d'entrée	950W	1340W
Plage de température	18~31°C (64~88°F)	
Capacité de refroidissement (chauffage)	9 000 BTU/hr	12 000 BTU/hr
Niveau sonore en fonction	48dB	52dB
Frigorigène	R-410a	
Minuterie	12 hour	
Dimensions (l) X (h) x (p)	721 × 415 × 291 mm / 28,4 × 16,4 × 11,5 (pouces)	
Poids	24.7 kg/ 54,5 lb	27 kg / 59,5 lb

Les déchets électriques ne doivent pas être éliminés avec les déchets domestiques.
Veuillez recycler là où des installations existent. Renseignez-vous auprès des autorités locales ou de votre détaillant pour des conseils de recyclage.



GARANTIE COMPLÈTE D'UN AN

Royal Sovereign garantit que ses conditionneurs d'air portables sont exempts de tout défaut de matériau ou de main-d'œuvre. En vertu de la présente garantie, nous avons l'obligation de réparer ou de remplacer gratuitement toute pièce défectueuse d'un appareil livré à un centre de service agréé de Royal Sovereign, sauf les pièces endommagées durant le transport. Cette garantie est offerte à l'acheteur d'origine pour une période d'un an à compter la date d'achat; la garantie n'est pas transférable. La présente garantie est en vigueur uniquement si l'appareil a été alimenté par un circuit électrique c.a., conformément aux instructions du fabricant, fournies avec l'appareil.

GARANTIE LIMITÉE DE CINQ ANS (COMPRESSEUR)

Pendant une période de cinq et à compter de la date d'achat, Royal Sovereign s'engage à fournir gratuitement un compresseur de remplacement (la pièce uniquement) si la pièce d'origine présente un défaut de matériau ou de main-d'œuvre et si le conditionneur d'air a été utilisé et entretenu de la façon indiquée dans le manuel d'instructions fourni avec l'appareil. S'il s'avère nécessaire de réparer l'appareil, veuillez communiquer avec le centre de service à la clientèle. L'acheteur est responsable des frais d'expédition, d'assurance et des autres frais de transport pour acheminer l'appareil à notre usine ou centre de service. S'il est nécessaire d'expédier l'appareil, il faut l'emballer adéquatement de façon à éviter tout dommage causé par le transport. Nous ne serons pas tenus responsables de tels dommages.

EXCLUSIONS

La présente garantie exclut et ne couvre pas les défaillances et les pannes de votre conditionneur d'air Royal Sovereign qui ont été causées par des réparations effectuées par une personne ou un centre de service non autorisé, une mauvaise manipulation de l'appareil, une mauvaise installation, des modifications ou une utilisation abusive, y compris l'utilisation d'une tension d'alimentation inadéquate, des catastrophes naturelles ou le défaut de bien entretenir l'appareil. Cette garantie remplace toute autre garantie expresse. Royal Sovereign n'accepte aucune responsabilité pour les dommages consécutifs ou indirects. Cette restriction ne s'applique pas si vous résidez dans un endroit qui ne permet pas l'exclusion d'une restriction de dommages consécutifs ou indirects. La présente garantie vous accorde des droits légaux précis et il est possible que vous puissiez bénéficier d'autres droits qui varient selon les juridictions.



ROYAL SOVEREIGN INTERNATIONAL, INC.

2 Volvo Drive Rockleigh, NJ 07647 USA
TEL : +1) 800-397-1025 FAX : +1) 201-750-1022

ROYAL SOVEREIGN INC.

1001, World Meridian II, 426-5, Gasan-dong, Geumcheon-gu, Seoul, 153-759, KOREA
TEL : +82)2-2025-8800 FAX : +82)2-2025-8830

RS INTERNATIONAL AUSTRALIA PTY. LTD.

30 Prime Drive, Seven Hills, NSW 2147, AUSTRALIA
TEL : +61) 2-9674-2127 FAX : +61) 2-9674-2027

RS CANADA INC.

1025 Westport Crescent, Mississauga On L5T 1E8 CANADA
TEL : +1) 905-461-1095 TF: +1) 866 961-6673
Fax: +1) 905-461-1096

RS Holland B.V.

Industrieweg 6K, 4104AR, Culemborg, The Netherlands
Tel: +31 (0)345 473 097 Fax: 31 (0)345 519 811