

# Russell Hobbs HB3100BKR Owner's Manual

[Shop genuine replacement parts for Russell Hobbs  
HB3100BKR](#)

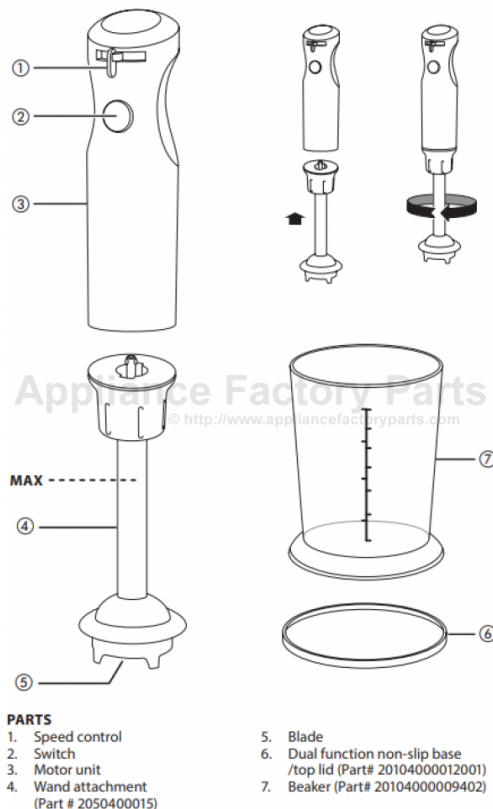

[Find Your Russell Hobbs Blender Parts - Select From 9 Models](#)

----- Manual continues below -----



# Russell Hobbs™



instructions  
mode d'emploi

3  
9



Please Read and Save this Use and Care Book.

## IMPORTANT SAFEGUARDS

When using electrical appliances, basic safety precautions should always be followed, including the following:

- **Read all instructions.**
- To protect against risk of electrical shock do not immerse cord, plugs or appliance in water or other liquid.
- This appliance should not be used by children and care should be taken when used near children.
- Turn the appliance OFF (O), then unplug from the outlet when not in use, before assembling or disassembling parts, and before cleaning. To unplug, grasp the plug and pull from the outlet. Never pull from the power cord.
- Avoid contacting moving parts.
- Do not operate appliance with a damaged cord or plug, or after the appliance malfunctions or has been dropped or damaged in any manner. Contact Consumer Support at the toll-free number listed in the warranty section. This appliance has important markings on the plug blade. The attachment plug or entire cordset (if plug is molded onto cord) is not suitable for replacement. If damaged, the appliance must be replaced.
- The use of attachments not recommended or sold by the manufacturer may cause fire, electric shock or injury.
- Do not use outdoors.
- Do not let cord hang over edge of table or counter.
- Do not let cord contact hot surface, including the stove.
- Remove wand attachment from motor unit before washing.
- This appliance is not intended for use by persons (including children) with reduce physical, sensory or mental capabilities, or lack of experience and knowledge, unless they have been given supervision or instruction concerning use of the appliance by a person responsible for their safety.
- Children should be supervised to ensure that they do not play with the appliance.
- When mixing liquids, especially hot liquids, use a tall container or make small quantities at a time to reduce spillage.
- Keep hands and utensils out of the container while blending to prevent the possibility of severe injury to persons or damage to the unit. A scraper may be used but must be used only when the unit is not running.
- Blades are sharp. Handle carefully.

## SAVE THESE INSTRUCTIONS.

**This product is for household use only.**

## **POLARIZED PLUG**

This appliance has a polarized plug (one blade is wider than the other). To reduce the risk of electric shock, this plug is intended to fit into a polarized outlet only one way. If the plug does not fit fully into the outlet, reverse the plug. If it still does not fit, contact a qualified electrician. Do not attempt to modify the plug in any way.

## **TAMPER-RESISTANT SCREW**

**Warning: This appliance is equipped with a tamper-resistant screw to prevent removal of the outer cover. To reduce the risk of fire or electric shock, do not attempt to remove the outer cover. There are no user-serviceable parts inside. Repair should be done only by authorized service personnel.**

## **ELECTRICAL CORD**

- a) A short power-supply cord is provided to reduce the risks resulting from becoming entangled in or tripping over a longer cord.
- b) Extension cords are available and may be used if care is exercised in their use.
- c) If an extension cord is used:
  - 1) The marked electrical rating of the extension cord should be at least as great as the electrical rating of the appliance;
  - 2) If the appliance is of the grounded type, the extension cord should be a grounding-type 3-wire cord; and
  - 3) The cord should be arranged so that it will not drape over the counter top or tabletop where it can be pulled on by children or tripped over.

**Note:** If the power cord is damaged, please contact the warranty department listed in these instructions.

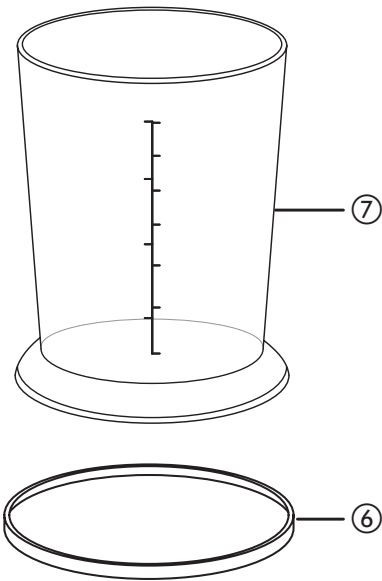
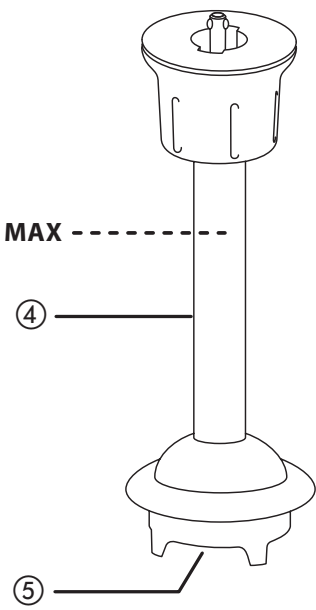
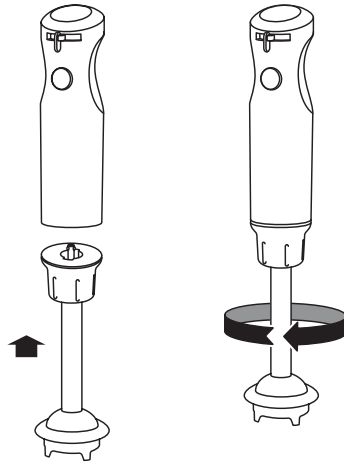
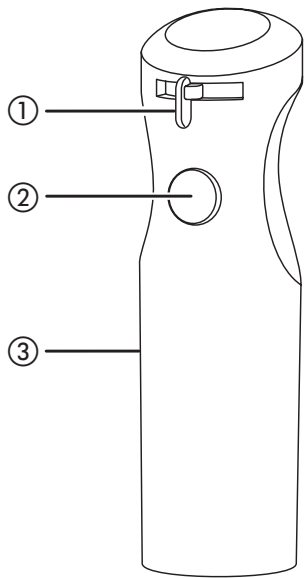

**PARTS**

- |                                        |                                                                |
|----------------------------------------|----------------------------------------------------------------|
| 1. Speed control                       | 5. Blade                                                       |
| 2. Switch                              | 6. Dual function non-slip base /top lid (Part# 20104000012001) |
| 3. Motor unit                          | 7. Beaker (Part# 20104000009402)                               |
| 4. Wand attachment (Part # 2050400015) |                                                                |

Product may vary slightly from what is illustrated.

# How to Use

This appliance is for household use only.

## BEFORE USING FOR THE FIRST TIME

- Remove all packing materials, any stickers and the plastic band around the power plug.
- To register your product, go to [www.prodprotect.com/russellhobbs](http://www.prodprotect.com/russellhobbs).
- Turn to "CARE AND MAINTENANCE" and clean the appliance, to remove manufacturing dust, etc.

## FITTING/REMOVING WAND

1. Unplug the appliance before fitting or removing attachments.
2. To fit the wand, push it on to the end of the motor unit, and turn it clockwise.
3. To remove the wand, turn it counter-clockwise, then pull it off the motor unit.

## USING THE HAND BLENDER

1. Once the wand is firmly attached, put the plug into the power outlet.
2. Turn the speed control to the speed you want (1 = low, 2 = high).
3. Press and hold the switch to start the motor. Release to switch off.
4. Briefly pressing and releasing the switch will pulse the motor..

Generally, the wand can do anything a normal blender can do. You can blend, pulp or purée ingredients in the pan or bowl you're going to cook them in.

Whatever container you use, make sure it's on a stable, flat surface, and support it with your free hand, to prevent it wandering over the work surface.

- Don't immerse the wand past the top of the parallel-sided tube.
- When using it in hot liquids, don't let the blade break the surface at an angle, as you might spray liquid outside the bowl/pan/container.
- Don't switch on till the blade is inside the food container.
- Switch off before lifting the blade from the food container.

**BEAKER**

- Don't fill the beaker more than about half full.
- Set it on a stable, flat work surface, and support it with your free hand.
- Don't lift it off the work surface and hold it in your hand – if it slips, you might injure yourself.
- For storage, you may use the non-slip base as a lid.

**CLEANING**

1. Unplug the appliance.
2. Wipe all surfaces with a clean damp cloth.
3. For best results, wash the wand immediately after use:
  - Remove wand attachment from motor unit before washing.
  - Clean the blade end of the wand in hot water and dishwashing soap with a nylon brush.
  - Do not wash the wand in a dishwasher.
  - Always ensure that the wand is dried thoroughly before storing. If water enters the wand, stand it up inverted until all of the water has drained away.
  - You may wash the dual function non-slip base/top lid and the beaker in the dishwasher.

If you use a dishwasher, the harsh environment inside the dishwasher will affect the surface finishes. The damage should be cosmetic only, and should not affect the operation of the appliance.



## **NEED HELP?**

### **Warranty Information**

**(Applies only in the United States and Canada)**

For service, repair or any questions regarding your appliance, please call our Customer Service Line at 1-800-947-3744. Please **DO NOT** return the product to the place of purchase. Also, please **DO NOT** mail product back to manufacturer, nor bring it to a service center. You may also want to consult [www.prodprotect.com/russellhobbs](http://www.prodprotect.com/russellhobbs).

#### **What does it cover?**

- Any defect in material or workmanship provided; however, the liability of Spectrum Brands, Inc. will not exceed the purchase price of product.

#### **How long is the warranty valid?**

- In the United States: Two years from the date of original purchase with proof of such purchase.
- In Canada: Two years from the date of original purchase with proof of such purchase. Canadian residents can register online for an extra year of warranty at: [www.prodprotect.com/russellhobbs](http://www.prodprotect.com/russellhobbs).

#### **What will we do to help you?**

- Provide you with a reasonably similar replacement product that is either new or factory refurbished.

#### **How do you get service?**

- Save your receipt as proof of date of sale.
- Visit the online service website at [www.prodprotect.com/russellhobbs](http://www.prodprotect.com/russellhobbs), or call toll-free 1-800-947-3744, for general warranty service.
- If you need parts or accessories, please call 1-800-738-0245.

#### **What does your warranty not cover?**

- Damage from commercial use
- Damage from misuse, abuse or neglect
- Products that have been modified in any way
- Products used or serviced outside the country of purchase
- Glass parts and other accessory items that are packed with the unit
- Shipping and handling costs associated with the replacement of the unit
- Consequential or incidental damages (Please note, however, that some states do not allow the exclusion or limitation of consequential or incidental damages, so this limitation may not apply to you.)

#### **How does state law relate to this warranty?**

- This warranty gives you specific legal rights. You may also have other rights that vary from state to state or province to province.

**Veillez lire et conserver ce guide d'entretien et d'utilisation.**

## **IMPORTANTES MISES EN GARDE**

Lors de l'utilisation de tout appareil électroménager, il faut toujours observer des précautions de base, y compris ce qui suit :

- **Lisez toutes les instructions avant utilisation.**
- Afin d'éviter les risques de choc électrique, ne pas immerger le cordon, la fiche ou l'appareil dans l'eau ou tout autre liquide.
- Cet appareil ne doit pas être utilisé par un enfant. Faire preuve de prudence lorsque l'appareil est utilisé à proximité d'un enfant.
- Désactiver l'appareil (O) et le débrancher de la prise de courant lorsqu'il n'est pas utilisé, avant l'assemblage ou le désassemblage de pièces, et avant le nettoyage. Pour débrancher l'appareil, saisir et extraire la fiche. Ne jamais tirer sur le cordon.
- Éviter tout contact avec les pièces mobiles.
- Ne pas utiliser un appareil dont la fiche ou le cordon est abîmé, qui présente un problème de fonctionnement, qui est tombé par terre ou qui est endommagé de quelque façon que ce soit. Communiquer avec le Service de soutien à la clientèle au numéro sans frais indiqué à la section « Garantie ». D'importantes indications sont inscrites sur la lame de la fiche de cet appareil. La fiche de branchement ou l'ensemble du cordon (si la fiche est moulée à même le cordon) ne peuvent pas être remplacés. S'il est endommagé, l'appareil doit être remplacé.
- L'utilisation d'accessoires non recommandés par le fabricant de l'appareil peut occasionner un incendie, des chocs électriques ou des blessures.
- Ne pas utiliser l'appareil à l'extérieur.
- Ne pas laisser pendre le cordon sur le bord d'une table ou d'un comptoir.
- Ne pas laisser le cordon entrer en contact avec une surface chaude, y compris le four.
- Retirer le bâton à mélanger du bloc moteur avant le nettoyage.
- Cet appareil n'est pas conçu pour être utilisé par des personnes (notamment des enfants) dont les capacités physiques, sensorielles ou mentales sont réduites ou qui manquent d'expérience ou de connaissances, à moins qu'elles ne soient supervisées ou dirigées par une personne responsable de leur sécurité pendant l'utilisation.
- Les enfants doivent être supervisés afin d'éviter qu'ils ne jouent avec l'appareil.
- Pour mélanger des liquides, surtout des liquides chauds, utiliser un grand récipient ou préparer de petites quantités à la fois pour réduire les déversements.
- Garder mains et ustensiles hors du récipient pendant l'utilisation pour réduire les risques de blessures graves ou de dommages à l'appareil. Une spatule peut être utilisée, mais seulement lorsque l'appareil est arrêté.
- Les lames sont tranchantes. Les manipuler avec précaution

## **CONSERVER CES MESURES.**

**L'appareil est conçu pour une utilisation domestique**

## **FICHE POLARISÉE**

L'appareil est muni d'une fiche polarisée (une lame plus large que l'autre). Afin de minimiser les risques de secousses électriques, ce genre de fiche n'entre que d'une façon dans une prise polarisée. Lorsqu'on ne peut insérer la fiche à fond dans la prise, il faut tenter de le faire après avoir inversé les lames de côté. Si la fiche n'entre toujours pas dans la prise, il faut communiquer avec un électricien certifié. Il ne faut pas tenter de modifier la fiche.

## **VIS INDESSERRABLE**

**AVERTISSEMENT : L'appareil est doté d'une vis indesserrable empêchant l'enlèvement du couvercle extérieur. Pour réduire les risques d'incendie ou de secousses électriques, ne pas tenter de retirer le couvercle extérieur. L'utilisateur ne peut pas remplacer les pièces de l'appareil. En confier la réparation seulement au personnel des centres de service autorisés.**

## **CORDON D'ALIMENTATION**

- a) Un cordon d'alimentation court est fourni pour éviter qu'un cordon long s'emmêle ou fasse trébucher.
- b) Des rallonges électriques sont disponibles et peuvent être utilisées avec prudence.
- c) En cas d'utilisation d'une rallonge :
  - 1) Le calibre indiqué de la rallonge doit être au moins aussi élevé que celui de l'appareil,
  - 2) si l'appareil est mis à la terre, la rallonge doit être de type mise à la terre avec 3 broches; et
  - 3) le cordon électrique doit être disposé de façon à ce qu'il ne pende pas du comptoir ou de la table, qu'il ne soit pas à la portée des enfants et qu'il ne fasse pas trébucher.

**Remarque :** Si le cordon d'alimentation est endommagé, veuillez communiquer avec le Service de la garantie dont les coordonnées figurent dans les présentes instructions.

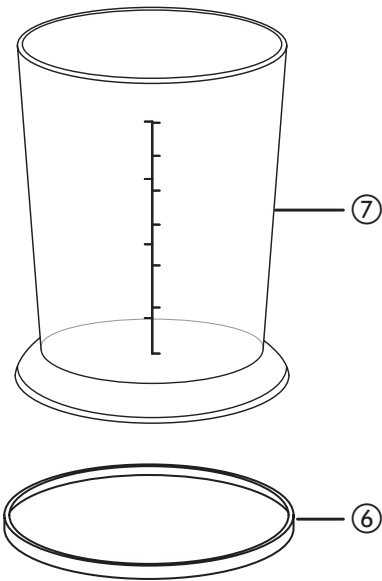
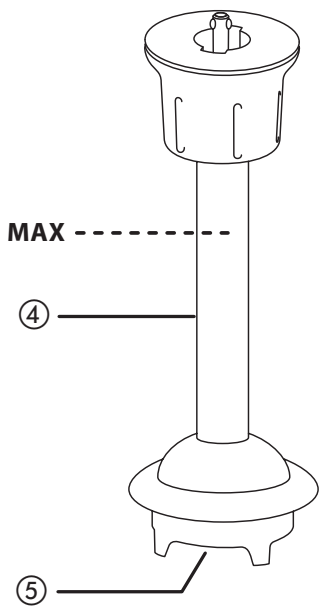
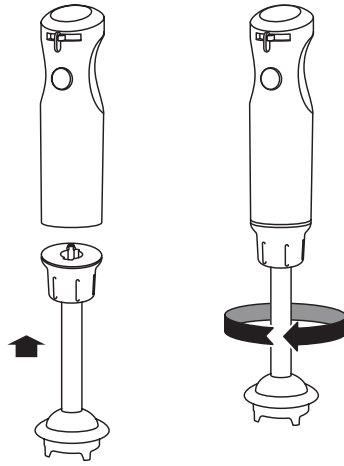
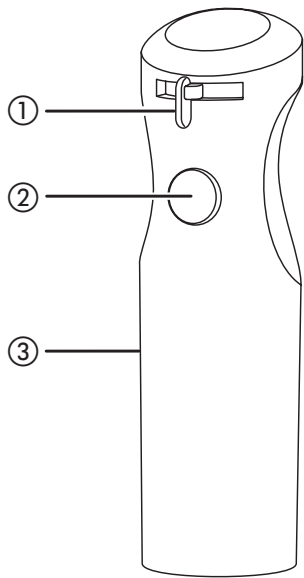

**PIÈCES**

- |                                           |                                                                                       |
|-------------------------------------------|---------------------------------------------------------------------------------------|
| 1. Sélecteur de vitesse                   | 6. Socle antidérapant à double fonction/couvercle supérieur (pièce n° 20104000012001) |
| 2. Interrupteur                           | 7. Gobelet (pièce n° 20104000009402)                                                  |
| 3. Bloc moteur                            |                                                                                       |
| 4. Bâton à mélanger (pièce n° 2050400015) |                                                                                       |
| 5. Lame                                   |                                                                                       |

Le produit peut différer légèrement de celui illustré.

# UTILISATION

Cet appareil est conçu pour un usage domestique seulement.

## AVANT LA PREMIÈRE UTILISATION

- Retirer tout matériau d'emballage, toute étiquette et la bande de plastique entourant la fiche.
- Pour enregistrer le produit, aller à l'adresse [www.prodprotect.com/russellhobbs](http://www.prodprotect.com/russellhobbs).
- Aller à « ENTRETIEN ET NETTOYAGE » et nettoyer l'appareil pour éliminer la poussière de fabrication, etc.

## INSTALLATION/RETRAIT DU BÂTON À MÉLANGER

1. Débrancher l'appareil avant d'installer ou de retirer les accessoires
2. Pour installer le bâton à mélanger, le pousser à l'extrémité du bloc moteur et le tourner en sens horaire.
3. Pour retirer le bâton à mélanger, le tourner en sens antihoraire, puis le retirer du bloc moteur.

## UTILISATION DU MÉLANGEUR À MAIN

1. Une fois que le bâton à mélanger est fermement fixé, insérer la fiche dans la prise de courant.
2. Régler le sélecteur de vitesse à la position désirée (1 = basse, 2 = élevée).
3. Maintenir votre doigt appuyé sur l'interrupteur pour démarrer le moteur. Relâcher pour arrêter.
4. Presser brièvement et relâcher l'interrupteur pour faire fonctionner le moteur en mode d'impulsion.

En général, le bâton à mélanger peut exécuter les mêmes opérations qu'un mélangeur ordinaire. Mélanger, réduire en pulpe ou réduire en purée les ingrédients directement dans le plat ou le bol de cuisson.

Quel que soit le contenant utilisé, s'assurer qu'il se trouve sur une surface plane et stable et le maintenir de la main libre pour éviter qu'il ne se déplace sur la surface de travail.

- Ne pas immerger le bâton à mélanger au-delà du haut du tube à faces parallèles.
- Lors d'une utilisation avec des liquides chauds, ne pas laisser la lame émerger de la surface en inclinant l'appareil, car cela pourrait faire jaillir du liquide à l'extérieur du bol/plat/récipient.
- Ne pas démarrer l'appareil tant que la lame n'est pas à l'intérieur du récipient.
- Éteindre l'appareil avant de soulever les lames pour les retirer du récipient.

## **GOBELET**

- Ne pas remplir le gobelet à plus de la moitié environ.
- Le déposer sur une surface stable et plane, et le maintenir de la main libre.
- Ne pas le soulever de la surface de travail et le tenir dans la main – si le gobelet glisse, vous risquez de vous blesser.
- Pour le rangement, utiliser le socle antidérapant comme couvercle.

## **NETTOYAGE**

1. Débrancher l'appareil.
  2. Essuyer ensuite les surfaces avec un linge propre et humide.
  3. Pour des résultats optimaux, nettoyer le bâton à mélanger immédiatement après l'utilisation :
- Retirer le bâton à mélanger du bloc moteur avant le nettoyage.
  - Nettoyer l'extrémité de la lame du bâton à mélanger dans de l'eau chaude et du savon à vaisselle avec une brosse en nylon.
  - Ne pas laver le bâton à mélanger au lave-vaisselle.
  - Toujours s'assurer que le bâton à mélanger a bien séché avant de le ranger. Si de l'eau pénètre dans le bâton à mélanger, le tenir à l'envers jusqu'à ce que toute l'eau se soit évacuée.
  - Vous pouvez laver le socle antidérapant à double fonction/couvercle supérieur et le gobelet au lave-vaisselle.

Le traitement intensif à l'intérieur du lave-vaisselle endommagera les surfaces. Les dommages ne devraient être qu'esthétiques et ne devraient pas nuire au fonctionnement de l'appareil.

## BESOIN D'AIDE?

Pour obtenir du service et faire réparer l'appareil, ou si vous avez des questions à propos de votre produit, veuillez communiquer avec notre Service à la clientèle au 1 800 947-3744. Prière de NE PAS retourner l'appareil à l'endroit où il a été acheté. De plus, prière de NE PAS envoyer l'appareil par la poste au fabricant, ni l'apporter à un centre de service. Il est également possible de consulter le site [www.prodprotect.com/russellhobbs](http://www.prodprotect.com/russellhobbs).

### Quelle est la couverture?

- Tout défaut de main-d'oeuvre ou de matériau; toutefois, la responsabilité de la société. Spectrum Brands, Inc. se limite au prix d'achat du produit.

### Quelle est la durée de la garantie?

- Aux États-Unis : Deux ans à compter de la date d'achat originale, preuve d'achat à l'appui.
- Au Canada : Deux ans à compter de la date d'achat originale, preuve d'achat à l'appui. Les résidents du Canada peuvent enregistrer leur produit en ligne pour obtenir une année supplémentaire de garantie : [www.prodprotect.com/russellhobbs](http://www.prodprotect.com/russellhobbs).

### Quelle aide offrons nous?

- Remplacement par un produit raisonnablement semblable nouveau ou réusiné.

### Comment se prévaut-on du service?

- Conserver son reçu de caisse comme preuve de la date d'achat.
- Visiter notre site web au [www.prodprotect.com/russellhobbs](http://www.prodprotect.com/russellhobbs), ou composer sans frais le **1-800-947-3744**, pour obtenir des renseignements généraux relatifs à la garantie.
- On peut également communiquer avec le service des pièces et des accessoires au **1-800 738-0245**.

### Qu'est-ce que la garantie ne couvre pas?

- Des dommages dus à une utilisation commerciale.
- Des dommages causés par une mauvaise utilisation ou de la négligence.
- Des produits qui ont été modifiés.
- Des produits utilisés ou entretenus hors du pays où ils ont été achetés.
- Des pièces en verre et tout autre accessoire emballés avec le produit.
- Les frais de transport et de manutention reliés au remplacement du produit.
- Des dommages indirects (il faut toutefois prendre note que certains états ne permettent pas l'exclusion ni la limitation des dommages indirects).

### Quelles lois régissent la garantie?

- Les modalités de la présente garantie donnent des droits légaux spécifiques. L'utilisateur peut également se prévaloir d'autres droits selon l'état ou la province qu'il habite.





150W 120V 60Hz

RUSSELL HOBBS and the RH logo are Trademarks of Spectrum Brands, Inc. or one of its subsidiaries.  
All rights reserved.

RUSSELL HOBBS et le logo RH sont des marques de commerce de Spectrum Brands, Inc. ou de l'une de ses filiales. Tous droits réservés.

Made in China.  
Fabriqué en Chine.

© 2018 Spectrum Brands, Inc., Middleton, WI 53562

HB3100RDR (red) (rouge)  
HB3100BKR (black) (noir)  
HB3100CRR (cream) (crème)  
HB3100WTR (white) (blanc)  
HB3100BLR (blue) (bleu)

23199

T22-5004196-A